

# MENZER

ESM 406 Floor Tec  
 ESM 406 Dust Control  
 ESM 406 Heavy Duty  
 ESM 406 Clean Tec

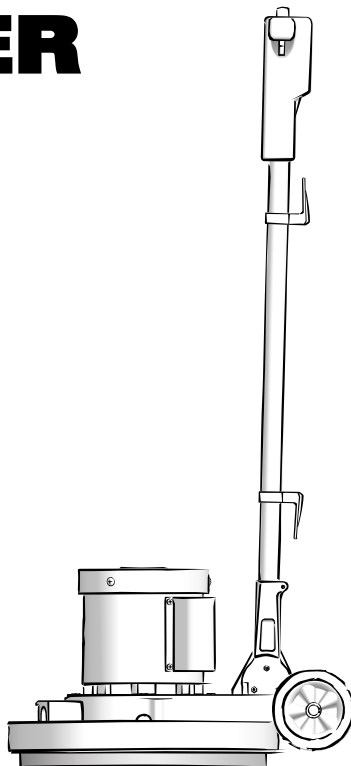

CZ	BROUSICÍ A ČISTICÍ STROJ	Překlad originálního návodu k obsluze
DE	EINSCHLEIBENMASCHINE	Originalbetriebsanleitung
GB	SINGLE DISC MACHINE	Translation of the original operating instructions
ES	PULIDORA DE SUELOS	Traducción del Manual original
FR	MONOBROSSE	Traduction de la Notice originale
IT	LEVIGATRICE MONODISCO	Traduzione delle istruzioni
NL	BOENMACHINE	Vertaling van de oorspronkelijke gebruiksaanwijzing
PL	SZLIFIERKA JEDNOTARCZOWA	Traducerea manualului de utilizare original
SK	BRÚSIACI A ČISTIACI STROJ	Překlad originálního návodu na obsluhu

**Překlad originálního návodu k obsluze****BROUSICÍ A ČISTICÍ STROJ  
MENZER ESM 406****Obsah****Předmluva**

<b>1. Technické údaje</b>	<b>CZ 3</b>
<b>2. Bezpečnostní pokyny</b>	<b>CZ 3</b>
2.1 Elektrické zapojení	CZ 3
2.2 Pracovní prostředí	CZ 3
2.3 Obsluha	CZ 4
<b>3. Použití</b>	<b>CZ 4</b>
3.1 Uvedení do provozu	CZ 4
3.2 Pracovní provoz	CZ 5
3.2.1 Provoz v režimu brusky (Floor Tec / Dust Control / Heavy Duty)	CZ 5
3.2.2 Provoz v režimu čisticího stroje (Clean Tec)	CZ 6
3.2.3 Výstražné pokyny k čisticím pracím	CZ 6
<b>4. Skladování</b>	<b>CZ 7</b>
<b>5. Údržba</b>	<b>CZ 7</b>
5.1 Ošetřování a údržba stroje	CZ 7
5.2 Odstranění závad	CZ 7
<b>6. Strojní součásti</b>	<b>CZ 8</b>
<b>7. Prohlášení o shodě ES</b>	<b>CZ 10</b>
<b>8. Záruční podmínky</b>	<b>CZ 10</b>
<b>9. Likvidace</b>	<b>CZ 10</b>

## Milý zákazníku,

zakoupením broušicího a čisticího stroje MENZER ESM 406 jste se rozhodl pro výrobek vysoké kvality. Chtěli bychom Vám tímto poděkovat za věnovanou důvěru.

Přečtěte si prosím pokyny k obsluze a bezpečnému provozu stroje na následujících stránkách, dříve než začnete se strojem pracovat. Jejich pečlivé pročtení Vám navíc zaručí optimální výsledek Vaší práce. Pokyny k bezpečnému provozu by Vás měly uchránit od úrazů způsobených neodborným používáním stroje.

Pokyny pro obsluhu a údržbu mají uživatele jednokotoučové brusky seznámit s konstrukcí, technickými podmínkami, obsluhou v zájmu bezpečného užívání, se správnou údržbou, opravami, skladováním a užíváním stroje. Provoz stroje je na vlastní nebezpečí a odpovědnost. Tento návod k obsluze a bezpečnostní pokyny v něm obsažené byste si měli pečlivě uschovat.

Váš tým MENZER

## 1. Technické údaje

Model:	MENZER ESM 406
Napětí:	230 V ~ 50 Hz / 110 V ~ 50 Hz
Příkon:	1.200 W
Otáčky:	ca. 150 min <sup>-1</sup>
Brusný kotouč:	Ř 406 mm
Hmotnost:	32 kg

Váš stroj MENZER ESM 406 je kvůli přehlednosti a v zájmu ochrany dílů expedován ve víceroch kartonech. Podle toho, kterou sadu jste si objednali, obdržíte následující díly:

### Floor Tec:

- 1 x korpus stroje
- 1 x vodicí tyč
- 1 x krycí deska
- 1 x nopkový brusný talíř pro uchycení brusného kotouče nebo čisticího mpu
- 1 x brusný talíř suchý zip
- 1 x talíř z mechové gumy pro uchycení brusného kotouče
- 1 x 12,5 kg přídatvné závaží

### Dust Control:

- 1 x korpus stroje
- 1 x vodicí tyč
- 1 x krycí deska
- 1 x Sací kroužek s připojovacími hadicemi
- 1 x nopkový brusný talíř pro uchycení brusného kotouče nebo čisticího mpu
- 1 x brusný talíř suchý zip
- 1 x talíř z mechové gumy pro uchycení brusného kotouče
- 1 x 12,5 kg přídatvné závaží

### Heavy Duty:

- 1 x korpus stroje
- 1 x vodicí tyč
- 1 x krycí deska
- 1 x Diamantový brusný kotouč MENZER (bez diamantových segmentů)
- 1 x 12,5 kg přídatvné závaží

### Clean Tec:

- 1 x korpus stroje
- 1 x vodicí tyč
- 1 x krycí deska
- 1 x nádrž na vodu
- 1 x nopkový talíř pro uchycení brusného kotouče nebo čisticího mpu
- 1 x podlahový kartáč zelený
- 1 x podlahový kartáč modrý

## 2. Bezpečnostní pokyny

Přesahuje-li hluková zátěž 85 dB (A), musíte si nasadit ochranná sluchátka.

### 2.1 Elektrické zapojení

- Stroj smí být zapojován pouze do zásuvek, jejichž napětí souhlasí s napětím udaným na typovém štítku stroje. Zásuvky musí být navíc uzemněny dle zákonných předpisů.
- Zkontrolujte, že hlavní vypínač je v poloze „Vypnuto“ / „AUS“(0), dříve než zastrčíte zástrčku do zásuvky. Kromě toho se přesvědčte, že je přípevně talíř pro uchycení brusného kotouče či lešticího mpu.
- Nenechávejte stroj stát bez dozoru, je-li připojen k elektrické síti. Pokud stroj nepoužíváte upravujete, snímáte brusné kotouče, mpy nebo kartáče a rovněž přes zahájením údržby, vždy vytáhněte zástrčku z elektrické zásuvky,
- Připojovací kabel pravidelně kontrolujte. Stroj nepoužívejte, jsou-li kabel nebo zástrčka poškozené.
- Zástrčku ze zásuvky nevytahujte za kabel. Dřív než stroj odpojíte od elektrické sítě, vypněte hlavní vypínač.
- V zájmu předcházení úrazu elektrickým proudem stroj uchovávejte na suchém místě. Nenechte stroj promoknout. Stroj čistěte pouze navlhčeným hadrem.

### 2.2 Pracovní prostředí

- Zajistěte, aby Vaše pracoviště bylo vždy dobře větrané a osvětlené a abyste tak předcházeli úrazům. V zájmu snížení zatížení prachem připojte odsávací kruhový nástavec a také vhodný průmyslový vysavač.
- Stroj nepoužívejte venku.
- Stroj nepoužívejte na místech, kde se nacházejí hořlavé popř. explozivní materiály.
- V úzkých prostorech jako např. výtahu dbejte, aby madlo a vodicí tyč stroje byly ve vertikální poloze a nedošlo k jejich naražení či uskřípnutí.

## 2.3 Obsluha

- Broušící stroj by měli používat jen zaškolení odborníci, kteří si pozorně přečetli a pochopili pokyny k obsluze a údržbě v této brožuře, vědí, jak se strojem zacházet, a nejsou pod vlivem alkoholu, drog ani léků.
- Stroj používejte jen ke stanovenému účelu a pouze, máte-li zkušenosti s jeho používáním.
- Při obsluze stroje noste vždy ochrannou pracovní obuv.
- Při frézování, leštění či broušení podlahy noste ochranný pracovní oděv.
- Dbejte, aby se žádné volné kusy oděvu, vaše vlasy ani prsty nedostaly do blízkosti pohybujících dílů stroje.
- Netáhněte ani nepřenášejte stroj za připojovací kabel. Nepřejíždějte strojem přes kabel a zabraňte jeho přiskřípnutí ve dveřích. Nepřibližujte kabel k horkým povrchům, oleji ani ostrým hranám.
- Vyhnete se používání snadno vznětlivých, jedovatých, korozivních a zdraví škodlivých materiálů.
- Používejte jen podlahové čisticí prostředky a vosky ze specializovaného obchodu, abyste předcházeli nebezpečí vzplanutí ohně.
- Používáte-li čisticí prostředky, dodržujte také pokyny jejich výrobce k předcházení rizikům. Používejte ochranné brýle a ochranný pracovní oděv, pokud je to uvedeno v návodu.
- Pokud stroj nepoužíváte, je třeba, abyste ho pečlivě skladovali. Stroj především nenechte stát v dosahu dětí.
- Pokud stroj nepoužíváte, odstraňte brusný talíř popř. kartáč, abyste předešli poškození nástavců.

## 3. Použití

### 3.1 Uvedení do provozu

Chcete-li se strojem poprvé pracovat nebo stroj převážíte, proveďte následující kroky:

- Stroj opatrně vybalte a balicí materiál ekologicky odstraňte, pokud jej nebudete již potřebovat.
- Vodicí tyč nejdříve přišroubujte pomocí tří šroubů M8x55 a matek M8 na korpus stroje, šrouby pevně dotáhněte.
- Díky ovládacímu kabelu obsaženému v dodávce je zajištěno elektrické spojení mezi vodicí tyčí a korpusem stroje.
- Stavěcí páku na pravé straně pod madlem přitáhněte k sobě, tím stroj odblokujete. Vodicí tyč nastavte kolmo ke korpusu stroje. Po zacvaknutí vodicí tyče stavěcí páku opět uvolněte.
- Stroj na jeho kolečkách překlopte dozadu a položte jej na podlahu. Nyní můžete přišroubovat krycí desku na korpus stroje.

### Výměna brusného talíře či kartáče

- Stroj vypněte a zástrčku vytáhněte ze zásuvky.
- Stroj přes kolečka překlopte dozadu tak, aby vodicí tyč ležela na zemi.
- Chcete-li nasadit brusný talíř či kartáč, zašroubujte jej otočením doleva do dna stroje.
- Chcete-li díly vyměnit, sejměte používaný pracovní nástroj otočením doprava z krycí desky a poté nasadte nový nástroj podle výše uvedeného popisu.

## 3.2 Pracovní provoz

### 3.2.1 Provoz v režimu brusky

(Floor Tec / Dust Control / Heavy Duty)

- Před broušením odstraňte z podlahy hrubé nečistoty.
- Stroj připojte do elektrické sítě.
- Stiskněte bezpečnostní spínače ve středu madla a spouštěcí páky na levé a pravé straně vodicí tyče přitáhněte k sobě. Tím spustíte motor a stroj uvedete do provozu.
- Madlo stiskněte dolů a stroj tak dejte do pracovní polohy.
- Za provozu se stroj pohybuje doleva, pokud madlo ještě více snížíte, a doprava, pokud madlo zvednete. Budete-li madlo držet v poloze uprostřed, bude stroj pracovat na místě.

Snížení madla/vodicí tyče = pohyb stroje doleva

Zvýšení madla/vodicí tyče = pohyb stroje doprava

- Připojovací kabel si při práci položte přes rameno, abyste jej omylem nepřejeli!
- Pustíte-li opět spouštěcí páky pod madlem, přestane stroj okamžitě pracovat.
- Chcete-li stroj ve vypnutém stavu přepravovat, dejte vodicí tyč do svislé polohy, až zaskočí.
- Stroj nahněte lehce dozadu tak, aby stál na obou svých pojezdových kolečkách. Abyste nepoškodili povrch podlahy, pro jistotu odstraňte ze stroje brusné podložky.
- Stroj uchovávejte na suchém místě při běžné pokojové teplotě (nikdy pod 0 °C).

### Přípevnění odsávacího kruhového nástavce

Kruhový odsávací nástavec lze používat jen při broušení. Proto před jeho přípevněním odstraňte vodní nádrž, hadici a přídatné závaží, pokud byly nasazeny, a kartáč vyměňte za brusný talíř určený pro uchycení brusných kotoučů. Je také vhodné sejmout lemuující gumový kruh z vnitřní strany krytu stroje.

- Nyní odsávací kruhový nástavec položte na zem tak, aby jeho rovná strana s připojovacími hrdly směřovala k Vám, a odstraňte odsávací hadici z odsávacího kruhového nástavce. Vodicí tyč stroje dejte do svislé polohy a stroj lehce nakloňte dozadu tak, aby stál jen na pojezdových kolech.
- Spustíte nyní stroj na odsávací chod odsávacím kruhovým nástavcem a nakloňte stroj opatrně dopředu, až se kryt zasune do otvoru odsávacího kruhového nástavce. Polohu stroje případně zkoriguje tak, abyste zasunutí usnadnili. Nyní oba konce odsávací hadice opět připojte na hrdla hadice odsávacího kruhového nástavce. Výpust odsávací hadice nyní, případně s pomocí příloženého adaptéru, připojte na hadici průmyslového vysavače.
- V případě potřeby můžete přidat jedno přídatné závaží. Pokud byste chtěli přidat druhé přídatné závaží, musíte nejdříve odstranit přídržný prvek odsávacího kruhového nástavce.

### 3.2.2 Provoz v režimu čisticího stroje (Clean Tec)

- Před použitím stroje byste z podlahy měli odstranit hrubé nečistoty a odpadky.
- Stroj zapojte do elektrické sítě.
- Stiskněte bezpečnostní spínače ve středu madla a spouštěcí páky na levé a pravé straně madla přitáhněte k sobě. Tím spustíte motor a uvedete stroj do chodu.
- Madlo snižte dolů a stroj tak uvedte do pracovní polohy.
- Za chodu se stroj pohybuje doleva, pokud madlo ještě více snižíte, a doprava, pokud je opět nadzvednete. Budete-li madlo držet v pozici uprostřed, bude stroj pracovat na místě.

Snížení madla/vodící tyče = POHYB STROJE DOLEVA

Zvýšení madla/vodící tyče = POHYB STROJE DOPRAVA

- Přívod tekutiny řídíte tahem páky přímo na vodní nádrži směrem nahoru.
- Nechte trochu čisticího roztoku vytéct na podlahu a začněte čistit. Pohybuje strojem spirálovitě po čisticím roztoku.
- Doporučujeme špinavou čisticí pěnu odstranit dle možnosti urychleně z podlahy.
- Uvolníte-li opět spouštěcí páky pod madlem, přestane stroj okamžitě pracovat.
- Chcete-li stroj ve vypnutém stavu přepravovat, dejte vodící tyč do svislé polohy, až zaskočí.
- Stroj nyní nahněte lehce dozadu, až zůstane stát na obou pojezdových kolech.
- Po použití kartáč sundejte a vyčistěte. Stroj uchovávejte na suchém místě při běžné pokojové teplotě (nikdy méně než 0 °C).

### Montáž vodní nádrže na MENZER ESM 406 (jednokotoučový brusný stroj)

- Na vodící tyči jsou dva háky/držáky sloužící k navíjení kabelu a k připevnění vodní nádrže. Za účelem montáže nádrže je třeba pomocí imbusového klíče trochu uvolnit horní držák. Nyní můžete přídržnou vačku/přídržný výstupek na spodní straně nádrže zaháknout do odpovídajícího vybrání/odpovídající drážky spodního držáku.
- Nyní vodní nádrž držte tak, aby se vačka/výběžek na horní straně nádrže nacházel přesně pod drážkou horního držáku. Nyní můžete držák posunout dolů, až vačka/výběžek do držáku zaskočí. Šrouby opět utáhněte. Nakonec napojte hadici na hrdlo krytu kartáče.
- Opatrným uvolněním a posunutím můžete celou nádrž pohnout tak, aby se spouštěcí páčka pro vodní ventil na nádrži nacházela v pohodlném dosahu. Nezapomeňte opět utáhnout připevňovací šrouby.

### 3.2.3 Výstražné pokyny k čisticímu provozu

- Stroj není vhodný k čištění povrchů, na nichž se nacházejí jedovaté kapaliny či nečistoty. Stroj nepoužívejte na schody.
- Stroj je vhodný jen k užití v místnosti a neměl by se používat venku na ulici.
- Ověřte si pokaždé, zda je ten který povrch podlahy vhodný pro takovéto čištění.
- Zvláštní opatrnosti je třeba v místech s liso- vanou bodově pružnou podlahou, jako např. ve sportovních halách.
- Vždy před spuštěním stroje ověřte, zda jsou všechny díly stroje v řádném stavu.
- Na mokrou podlahu nikdy nepoužívejte nástavce vhodné jen pro suchou práci.
- Stroj nikdy nezvedejte chycením přímo za připojovací či vypínací prvky.
- Použijte-li jiné než předepsané brusné talíře a kartáče, můžete tak snížit bezpečnost provozu.

## 4. Skladování

Stroj nesmí být vystaven vlhkosti. Připojovací kabel před uskladněním je třeba vytáhnout z elektrické sítě.

## 5. Údržba

### 5.1 Ošetřování a údržba stroje

**DŮLEŽITÉ:** před údržbou stroje se vždy ujistěte, že zástrčka je vytažena ze zásuvky!

- Stroj udržujte v čistotě tak, že jej budete pravidelně navlhčeným hadrem otírat.
- Brusné talíře a kartáče udržujte v dobrém stavu.
- Opatřené a poškozené díly obratem vyměňte a ujistěte se před každým zapnutím stroje, že připojovací kabel není poškozen.
- Po každém použití kartáč a držák brusné podložky sejměte a vyčistěte a uchovávejte je na suchém místě.

### 5.2 Odstranění závad

Problém	Možná příčina
Stroj nefunguje.	1. Zkontrolujte, zda zástrčka sedí dobře v zásuvce. 2. Možná že zástrčka nemá žádné napětí. Zkontrolujte pojistku a hlavní vypínač stroje, zda nejsou poškozené. 3. Možná jde o funkční poruchu kondenzátoru a kondenzátor je třeba vyměnit.
Stroj poskakuje.	1. Možná jste kartáč použili bez suchého či mokrého čisticího prostředku. 2. Zkontrolujte, zda brusný talíř/ kartáč je ve správné pozici. Brusný talíř nebo kartáč řádně nasadte.
Je slyšet zvláštní zvuky.	Možná se uvolnily šrouby na podvozku a musí se znovu dotáhnout.

## 6. Strojní součásti

Bezpečnostní vypínač

Rukojeť

Startovací páka

Nastavovací páka

Startovací páka

**Vodící tyč**

Vedení kabelu

Připojovací kabel

Vodící tyč

Vedení kabelu

Propojovací kabel

**Korpus stroje**

Podvozek

Pojezdová kola

**Krycí deska**

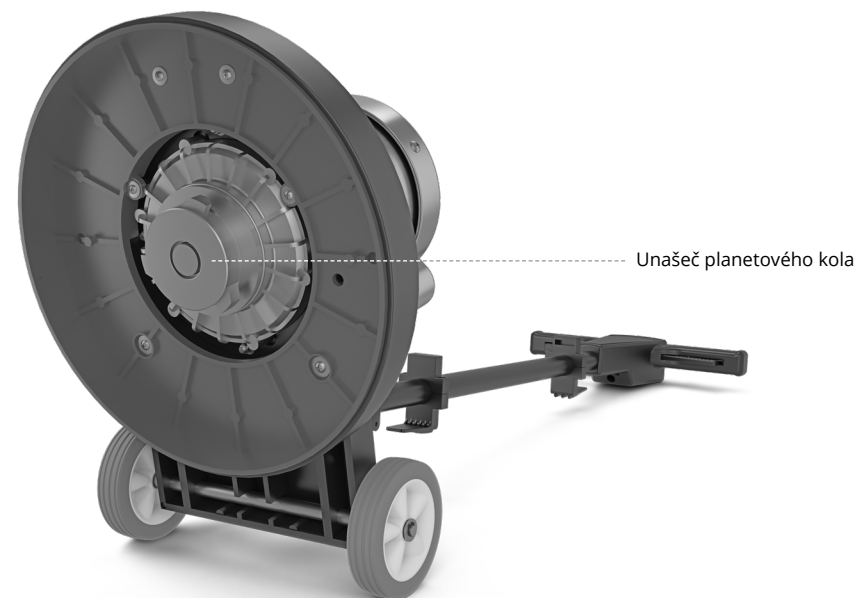

## 7. Prohlášení o shodě ES 0421-B01-01-000001-A

Tímto prohlašujeme na vlastní odpovědnost, že dále popsané stroje, které uvádíme do oběhu a které jsou popsány v tomto návodu k obsluze, splňují požadavky následujících norem. V případě změny některého ze strojů, která nebyla námi odsouhlasena, ztrácí toto prohlášení platnost.

**Výrobek:** Broušící a čistící stroj  
**Typ:** MENZER ESM 406 (230 V)  
**Okruh sériových čísel:** 108 xxx xxx  
**Typ:** MENZER ESM 406 (110 V)  
**Okruh sériových čísel:** 118 xxx xxx

### Příslušné směrnice ES

2006/42/EG; (EG) Nr. 1907/2006 (REACH);  
2011/65/EU; 2014/30/EU

### Uplatněné harmonizované normy

EN 60335-1  
EN 60335-2-10  
EN 62233  
EN 55014-1  
EN 55014-2  
EN 61000-3-2  
EN 61000-3-3



Torsten Ceranski  
Jednatel  
Markranstädt, 01/02/2023

MENZER GmbH  
Celsiusstraße 20  
04420 Markranstädt  
Německo

## 8. Záruční podmínky

S nabytím elektrického nástroje MENZER je koncovému spotřebiteli poskytnuta záruka. Přesné záruční podmínky naleznete na:



<https://www.service.menzer-tools.com/en>

Servis MENZER  
Telefon: +49 (0) 34205 9 27 94 15  
Fax: +49 (0) 34205 9 27 94 29  
E-Mail: [service@menzer-tools.com](mailto:service@menzer-tools.com)

## 9. Likvidace

Nevyhazujte elektrické nástroje do domovního odpadu! Přístroje, jejich příslušenství a obaly je třeba za dodržování národních předpisů předat k ekologické recyklaci!



**Pouze pro EU:**  
Podle evropské směrnice 2012/19/EU o odpadních elektrických a elektronických zařízeních se musí vyřazené elektrické nástroje shromažďovat odděleně a předat k ekologické recyklaci.

Bez záruky za tiskové chyby.  
Technické změny vyhrazeny.

## Originalbetriebsanleitung

### EINSCHLEIBENMASCHINE MENZER ESM 406

## Inhaltsverzeichnis

### Vorwort

<b>1. Technische Daten</b>	<b>DE 3</b>
<b>2. Sicherheitshinweise</b>	<b>DE 3</b>
2.1 Elektrische Anschlüsse	DE 3
2.2 Arbeitsumgebung	DE 3
2.3 Bedienung	DE 4
<b>3. Betrieb</b>	<b>DE 4</b>
3.1 Inbetriebnahme	DE 4
3.2 Arbeitsbetrieb	DE 5
3.2.1 Betrieb als Schleifmaschine (Floor Tec / Dust Control / Heavy Duty)	DE 5
3.2.2 Betrieb als Reinigungsmaschine (Clean Tec)	DE 6
3.2.3 Warnhinweise für Reinigungsarbeiten	DE 6
<b>4. Lagerung</b>	<b>DE 7</b>
<b>5. Instandhaltung</b>	<b>DE 7</b>
5.1 Pflege und Wartung	DE 7
5.2 Fehlerbehebung	DE 7
<b>6. Maschinendetails</b>	<b>DE 8</b>
<b>7. CE-Erklärung</b>	<b>DE 10</b>
<b>8. Garantiebedingungen</b>	<b>DE 10</b>
<b>9. Entsorgung</b>	<b>DE 10</b>



## Lieber Kunde,

mit der Einscheibenmaschine MENZER ESM 406 haben Sie sich für ein hochwertiges Produkt entschieden. Wir möchten uns bei Ihnen für das entgegengebrachte Vertrauen bedanken.

Bitte beachten Sie die Bedienungs- und Sicherheitshinweise auf den nachfolgenden Seiten, bevor Sie zum ersten Mal mit dem Gerät arbeiten. Ein genaues Lesen fördert zudem ein optimales Arbeitsergebnis. Die Sicherheitshinweise sollen Sie vor Unfällen durch unsachgemäße Benutzung der Einscheibenmaschine schützen.

Die Bedienungs- und Wartungshinweise machen den Benutzer der Einscheibenmaschine mit dem Aufbau, den technischen Voraussetzungen, der sicheren Bedienung, der richtigen Wartung und Instandhaltung sowie Lagerung und Anwendung vertraut. Der Betrieb des Gerätes geschieht auf eigene Gefahr und Verantwortung. Diese Betriebsanleitung und die darin enthaltenen Sicherheitshinweise sollten sorgfältig aufbewahrt werden.

Ihr MENZER-Team

## 1. Technische Daten

Modell:	MENZER ESM 406
Spannung:	230 V ~ 50 Hz / 110 V ~ 50 Hz
Leistung:	1.200 W
Drehzahl:	ca. 150 min <sup>-1</sup>
Schleifteller:	Ø 406 mm
Gewicht:	32 kg

Ihre MENZER ESM 406 wird aus Gründen der Übersichtlichkeit und zum Schutz der Teile in mehreren Kartons versandt. Je nachdem, welches Set Sie bestellt haben, erhalten Sie folgende Teile:

### Floor Tec:

- 1 x Antriebseinheit
- 1 x Griffseinheit
- 1 x Abdeckplatte
- 1 x Pad-Schleifteller
- 1 x Klett-Schleifteller
- 1 x Schleifteller für Schleifscheiben
- 1 x 12,5 kg Zusatzgewicht

### Dust Control:

- 1 x Antriebseinheit
- 1 x Griffseinheit
- 1 x Abdeckplatte
- 1 x Absaugring mit Anschlusschläuchen
- 1 x Pad-Schleifteller
- 1 x Klett-Schleifteller
- 1 x Schleifteller für Schleifscheiben
- 1 x 12,5 kg Zusatzgewicht

### Heavy Duty:

- 1 x Antriebseinheit
- 1 x Griffseinheit
- 1 x Abdeckplatte
- 1 x MENZER Diamantschleifteller (exklusive Diamant-Segmente)
- 1 x 12,5 kg Zusatzgewicht

### Clean Tec:

- 1 x Antriebseinheit
- 1 x Griffseinheit
- 1 x Abdeckplatte
- 1 x Wassertank
- 1 x Pad-Schleifteller
- 1 x harte Bürste
- 1 x weiche Bürste

## 2. Sicherheitshinweise

Wenn die Geräuschbelastung mehr als 85 dB (A) beträgt, müssen Sie einen Gehörschutz tragen.

## 2.1 Elektrische Anschlüsse

• Die Maschine darf nur an Steckdosen angeschlossen werden, deren Spannung mit der auf dem Typenschild der Maschine angegebenen Spannung übereinstimmt. Die Steckdosen müssen zudem nach den gesetzlichen Bestimmungen geerdet sein.

• Überprüfen Sie, dass der Sicherheitsschalter auf der „AUS“ (0)-Stellung ist, bevor Sie den Stecker in die Steckdose stecken. Vergewissern Sie sich außerdem, dass ein Schleifteller für Schleifscheiben oder für Schleifpads angebracht ist.

• Lassen Sie die Maschine nicht ohne Aufsicht stehen, wenn der Stecker in die Steckdose gesteckt ist. Sie sollten den Stecker aus der Steckdose ziehen, wenn Sie die Maschine nicht benutzen, wenn Sie sie umrüsten, Schleifscheiben, Pads oder Bürsten entfernen oder bevor Sie die Maschine warten.

• Überprüfen Sie das Anschlusskabel regelmäßig. Benutzen Sie die Maschine nicht, wenn das Kabel oder der Stecker beschädigt ist.

• Ziehen Sie den Stecker nicht am Kabel aus der Steckdose. Schalten Sie die Maschine aus, bevor Sie diese vom Stromnetz trennen.

• Um einen elektrischen Schlag zu vermeiden, bewahren Sie das Gerät an einer trockenen Stelle auf. Lassen Sie es nicht vom Regen durchnässen. Reinigen Sie das Gerät nur mit einem feuchten Wischtuch.

## 2.2 Arbeitsumgebung

• Stellen Sie sicher, dass Ihr Arbeitsplatz stets gut belüftet und beleuchtet ist, um Unfälle zu vermeiden. Schließen Sie zur Verringerung der Staubbelastung einen Absaugring sowie einen passenden Industriestaubsauger an.

• Benutzen Sie die Maschine nicht im Freien.

• Benutzen Sie die Maschine nicht an Stellen, wo sich brennbare bzw. explosive Materialien befinden.

• Achten Sie in engen Räumen (wie z.B. in Aufzügen) darauf, dass Handgriff und Griffseinheit sich in einer vertikalen Stellung befinden, damit diese nicht gestoßen oder eingeklemmt werden kann.

## 2.3 Bedienung

- Die Einscheibenmaschine sollte nur von ausgebildeten Fachkräften verwendet werden, die die Bedienungs- und Wartungshinweise in diesem Heft aufmerksam gelesen und verstanden haben, den Umgang mit der Maschine kennen und die nicht unter dem Einfluss von Alkohol, Drogen oder Medikamenten stehen.
- Benutzen Sie die Maschine nur zu ihrem vorgesehenen Zweck und nur, wenn Sie Erfahrung mit deren Benutzung haben.
- Tragen Sie stets Arbeitsschutzschuhe, wenn Sie die Maschine bedienen.
- Tragen Sie Schutzkleidung, wenn sie den Fußboden schrubben, polieren oder schleifen.
- Achten Sie insbesondere auch darauf, dass keine lockeren Kleidungsstücke, Ihre Haare oder Ihre Finger an die beweglichen Teile des Gerätes gelangen.
- Ziehen oder tragen Sie das Gerät nicht am Anschlusskabel. Lassen Sie das Gerät nicht über das Kabel laufen. Lassen Sie das Kabel nicht in der Tür klemmen. Halten Sie das Kabel von heißen Oberflächen, Öl und scharfen Kanten fern.
- Vermeiden Sie den Gebrauch leicht entflammbarer, giftiger, korrosiver und gesundheits-schädlicher Materialien.
- Benutzen Sie nur Fußbodenreinigungsmittel und Wachse aus dem Fachhandel, um die Gefahr eines Feuers zu vermeiden.
- Wenn Sie Reinigungsmittel benutzen, so beachten Sie bitte auch die Gefahrenhinweise des jeweiligen Herstellers. Benutzen Sie Schutzbrille und Schutzkleidung, wenn dies angeraten wird.
- Wenn Sie die Maschine nicht benutzen, müssen Sie sie sorgfältig aufbewahren. Lassen Sie sie insbesondere nicht in der Nähe von Kindern herumstehen.
- Wenn Sie die Maschine nicht benutzen, entfernen Sie den Schleifteller bzw. die Bürste, um Schäden an den Aufsätzen zu vermeiden.

## 3. Betrieb

### 3.1 Inbetriebnahme

Folgende Arbeitsschritte müssen Sie durchführen, wenn Sie zum ersten Mal mit der Maschine arbeiten wollen oder diese transportiert haben:

- Packen Sie die Maschine vorsichtig aus und achten Sie auf eine umweltgerechte Entsorgung der Verpackungsmaterialien, die Sie nicht mehr benötigen.
- Zuerst sollte die Abdeckplatte mit dem Antriebseinheit verschraubt werden.
- Schrauben Sie nun die Griffereinheit mit Hilfe dreier M8×55 Befestigungsschrauben und der M8 Schraubenmuttern an den Antriebseinheit und ziehen Sie diese fest.
- Nun wird mit dem mitgelieferten Verbindungskabel die elektrische Verbindung zwischen der Griffereinheit und dem Antriebseinheit hergestellt.
- Ziehen Sie den Verstellhebel auf der rechten Seite unterhalb des Handgriffs zu sich heran, wodurch die Maschine entriegelt wird. Bringen Sie die Griffereinheit in einen rechten Winkel zum Antriebseinheit. Lassen Sie den Verstellhebel wieder los, nachdem die Stange eingerastet ist.

### Wechseln der Schleifteller oder Bürsten

- Schalten Sie die Maschine aus und ziehen Sie den Netzstecker aus der Steckdose.
- Kippen Sie die Maschine über den Laufrädern nach hinten, so dass die Griffereinheit auf dem Boden liegt.
- Zum Einsetzen der Schleifteller oder Bürsten müssen diese mit einer Linksdrehung in den Maschinenboden eingedreht werden.
- Zum Wechseln entfernen Sie das bisher eingesetzte Arbeitsgerät mit einer Rechtsdrehung von der Abdeckplatte, daraufhin setzen Sie das Neue wie beschrieben ein.

## 3.2 Arbeitsbetrieb

### 3.2.1 Betrieb als Schleifmaschine (Floor Tec / Dust Control / Heavy Duty)

- Vor dem Schleifen sollten Sie den Boden unbedingt von grobem Schmutz befreien.
- Zuerst sollte die Abdeckplatte mit dem Antriebseinheit verschraubt werden.
- Schließen Sie die Maschine an den Strom an.
- Drücken Sie die Sicherheitsschalter zur Mitte des Griffes und ziehen Sie die Starthebel auf der linken und rechten Seite des Griffes zu sich. Damit starten Sie den Motor und setzen die Maschine in Betrieb.
- Drücken Sie den Handgriff nach unten und bringen Sie die Maschine so in eine schräge Position.
- Während des Betriebes bewegt sich die Maschine nach links, wenn Sie den Handgriff noch weiter absenken und nach rechts, wenn Sie ihn wieder anheben. Halten Sie den Griff in einer mittleren Position, dann arbeitet die Maschine an Ort und Stelle.

Absenken des Griffes/der Griffereinheit = BEWEGUNG NACH LINKS

Anheben des Griffes/der Griffereinheit = BEWEGUNG NACH RECHTS

- Legen Sie beim Arbeiten das Anschlusskabel über die Schulter, um es nicht versehentlich zu überfahren!
- Wenn Sie die Starthebel unterhalb der Griffe wieder loslassen, hört die Maschine sofort auf zu arbeiten.
- Um die Maschine in ausgeschaltetem Zustand zu transportieren, bringen Sie die Griffereinheit in einen senkrechten Zustand bis sie einrastet.
- Kippen Sie die Maschine nun leicht nach hinten, bis sie auf ihren beiden Laufräder steht. Entfernen Sie zur Sicherheit die Schleifpads, damit die Bodenbeschichtung nicht beschädigt wird.
- Bewahren Sie die Maschine an einem trockenen Ort und bei normaler Raumtemperatur (nie unter 0 °C) auf.

## Anbringen des Absaugrings

Der Absaugring kann nur bei Schleifarbeiten verwendet werden. Entfernen Sie daher vor dessen Anbringung – soweit montiert – den Wassertank, den Wasserschlauch sowie das Zusatzgewicht und tauschen Sie die Bürste gegen einen Schleifteller für Schleifscheiben aus. Es ist außerdem von Vorteil, den umlaufenden Gummiring von der Pad-Abdeckung der Einscheibenmaschine abzunehmen.

- Legen Sie nun den Absaugring so vor sich auf den Boden, dass die gerade Seite mit den Schlauchanschlussstutzen zu Ihnen zeigt und entfernen Sie den Absaugschlauch vom Absaugring. Bringen Sie die Griffereinheit der Einscheibenmaschine in eine senkrechte Stellung und kippen Sie die Maschine leicht nach hinten, so dass sie nur auf den Laufrädern steht.
- Fahren Sie nun die Einscheibenmaschine über den Absaugring und kippen Sie sie vorsichtig nach vorne, bis die Abdeckung in die Öffnung des Absaugringes eintaucht. Korrigieren Sie gegebenenfalls die Stellung der Maschine, um das Eintauchen zu erleichtern. Schließen Sie jetzt die beiden Enden des Absaugschlauches wieder an die Schlauchstutzen des Absaugringes an. Das Auslassende des Saugschlauches wird nun, ggf. unter Zuhilfenahme des beiliegenden Adapters, an den Schlauch eines Industriesaugers angeschlossen.
- Bei Bedarf kann ein Zusatzgewicht aufgelegt werden. Möchten Sie ein zweites Zusatzgewicht auflegen, so muss zuvor der Haltehaken des Absaugrings entfernt werden.

### 3.2.2 Betrieb als Reinigungsmaschine (Clean Tec)

- Vor dem Gebrauch sollten Sie den Boden grob reinigen und jeglichen Abfall entfernen.

- Schließen Sie die Maschine an den Strom an.

• Drücken Sie die Sicherheitsschalter zur Mitte des Griffes und ziehen Sie die Starthebel auf der linken und rechten Seite des Griffes zu sich. Damit starten Sie den Motor und setzen die Maschine in Betrieb.

- Drücken Sie den Handgriff nach unten und bringen Sie die Maschine so in eine schräge Position.

• Während des Betriebes bewegt sich die Maschine nach links, wenn Sie den Handgriff noch weiter absenken und nach rechts, wenn Sie ihn wieder anheben. Halten Sie den Griff in einer mittleren Position, dann arbeitet die Maschine an Ort und Stelle.

Absenken des Griffs/der Griffereinheit = BEWEGUNG NACH LINKS  
Anheben des Griffs/der Griffereinheit = BEWEGUNG NACH RECHTS

- Die Flüssigkeitszufuhr regeln Sie, indem Sie den Hebel direkt am Wassertank nach oben ziehen.

• Lassen Sie etwas Reinigungsflüssigkeit auf den Boden fließen und beginnen Sie mit der Reinigung. Bewegen Sie die Maschine in einem Spiralmuster über die Reinigungsflüssigkeit.

- Es empfiehlt sich, den schmutzigen Reinigungsschaum nach Möglichkeit zügig vom Boden zu entfernen.

• Wenn Sie die Starthebel unterhalb der Griffe wieder loslassen, hört die Maschine sofort auf zu arbeiten.

• Um die Maschine in ausgeschaltetem Zustand zu transportieren, bringen Sie die Griffereinheit in einen senkrechten Zustand bis sie einrastet.

- Kippen Sie die Maschine nun leicht nach hinten, bis sie auf ihren beiden Laufrädern steht.

- Entfernen Sie die Bürste nach Gebrauch und reinigen Sie sie. Bewahren Sie die Maschine an einem trockenen Ort und bei normaler Raumtemperatur (nie niedriger als 0 °C) auf.

#### Montage des Wassertanks an der ESM

• An der Griffereinheit befinden sich zwei Haken, die zur Kabelaufwicklung sowie zur Anbringung des Wassertanks dienen. Zur Montage des Tanks muss die obere Halterung mit Hilfe eines Inbusschlüssels etwas gelockert werden. Nun kann der Haltenocken an der Unterseite des Wassertanks in die entsprechende Aussparung der unteren Halterung eingehakt werden.

• Halten Sie nun den Wassertank so, dass sich der Nocken der Tankoberseite genau unter der Aussparung der oberen Halterung befindet. Nun kann die Halterung abwärts geschoben werden bis der Nocken in der Halterung einrastet. Schrauben Sie nun die Schrauben wieder fest. Schließen Sie zuletzt den Wasserschlauch am Stutzen der Bürstenabdeckung an.

• Durch vorsichtiges Lockern und Verschieben können Sie den gesamten Tank so versetzen, dass sich der Auslösehebel für das Wasserventil am Tank im bequemen Griffbereich befindet. Vergessen Sie nicht, danach die Befestigungsschrauben wieder anzuziehen.

#### 3.2.3 Warnhinweise für Reinigungsarbeiten

• Diese Maschine ist nicht für die Reinigung von Oberflächen geeignet, auf denen sich giftige Flüssigkeiten oder Substanzen befinden. Benutzen Sie die Maschine nicht auf Treppen.

• Diese Maschine ist nur für den Gebrauch in Innenräumen geeignet und sollte nicht auf Straßen benutzt werden.

• Prüfen Sie stets, ob die jeweilige Fußbodenbeschichtung für den Reinigungsprozess geeignet ist.

• Besondere Vorsicht gilt an Orten, die mit einem gepressten punktelastischen Boden versehen sind, wie z.B. Sporthallen.

• Überprüfen Sie vor Inbetriebnahme der Maschine stets, ob alle Teile in einem ordnungsgemäßen Zustand sind.

- Benutzen Sie niemals Aufsätze, die nur für Trockenarbeiten geeignet sind, auf einem nassen Fußboden.

• Heben Sie die Maschine niemals direkt an den Start-/Sicherheitsschaltern hoch.

• Wenn Sie andere als die vorgesehenen Schleifteller und Bürsten verwenden, kann dies die Sicherheit beeinträchtigen.

## 4. Lagerung

Die Maschine darf keiner Feuchtigkeit ausgesetzt werden. Das Anschlusskabel ist vor der Einlagerung vom Stromnetz zu trennen.

### 5.2 Fehlerbehebung

Problem	Mögliche Ursache
Die Maschine funktioniert nicht.	1. Überprüfen Sie, ob der Stecker richtig in der Steckdose steckt. 2. Möglicherweise liegt keine Spannung auf dem Stecker. Prüfen Sie die Sicherung und den Ein-/Aus-Schalter auf Schäden.
Die Maschine springt.	1. Möglicherweise haben Sie die Bürste ohne trockenes oder feuchtes Reinigungsmittel benutzt. 2. Überprüfen Sie, ob der Schleifteller/die Bürste richtig in Position ist. Setzen Sie den Schleifteller oder die Bürste ordnungsgemäß auf.
Sie hören merkwürdige Geräusche.	Möglicherweise sind die Schrauben am Chassis locker und müssen wieder festgedreht werden.

## 5. Instandhaltung

### 5.1 Pflege und Wartung

WICHTIG: Vergewissern Sie sich stets, dass der Stecker aus der Steckdose gezogen ist, bevor Sie die Maschine warten!

• Halten Sie die Maschine sauber, indem Sie sie regelmäßig mit einem feuchten Wischtuch reinigen.

• Halten Sie die Schleifteller und Bürsten in gutem Zustand.

• Ersetzen Sie umgehend abgenutzte und beschädigte Teile und vergewissern Sie sich vor jedem Anschalten, dass das Anschlusskabel nicht beschädigt ist.

• Entfernen Sie die Bürste und den Padhalter nach jeder Nutzung. Reinigen Sie die Teile und bewahren Sie sie an einer trockenen Stelle auf.

## 6. Maschinendetails

Sicherheitsschalter

Handgriff

Starthebel

Verstellhebel

Starthebel

Griffeinheit

Kabelaufwicklung

Anschlusskabel

Führungsstange

Kabelaufwicklung

Verbindungskabel

Antriebseinheit

Fahrgestell

Laufräder

Abdeckplatte

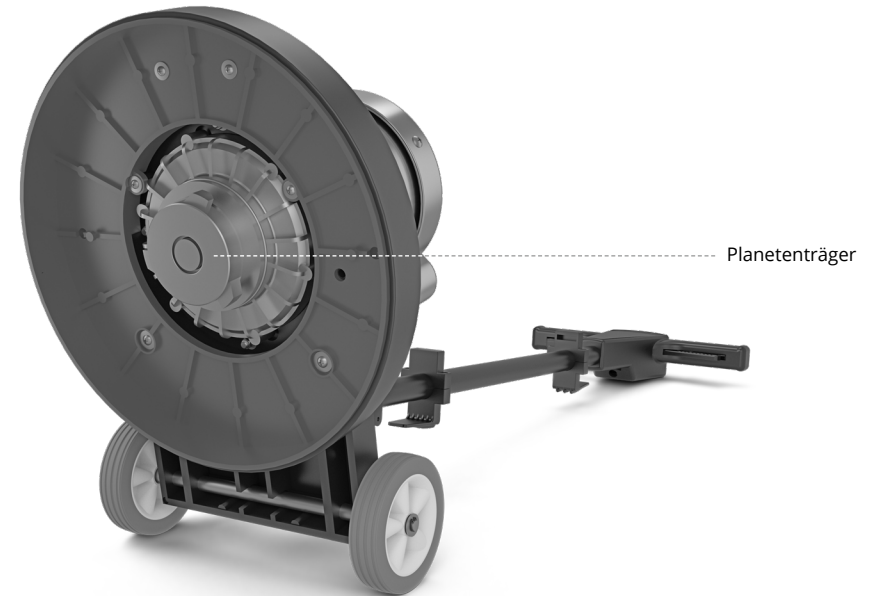

Planetenträger

## 7. CE-Konformitätserklärung 0421-B01-01-000001-A

Hiermit erklären wir in alleiniger Verantwortung, dass die nachfolgend bezeichnete, von uns in Verkehr gebrachte und in dieser Betriebsanleitung beschriebene Maschine mit den folgenden Normen übereinstimmt. Bei einer nicht mit uns abgestimmten Änderung der Maschine verliert diese Erklärung ihre Gültigkeit.

**Produkt:** Einscheibenmaschine  
**Typbezeichnung:** MENZER ESM 406 (230 V)  
**Seriennummernkreis:** 108 xxx xxx  
**Typbezeichnung:** MENZER ESM 406 (110 V)  
**Seriennummernkreis:** 118 xxx xxx

### Einschlägige EG-Richtlinien

2006/42/EG; (EG) Nr. 1907/2006 (REACH);  
2011/65/EU; 2014/30/EU

### Angewandte harmonisierte Normen

EN 60335-1  
EN 60335-2-10  
EN 62233  
EN 55014-1  
EN 55014-2  
EN 61000-3-2  
EN 61000-3-3

Torsten Ceranski  
Geschäftsführer  
Markranstädt, 01/02/2023

MENZER GmbH  
Celsiusstraße 20  
04420 Markranstädt  
Deutschland

## 8. Garantiebedingungen

Mit dem Erwerb eines MENZER-Elektrowerkzeugs wird dem Endverbraucher eine Garantie gewährt. Die genauen Garantiebedingungen finden Sie unter:



<https://www.service.menzer-tools.com/de>

MENZER-Service  
Telefon: +49 (0) 34205 9 27 94 15  
Fax: +49 (0) 34205 9 27 94 29  
E-Mail: [service@menzer-tools.com](mailto:service@menzer-tools.com)

## 9. Entsorgung

Werfen Sie Elektrowerkzeuge nicht in den Hausmüll! Geräte, deren Zubehör und Verpackungen sind unter Beachtung nationaler Vorschriften einer umweltgerechten Wiederverwertung zuzuführen!



### Nur für EU:

Gemäß Europäischer Richtlinie 2012/19/EU über Elektro- und Elektronik-Altgeräte müssen verbrauchte Elektrowerkzeuge getrennt gesammelt und einer umweltgerechten Wiederverwertung zugeführt werden.

Keine Gewähr für Druckfehler.  
Technische Änderungen vorbehalten.

## Translation of the original operating instructions

### SINGLE DISC MACHINE MENZER ESM 406

#### Table of contents

##### Foreword

<b>1. Technical specifications</b>	<b>GB 3</b>
<b>2. Safety instructions</b>	<b>GB 3</b>
2.1 Instructions for power safety	GB 3
2.2 Safety in your working environment	GB 3
2.3 Operating safety tips	GB 4
<b>3. Operating the machine</b>	<b>GB 4</b>
3.1 Starting off	GB 4
3.2 Operating the machine	GB 5
3.2.1 Use as a sanding machine (Floor Tec / Dust Control / Heavy Duty)	GB 5
3.2.2 Use as a cleaning tool (Clean Tec)	GB 6
3.2.3 Safety instructions for cleaning tasks	GB 6
<b>4. Storage</b>	<b>GB 7</b>
<b>5. Maintenance</b>	<b>GB 7</b>
5.1 Care and maintenance	GB 7
5.2 Troubleshooting	GB 7
<b>6. Machine details</b>	<b>GB 8</b>
<b>7. EC Declaration of Conformity</b>	<b>GB 10</b>
<b>8. Warranty terms and conditions</b>	<b>GB 10</b>
<b>9. Disposal</b>	<b>GB 10</b>

## Dear customer,

By selecting the MENZER single disc machine ESM 406 you have chosen a quality product. We would like to thank you for the trust you have placed in our product.

Please refer to the operating and safety instructions on the following pages before you start working with the machine for the first time. Paying close attention to the instructions also contributes to optimal results. The safety instructions are intended to prevent accidents caused by the improper use of the single disc machine.

The operating and maintenance instructions make the user of the single disc machine familiar with the design, the technical requirements, the safe operation, proper maintenance and upkeep as well as storage and application. The machine is used at the risk and responsibility of the operator. These operating instructions and the safety information contained therein should be carefully stored.

Your MENZER team

## 1. Technical Specifications

Model:	MENZER ESM 406
Voltage:	230 V ~ 50 Hz / 110 V ~ 50 Hz
Power consumption:	1.200 W
Speed under load:	approx. 150 min <sup>-1</sup>
Driving disc:	Ø 406 mm
Machine weight:	32 kg

For logistical purposes and to ensure that your MENZER ESM 406 arrives undamaged, it has been packaged in multiple separate boxes. Depending on which set you have ordered, the delivery will include:

### Floor Tec:

- 1 x drive assembly
- 1 x push rod & handle bar assembly
- 1 x cover plate
- 1 x driving disc for sanding pads
- 1 x driving disc for hook & loop sanding discs
- 1 x driving disc for sanding discs
- 1 x 12.5-kg additional weight

### Dust Control:

- 1 x drive assembly
- 1 x push rod & handle bar assembly
- 1 x cover plate
- 1 x dust extraction ring with connection hoses
- 1 x driving disc for sanding pads
- 1 x driving disc for hook & loop sanding discs
- 1 x driving disc for sanding discs
- 1 x 12.5-kg additional weight

### Heavy Duty:

- 1 x drive assembly
- 1 x push rod & handle bar assembly
- 1 x cover plate
- 1 x MENZER diamond grinding disk (without diamond segments)
- 1 x 12.5-kg additional weight

### Clean Tec:

- 1 x drive assembly
- 1 x push rod & handle bar assembly
- 1 x cover plate
- 1 x water tank
- 1 x driving disc for sanding pads
- 1 x hard brush
- 1 x soft brush

## 2. Safety Instructions

Be sure to wear ear protection if the noise level exceeds 85 dBA!

### 2.1 Instructions for power safety

- This machine may be connected ONLY to sockets that provide the operating voltage displayed on the machine's identification label, and that are grounded in accordance with all applicable regulations.

- Make sure the power switch is in the OFF position before you pull the power plug out of the socket. Also, ensure that a driving disc for sanding or polishing discs is attached.

- Do not leave the machine standing unattended if it is connected to a power supply. Disconnect the machine from the power supply whenever you stop using it, when you wish to change or remove attachments, discs, pads or brushes, and before undertaking maintenance or repairs.

- Inspect the power connector cable regularly for damage. Do not use the machine if the power cable or plug is damaged.

- Do not pull on the cable to remove the plug from the power socket. Make sure the machine is switched off before you disconnect it from the power supply.

- To minimise the risk of an electric shock, store the machine only in a dry environment. Never leave it out in rain. Clean it with a damp cloth only.

### 2.2 Safety in your working environment

- Ensure that your work area is always well-ventilated and well-lit so as to prevent accidents. In order to minimise dust levels, attach a vacuum ring and a compatible industrial vacuum cleaner to the machine.

- Do not use the machine outdoors.

- Do not use the machine around flammable or explosive materials.

- When taking the machine into confined spaces (such as elevators), take care that the handle and push bar are in a vertical position to keep them away from walls and other obstructions.

### 2.3 Operating safety tips

- This single disc machine should only be operated by skilled professionals who have carefully read and understood the operating and maintenance instructions contained in this manual, who are familiar with such machines and who are not under the influence of alcohol, drugs or medication.
- This machine should be used ONLY for its intended purpose by personnel experienced in using machines like it. Always use work gloves when operating this machine.
- Always wear protective clothing when scrubbing, polishing or sanding floors.
- Be extremely careful to keep loose clothing, hair and fingers away from the machine's moving parts.
- Do not pull on the power cable. Do not allow the machine to roll over the power cable. Do not let the cable get trapped in doorways. Keep the cable away from sharp edges, heat and oil.
- Do not use materials with this machine that are flammable, poisonous or corrosive, or that pose a health risk.
- To reduce the risk of fire, only use floor cleaning agents and floor wax from reputable dealers.
- When using solvents and other cleaning agents, pay attention to the manufacturer's warnings. Always use safety goggles and clothing when recommended to do so.
- When the machine is not in use, store it with care. In particular, avoid leaving it unattended where children can reach it.
- When storing the machine, remove the driving disc or floor brush in order to prevent damage to the attachment fixtures.

## 3. Operating the Machine

### 3.1 Starting off

You must take the following measures before operating the machine for the first time or after the machine has been transported:

- Carefully unpack the machine. Dispose of unwanted packaging in an environmentally friendly manner.
- Now attach the cover plate to the drive assembly.
- Attach the push rod assembly to the drive assembly using three M8x55 mounting screws and three M8 screw nuts. Ensure that the screws are securely tightened.
- Attach the provided power cable to the drive assembly and the push rod assembly.
- Pull the lever underneath the grip on the right side of the machine toward you in order to unlock it. Pull the push rod up until it is vertical. Once the push rod has locked in place, let go of the lever.

### Replacing the sanding disc or floor brush

- Switch the machine off and unplug it from the power source.
- Tip the machine backwards over its wheels until the push rod lies on the ground.
- Attach a driving disc or floor brush by setting it against the bottom of the machine and turning it counterclockwise.
- To replace an attachment, detach it from the cover plate by turning it clockwise. Then attach the new one as described above.

### 3.2 Operating the machine

#### 3.2.1 Use as a sanding machine (Floor Tec / Dust Control / Heavy Duty)

- Before you start sanding, it is important that you give the floor an initial clean to remove coarse dirt.
- Attach the machine to a power supply.
- Push the power safety switches towards the middle of the grip and pull the two start levers, one on each side of the grip, towards you. This will start the motor and you may begin operating the machine.
- Press the handle downwards, tipping the machine slightly.
- If, during operation, you push the handle down further, the machine will move towards the left. If you raise the handle again, the machine will move towards the right. Hold the handle in the middle position to keep the machine operating in one spot.

Lowering the handle/ push rod = MOVEMENT TO THE LEFT

Raising the handle/ push rod = MOVEMENT TO THE RIGHT

- While operating the machine, run the power cable over your shoulder in order to avoid accidentally running over it with the machine!
- When you release the start levers below the handle, the machine stops operating immediately.

To transport the machine when it is switched off, pull the push rod up into a vertical position so that it locks into place.

- Tip the machine backwards slightly until it is sitting on its wheels. Remove the sanding pads to protect the floor.
- Store the machine in a dry place at normal room temperature – never lower than 0 °C.

### Connecting the vacuum ring

The vacuum ring should only be used for sanding jobs. For this reason, before connecting the vacuum ring, ensure that the machine's water tank, water hose and additional weight have been removed, and replace the cleaning brush with a driving disc for the use of a sanding disc. It is also recommended that you remove the rubber ring lining on the pad covering of the single disc machine.

- Place the vacuum ring on the floor in front of you so that the flat side with the hose connection nozzles is facing you, then remove the suction hose from the vacuum ring. Put the machine's push rod in a vertical position and tip the machine backwards slightly, so that it is standing only on its wheels.
- Roll the machine over the vacuum ring, carefully tipping the machine forwards until the front casing has been placed into the vacuum ring opening. If necessary, alter the position of the machine so as to make the connection process easier. Re-attach both ends of the suction hose to the hose nozzles on the vacuum ring. Now attach the output end of the suction hose to the hose of an industrial vacuum cleaner – use the provided adapter if necessary.
- If needed, an additional weight can also be attached. Should you wish to attach a second additional weight, you must first detach the hook on the vacuum ring.



### 3.2.2 Use as a cleaning tool (Clean Tec)

- Before use, it is recommended that you give your floor a quick initial cleaning and remove any waste that may be lying on the surface.
- Attach the machine to a power supply.
- Push the power safety switches towards the middle of the grip and pull the two start levers, one on each side of the grip, towards you. This will start the motor and you may begin operating the machine.
- Press the handle downwards so that the machine is positioned at a slant.
- If, during operation, you push the handle down further, the machine will move towards the left. If you raise the handle again, the machine will move towards the right. Hold the handle in the middle position to keep the machine operating in one spot.

Lowering the handle/ push rod = MOVEMENT TO THE LEFT

Raising the handle/ push rod = MOVEMENT TO THE RIGHT

- The cleaning liquid supply can be regulated by pulling upwards on the lever located on the water tank.
- Allow some cleaning liquid to flow onto the floor before beginning your cleaning job. Guide the machine over the liquid, moving it in a spiral pattern.
- Where possible, remove dirty cleaning foam from the floor quickly.
- When the start levers underneath the handles are released, the machine stops operating immediately.
- To transport the machine once it is switched off, move the push rod into a vertical position until it locks into place.
- Tip the machine backwards slightly until it is sitting on its wheels.
- Remove and clean the brush after each use. Store the machine in a dry place and at normal room temperature (never lower than 0 °C).

### Fitting a water tank to the ESM 406

- There are two hooks located on the push rod that are designed both for holding a coiled up power cord and for attaching a water tank. To fit the water tank, first loosen the upper bracket using an Allen key. Now you can hook the retaining clasp on the underside of the water tank into the corresponding openings on the lower bracket.
- Hold the water tank in such a way that the clasp on top of the tank is directly under the opening of the upper bracket. Now the bracket can be pushed downwards until the retaining clasp is locked into place in the bracket. Tighten the screws once more. Finally, attach the water hose to the nozzle on the brush cover.
- By carefully loosening and moving the tank, it can be shifted into a position where the activation lever for the tank water valve is within comfortable reach. Once you have done this, be sure to retighten the retaining screws.

### 3.2.3 Safety instructions for cleaning tasks

- This machine is not suitable for cleaning surfaces that are covered in toxic liquids or dirt. Do not use the machine on stairs.
- This machine is only suitable for indoor use and should not be used on roads.
- Always check that floor coatings are suitable for cleaning with this machine.
- Exercise particular caution in places with pressed area-elastic flooring, for example in sports halls.
- Always check before starting the machine that all components are in good operating order.
- When treating wet flooring, never use attachments that are designed only for dry applications.
- Never attempt to lift the machine by its start/safety switches.
- Using driving discs and brushes other than those intended for use with this machine can lead to an increased safety risk.

## 4. Storage

The machine must never be exposed to wet or damp conditions. The power cable must be disconnected from the power supply before the machine is put in storage.

## 5. Maintenance

### 5.1 Care and maintenance

**IMPORTANT: ENSURE THAT THE PLUG HAS BEEN REMOVED FROM THE POWER SOCKET BEFORE SERVICING THE MACHINE!**

- Keep the machine clean by regularly wiping it down with a damp cloth.
- Keep the driving discs and brushes in good condition.
- Immediately replace worn or damaged machine parts and always ensure that the power cable is undamaged before you switch on the machine.
- Remove the brush and the pad holder after each use. Clean these parts and store them in a dry place.

### 5.2 Troubleshooting

Problem	Possible cause
The machine does not operate.	1. Check that the plug is plugged into the power socket. 2. There may be no current running through the plug. Check the plug fuse and the start/safety switches for damage.
The disc is skipping.	1. You may have used the brush without using a moist cleaning agent. 2. Check that the driving disc or brush is in the correct position. Attach the driving disc or brush correctly.
The machine makes unusual noises.	The screws on the chassis may be loose and need to be re-tightened.

## 6. Machine details

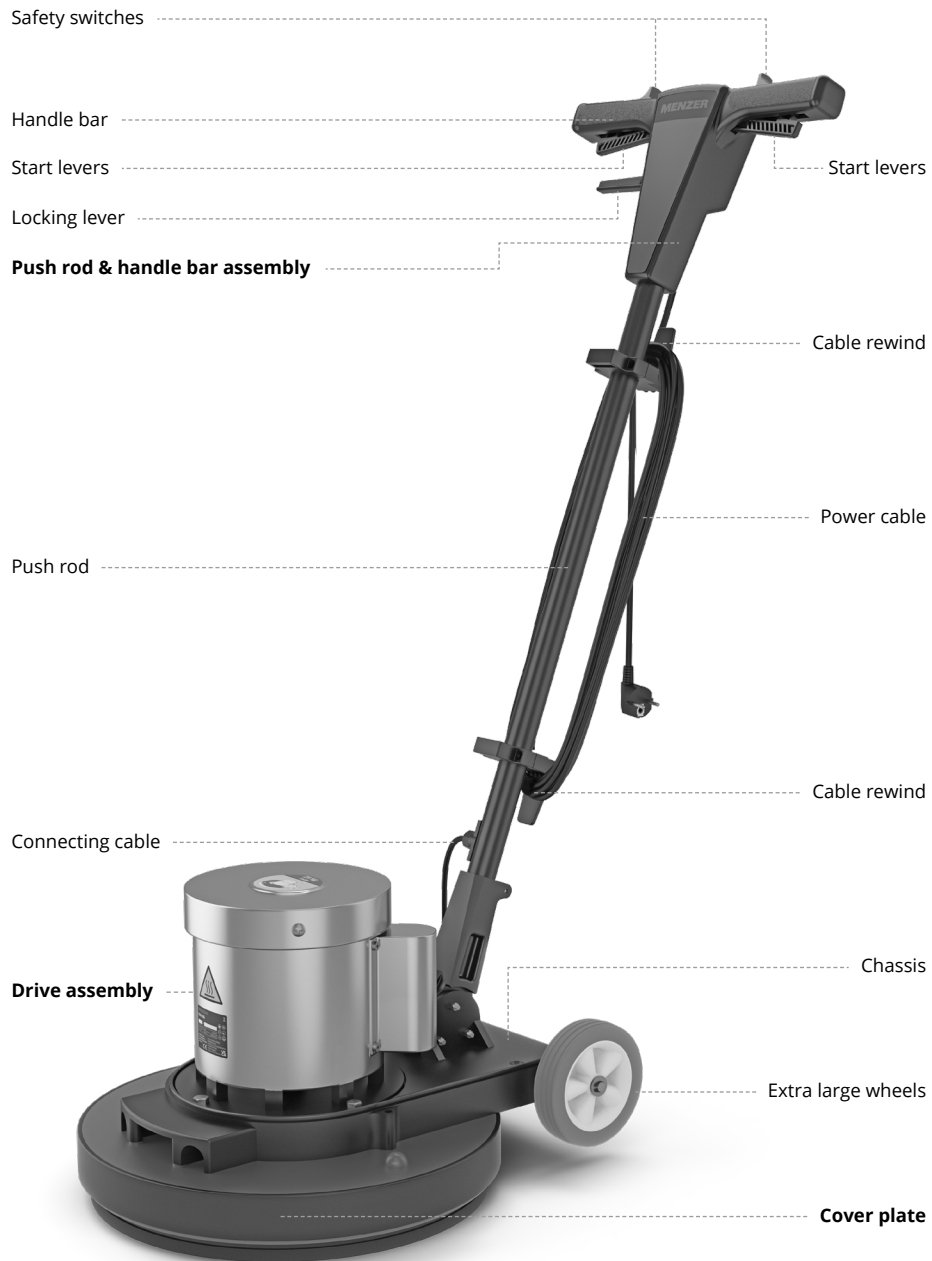

## 7. CE Declaration of Conformity 0421-B01-01-000001-A

We declare under our sole responsibility that the machine designated below, brought into circulation by us and described in this operating instructions complies with the following standards. Any modifications to the machine not authorized by us will render this declaration null and void.

**Designation:** Single disc machine  
**Type designation:** MENZER ESM 406 (230 V)  
**Serial number range:** 108 xxx xxx  
**Type designation:** MENZER ESM 406 (110 V)  
**Serial number range:** 118 xxx xxx

### Relevant EC Directives

2006/42/EG; (EG) Nr. 1907/2006 (REACH);  
2011/65/EU; 2014/30/EU

### Applied harmonized standards

EN 60335-1  
EN 60335-2-10  
EN 62233  
EN 55014-1  
EN 55014-2  
EN 61000-3-2  
EN 61000-3-3



Torsten Ceranski  
Managing Director  
Markranstädt, 01/02/2023

MENZER GmbH  
Celsiusstraße 20  
04420 Markranstädt  
Germany

## 8. Warranty terms and conditions

With the purchase of a MENZER power tool the end user is granted a warranty.  
Please visit this page for the exact warranty terms:



<https://www.service.menzer-tools.com/en>

MENZER service  
 Phone: +49 (0) 34205 9 27 94 15  
 Fax: +49 (0) 34205 9 27 94 29  
 Email: [service@menzer-tools.com](mailto:service@menzer-tools.com)

## 9. Disposal

Not dispose of power tools in household waste! Machines, their accessories and packaging should be recycled environmentally friendly in accordance with national regulations!



**Only for EU:** In accordance with European Directive 2012/19/EU on waste electrical and electronic equipment, power tools must be collected separately and disposed of via environmentally friendly recycling.

No liability for printing errors.  
Subject to technical modifications.

## Traducción del Manual original

### PULIDORA DE SUELOS MENZER ESM 406

## Índice de contenidos

### Prólogo

<b>1. Datos técnicos</b>	<b>ES 3</b>
<b>2. Instrucciones de seguridad</b>	<b>ES 3</b>
2.1 Conexiones eléctricas	ES 3
2.2 Ámbito de trabajo	ES 3
2.3 Manejo	ES 4
<b>3. Funcionamiento</b>	<b>ES 4</b>
3.1 Puesta en marcha	ES 4
3.2 Funcionamiento	ES 5
3.2.1 Funcionamiento como lijadora (Floor Tec / Dust Control / Heavy Duty)	ES 5
3.2.2 Funcionamiento como herramienta de limpieza (Clean Tec)	ES 6
3.2.3 Notas de advertencias para los trabajos de limpieza	ES 7
<b>4. Almacenamiento</b>	<b>ES 7</b>
<b>5. Mantenimiento</b>	<b>ES 7</b>
5.1 Cuidado y mantenimiento	ES 7
5.2 Corrección de averías	ES 7
<b>6. Detalles de la máquina</b>	<b>ES 8</b>
<b>7. Declaración de conformidad CE</b>	<b>ES 10</b>
<b>8. Términos de la garantía</b>	<b>ES 10</b>
<b>9. Eliminación</b>	<b>ES 10</b>

## Estimado cliente,

con la compra de la pulidora de suelos MENZER ESM 406, usted ha optado por un producto de alta calidad. Queremos darle las gracias por su confianza.

Por favor, preste atención a las siguientes páginas de las instrucciones de uso y seguridad, antes de usar el aparato por primera vez. Una lectura detallada le garantizará además, un resultado de trabajo óptimo. Las instrucciones de seguridad evitarán accidentes causados por el uso inadecuado de la pulidora de suelos.

Mediante las instrucciones de uso y mantenimiento el usuario se familiariza con el montaje, los requisitos técnicos, el manejo para un uso seguro, el correcto mantenimiento, reparación, almacenamiento y aplicación de la pulidora de suelos. El uso del aparato se realiza bajo propio riesgo y responsabilidad. Conserve este manual, así como las instrucciones que contiene.

Su equipo MENZER

## 1. Datos técnicos

Modelo:	MENZER ESM 406
Voltaje:	230 V ~ 50 Hz / 110 V ~ 50 Hz
Potencia:	1.200 W
Número de revoluciones:	ca. 150 min <sup>-1</sup>
Plato de lijar:	Ø 406 mm
Peso:	32 kg

Para una mejor disposición y protección de las piezas, enviamos su MENZER ESM 406 en varias cajas. Dependiendo del pedido realizado, ha recibido las siguientes piezas:

### Floor Tec:

- 1 unidad de accionamiento
- 1 unidad de mango
- 1 placa de cubierta
- 1 plato de arrastre
- 1 plato de lijar de velcro
- 1 plato de lijar para muelas abrasivas
- 1 12,5 kg peso adicional

### Dust Control:

- 1 unidad de accionamiento
- 1 unidad de mango
- 1 placa de cubierta
- 1 Anillo de aspiración con mangueras de conexión
- 1 plato de arrastre
- 1 plato de lijar de velcro
- 1 plato de lijar para muelas abrasivas
- 1 12,5 kg peso adicional

### Heavy Duty:

- 1 unidad de accionamiento
- 1 unidad de mango
- 1 placa de cubierta
- 1 disco de diamante MENZER (sin segmentos de diamante)
- 1 12,5 kg peso adicional

### Clean Tec:

- 1 unidad de accionamiento
- 1 unidad de mango
- 1 placa de cubierta
- 1 tanque de agua
- 1 plato de arrastre
- 1 cepillo duro
- 1 cepillo suave

## 2. Instrucciones de seguridad

Cuando el nivel del ruido supera los 85 dB (A), es necesario usar protectores auditivos.

### 2.1 Conexiones eléctricas

- El aparato solo debe conectarse con enchufes, cuyos voltajes corresponden con el indicado en la etiqueta del aparato. Los enchufes deben tener toma de tierra, tal y como estipula la ley.
- Antes de enchufar, verifique que el interruptor de la corriente esté en posición "O". Verifique además que esté colocado un plato de lijar para muelas o para discos de lijado.
- Cuando la máquina está enchufada, asegure que esté siempre bajo control. Desenchufe la máquina cuando no la utilice, para realizar cambios, cuando vaya a retirar muelas abrasivas, discos o cepillos o antes de revisarla.

• Examine el cable de enchufe regularmente. No utilice la máquina cuando el cable o el enchufe se encuentren dañados.

• No desenchufe la máquina tirando del cable. Apague siempre la máquina antes de desconectarla de la red eléctrica.

• Guarde el aparato en un lugar seco para evitar el riesgo de una descarga eléctrica. No permite que se moje por la lluvia. Limpie el aparato solamente con un paño húmedo.

### 2.2 Ámbito de trabajo

• Compruebe que su lugar de trabajo esté bien ventilado e iluminado para evitar accidentes. Conecte un anillo de aspiración y una aspiradora de seguridad adecuada para evitar un exceso de polvo.

• No utilice la máquina al aire libre.

• No utilice la máquina en espacios donde se encuentran materiales inflamables o explosivos.

• Verifique en espacios reducidos (por ejemplo en ascensores) que la empuñadura como la unidad de mango estén en posición vertical para que no choquen ni queden atrapados.

### 2.3 Manejo

- La pulidora de suelos solo debe ser usada por personal cualificado que haya leído y entendido las instrucciones de uso y mantenimiento de este manual, que conoce el manejo de la máquina y que no se encuentre bajo los efectos del alcohol, drogas o medicamentos.
- Solo utilice la máquina para sus fines previstos y solo si tiene experiencia en su uso.
- Utilice siempre calzado antideslizante cuando trabaje con la máquina.
- Utilice indumentaria de seguridad para fregar, pulir o lijar pisos.
- Verifique especialmente que la ropa suelta, su cabello o sus dedos no entren en contacto con las partes móviles del aparato.
- No permite que el cable quede atrapado en la puerta. No permite que el aparato pase por encima del cable. No utilice el cable para mover o transportar el aparato. Mantenga el cable alejado de superficies calientes, aceites y bordes afilados.
- Evite el uso de materiales fácilmente inflamables, tóxicos, corrosivos y nocivos para la salud.
- Utilice únicamente productos de limpieza y ceras de una tienda especializada para evitar el peligro de fuego.
- Cuando utilice productos de limpieza, por favor, preste también atención a las instrucciones de seguridad del correspondiente fabricante. Utilice gafas de protección e indumentaria de seguridad cuando sea aconsejable.
- Cuando no utilice la máquina es necesario guardarla cuidadosamente. Es especialmente importante guardarla fuera del alcance de niños.
- Cuando no utilice la máquina, retire el plato de lijar y los cepillos para evitar daños.

## 3. Funcionamiento

### 3.1 Puesta en marcha

Los siguientes pasos deben efectuarse para el transporte o el primer uso:

- Desembale la máquina cuidadosamente y procure reciclar por motivos ecológicos los materiales de embalaje que no considere necesario guardar.
- Primero deberá atornillar la placa de cubierta a la unidad de accionamiento.
- Atornille la unidad de mango con la ayuda de tres tornillos M8x55 y las tuercas M8 a la unidad de accionamiento y ajústelos.
- Ahora tiene que establecer la conexión eléctrica entre la unidad de mango y la unidad de accionamiento a través del cable de conexión, que va incluido.
- Tire hacia usted la palanca de ajustamiento en el lado derecho, debajo de la empuñadura, lo que desbloqueará la máquina. Lleve la unidad de mango en ángulo recto a la unidad de accionamiento. Después de ajustar la barra, puede soltar la palanca de ajustamiento.

### Cambio del plato de lijar y de los cepillos

- Apague la máquina y desenchúfela.
- Deje la máquina caer hacia atrás por las ruedas hasta que la unidad de mango se encuentre en el suelo.
- Para colocar el plato de lijar o los cepillos es necesario girarlas hacia la izquierda hasta que se ajusten en el fondo de la máquina.
- Para el cambio retire la herramienta actual con un giro hacia la derecha de la placa de cubierta, después coloque la herramienta nueva tal y como se ha descrito anteriormente.

### 3.2 Funcionamiento

#### 3.2.1 Funcionamiento como lijadora (Floor Tec / Dust Control / Heavy Duty)

- Antes de lijar es absolutamente necesario limpiar el suelo de la suciedad más gruesa.
- Primero deberá atornillar la placa de cubierta a la unidad de accionamiento.
- Conecte la máquina a la red eléctrica.
- Empuje el interruptor de seguridad hacia el centro de mango y tire hacia usted las palancas de accionamiento del lado izquierdo y derecho del mango. Así arranca el motor y la máquina entra en funcionamiento.
- Empuje la empuñadura hacia abajo y coloque la máquina en una posición inclinada.
- Durante el funcionamiento la máquina se mueve hacia la izquierda cuando baja la empuñadura, y hacia la derecha cuando lo levanta.
- Sujete el mango en una posición central para que la máquina mantenga su posición.

Bajar el mango = MOVIMIENTO HACIA LA IZQUIERDA

Levantar el mango = MOVIMIENTO HACIA LA DERECHA

- Durante el trabajo coloque el cable por encima de su hombro para no pasar por encima de él.
- Cuando suelta la palanca de accionamiento, la máquina deja de funcionar inmediatamente.
- Para transportar la máquina en modo apagado, mueva la unidad de mango a una posición vertical hasta que esté encajado.
- Ahora deje la máquina caer un poco hacia atrás, hasta que se posicione sobre sus dos ruedas. Por razones de seguridad retire los discos de lijado para así evitar un daño del revestimiento del suelo.
- Guarde la máquina en un lugar seco con temperatura ambiente (nunca bajo 0 °C).

### Colocación del anillo de aspiración

El anillo de aspiración solo puede ser usado para trabajos de lijado. Antes de colocarlo, retire el tanque de agua, la manguera de agua, así como el peso adicional y cambie los cepillos por un plato de lijado para muelas abrasivas. También se recomienda retirar el anillo de goma que rodea la cubierta del disco de la pulidora de suelos.

- Coloque el anillo de aspiración en el suelo frente a sí, de tal manera, que la parte derecha con la conexión de la manguera mire hacia usted y separe la manguera de aspiración del anillo de aspiración. Mueva la unidad de mango de la pulidora de suelos a una posición horizontal y deje la máquina caer un poco hacia atrás hasta que esté posicionada solamente sobre las ruedas.
- Ahora mueva la pulidora de suelos por encima del anillo de aspiración y cuidadosamente déjela caer hacia delante hasta que la cubierta aparezca en la apertura del anillo de aspiración. En caso necesario, corrija la posición de la máquina para facilitar la conexión entre la cubierta y el anillo de aspiración. Finalmente vuelva a conectar los dos extremos de la manguera de aspiración a la boquilla de la manguera del anillo de aspiración. La salida de la manguera de aspiración se conecta a la manguera de la aspiradora de seguridad usando, si fuera necesario, el adaptador que está incluido.

- En caso necesario, puede colocar un peso adicional encima. Para colocar un segundo peso adicional es necesario retirar primero la sujeción del anillo de aspiración.

### 3.2.2 Funcionamiento como herramienta de limpieza (Clean Tec)

- Antes del uso deberá limpiar el suelo por encima y retirar toda la basura.
  - Conecte la máquina a la red eléctrica.
  - Empuje el interruptor de seguridad hacia el centro de mango y tire hacia usted las palancas de accionamiento del lado izquierdo y derecho del mango. Así arranca el motor y la máquina entra en funcionamiento.
  - Empuje la empuñadura hacia abajo y coloque la máquina en una posición inclinada.
  - Durante el funcionamiento la máquina se mueve hacia la izquierda cuando baja la empuñadura, y hacia la derecha cuando lo levanta. Sujete el mango en una posición central para que la máquina mantenga su posición.
- Bajar el mango = MOVIMIENTO HACIA LA IZQUIERDA  
Levantar el mango = MOVIMIENTO HACIA LA DERECHA
- El suministro de líquidos se regula al tirar de la palanca del tanque de agua hacia arriba.
  - Deje caer un poco de líquido de limpieza sobre el suelo y empiece con la limpieza. Mueva la máquina en forma de espiral sobre el líquido de limpieza.
  - Se recomienda limpiar rápidamente del suelo la espuma sucia del producto de limpieza.
  - Cuando suelta la palanca de accionamiento, la máquina deja de funcionar inmediatamente.
  - Para transportar la máquina en modo apagado, mueva la unidad de mango a una posición vertical hasta que esté encajado.
  - Ahora deje la máquina caer un poco hacia atrás, hasta que se posicione sobre sus dos ruedas.
  - Después del uso de la máquina, retire los cepillos y límpielos. Guarde la máquina en un lugar seco con temperatura ambiente (nunca bajo 0 °C).

### Montaje del tanque de agua en el MENZER ESM 406

- En la unidad de mango se encuentran dos sujeciones que sirven tanto para enrollar el cable, como para montar el tanque de agua. Para montar el tanque es necesario aflojar el soporte superior con una llave de boca. Ahora puede enganchar el broche de sujeción en el lado inferior del tanque de agua en la apertura del soporte inferior.
- Mueva el tanque de agua de tal manera, que el broche sujetador del lado superior del tanque se encuentre exactamente debajo de la apertura del soporte superior. Ahora puede empujar el soporte hacia abajo hasta que el broche sujetador esté encajado. Ahora atornille de nuevo los tornillos. Finalmente conecte la manguera de agua con la boquilla de la cubierta de cepillos.
- Aflojando y desplazando cuidadosamente el tanque, puede moverlo de tal manera que la palanca de accionamiento para la válvula del agua se encuentre cómodamente a su alcance. No olvide volver a atornillar después los tornillos.

### 3.2.3 Notas de advertencias para los trabajos de limpieza

- Esta máquina no es apta para la limpieza de superficies que contienen líquidos o sustancias tóxicas. No utilice la máquina en escaleras.
- Esta máquina es apta para el uso dentro de edificios y no deberá ser usada en espacios abiertos.
- Verifique siempre que el revestimiento del suelo es apto para el proceso de limpieza.
- Tenga especial cuidado en lugares que cuentan con un suelo con una amortiguación especial como por ejemplo los gimnasios.
- Verifique siempre antes de encender la máquina que todas las partes estén en buenas condiciones.
- Nunca utilice accesorios aptos únicamente para trabajos en seco sobre un suelo mojado.
- Nunca utilice el interruptor de seguridad para levantar la máquina.
- El uso de platos de lijar o cepillos no adecuados, puede afectar la seguridad del aparato.

### 5.2 Corrección de averías

Problema	Posible causa
La máquina no funciona.	1. Verifique si el enchufe está colocado correctamente en la base. 2. Posiblemente el enchufe no tiene corriente. Examine si existen daños en los fusibles y el interruptor de encender y apagar.
La máquina salta.	1. Posiblemente utilizó el cepillo sin producto de limpieza en seco o en húmedo. 2. Verifique que el plato de lijar y el cepillo estén en la posición correcta. Coloque el plato de lijar o el cepillo correctamente.
Se perciben ruidos extraños.	Posiblemente se soltaron los tornillos del chasis y tienen que ser ajustados nuevamente.

## 4. Almacenamiento

La máquina no debe entrar en contacto con la humedad. Antes de guardar la herramienta, desenchufe el cable.

## 5. Mantenimiento

### 5.1 Cuidado y mantenimiento

IMPORTANTE: Antes de revisar la máquina, verifique que esté conectada a la red eléctrica.

- Mantenga la máquina limpia, limpiándola regularmente con un paño húmedo.
- Mantenga el plato de lijar y los cepillos en buenas condiciones.
- Reemplace de inmediato las partes gastadas o dañadas y compruebe siempre antes de encender la máquina que el cable no esté dañado.
- Retire el cepillo y el sujetador de discos después de cada uso. Limpie las partes y guárdelas en un lugar seco.

## 6. Detalles de la máquina

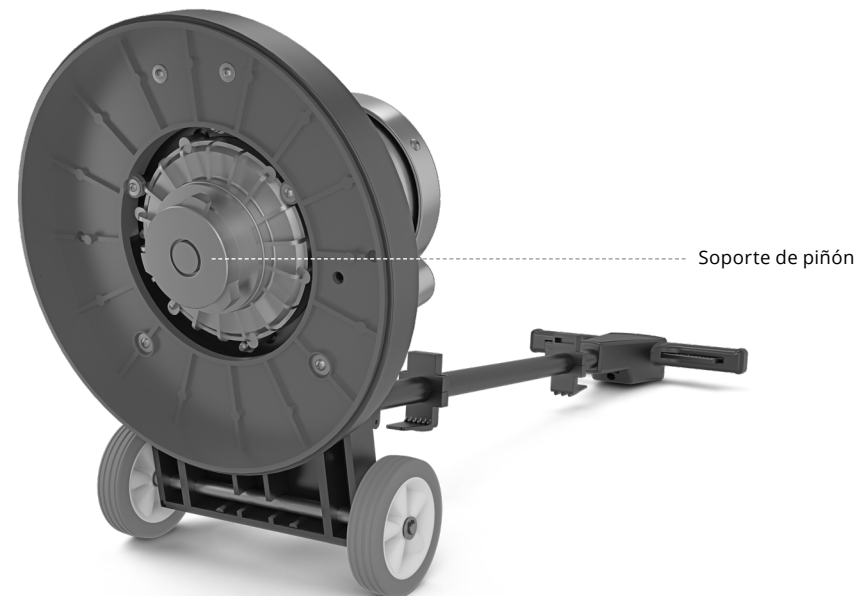
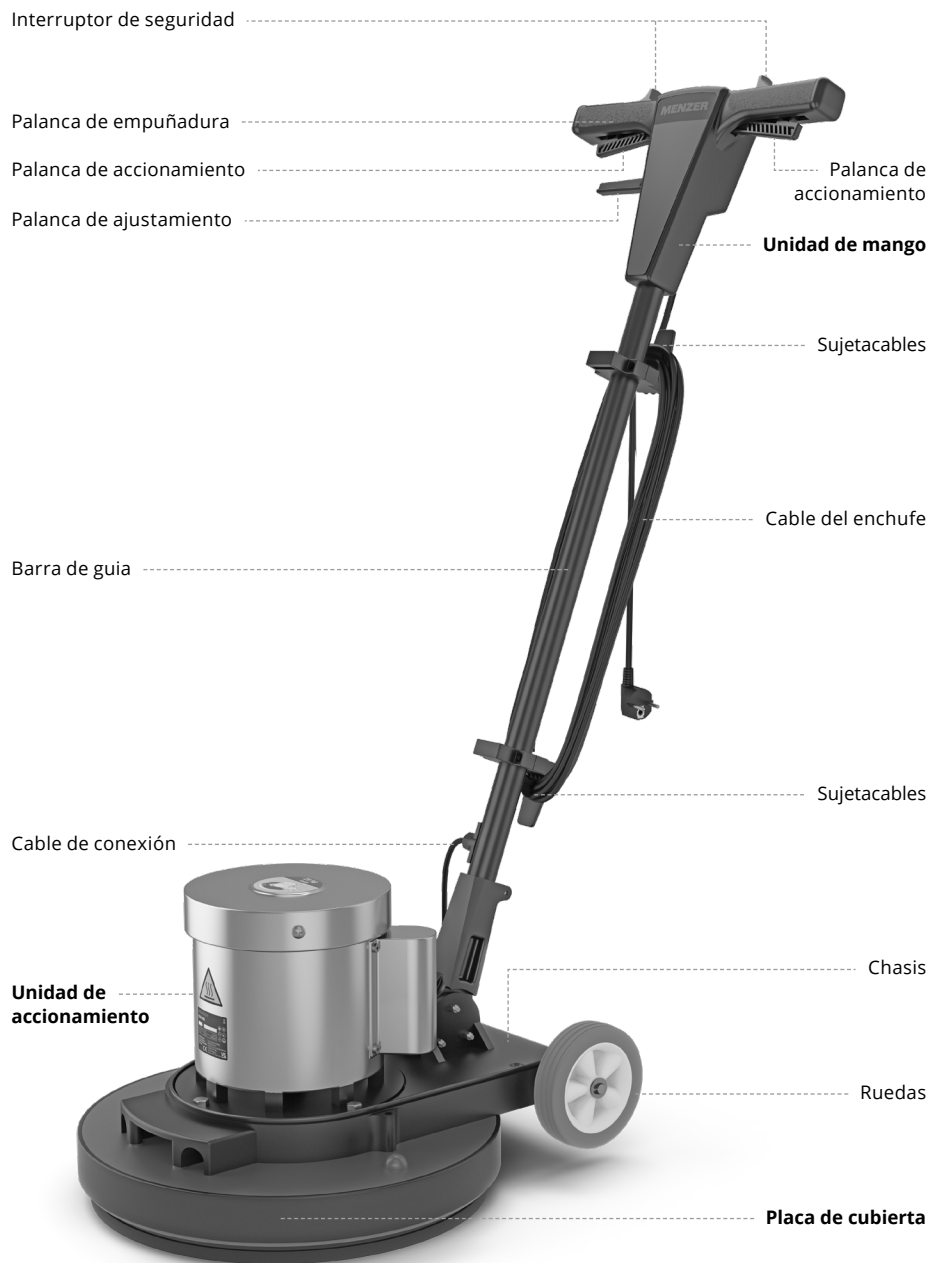



## 7. Declaración de conformidad CE 0421-B01-01-000001-A

Con la presente declaramos bajo nuestra responsabilidad exclusiva que las máquinas designadas a continuación, comercializadas por nosotros y descritas en estas instrucciones de uso corresponden a las siguientes normas. Esta declaración pierde su validez en caso de una modificación no acordada con nuestra empresa en alguna de las máquinas.

**Producto:** Pulidora de suelos  
**Tipo:** MENZER ESM 406 (230 V)  
**Rango de números de serie:** 108 xxx xxx  
**Tipo:** MENZER ESM 406 (110 V)  
**Rango de números de serie:** 118 xxx xxx

### Directivas pertinentes de la CE

2006/42/CE; (EG) Nr. 1907/2006 (REACH);  
2011/65/UE; 2014/30/UE

### Normas armonizadas aplicadas

EN 60335-1  
EN 60335-2-10  
EN 62233  
EN 55014-1  
EN 55014-2  
EN 61000-3-2  
EN 61000-3-3

Torsten Ceranski  
Gerente  
Markranstädt, 01/02/2023

MENZER GmbH  
Celsiusstraße 20  
04420 Markranstädt  
Alemania

## 8. Términos de la garantía

Con la adquisición de una herramienta eléctrica MENZER se le concede una garantía al usuario final.

Consulte las condiciones exactas de la garantía en <https://www.service.menzer-tools.com/en>



<https://www.service.menzer-tools.com/en>

Servicio MENZER  
Teléfono: +49 (0) 34205 9 27 94 15  
Fax: +49 (0) 34205 9 27 94 29  
Correo electrónico: [service@menzer-tools.com](mailto:service@menzer-tools.com)

## 9. Eliminación

¡No tire las herramientas eléctricas en la basura doméstica! Los dispositivos, sus accesorios y empaques deben ser recogidos por separado conforme a normas nacionales de un reciclaje ecológico.



**Sólo para la UE:** De acuerdo con la Directiva Europea 2012/19/UE sobre aparatos eléctricos y electrónicos usados, los residuos de herramientas eléctricas deben ser recogidos por separado y canalizados a una reciclaje ecológico.

No nos hacemos responsables por errores de impresión. Queda reservado el derecho a realizar modificaciones técnicas.

## Traduction de la Notice originale

### MONOBROSSE MENZER ESM 406

#### Contenu

##### Sommaire

<b>1.</b>	<b>Caractéristiques techniques</b>	<b>FR 3</b>
<b>2.</b>	<b>Consignes de sécurité</b>	<b>FR 3</b>
2.1	Branchements électriques	FR 3
2.2	Environnement de travail	FR 3
2.3	Utilisation de la machine	FR 4
<b>3.</b>	<b>Fonctionnement de la machine</b>	<b>FR 4</b>
3.1	Mise en route	FR 4
3.2	Fonctionnement de la machine	FR 5
3.2.1	Fonction de ponçage (Floor Tec / Dust Control / Heavy Duty)	FR 5
3.2.2	Fonction de nettoyage (Clean Tec)	FR 6
3.2.3	Mise en garde pour les travaux de nettoyage	FR 7
<b>4.</b>	<b>Entreposage</b>	<b>FR 7</b>
<b>5.</b>	<b>Maintenance</b>	<b>FR 7</b>
5.1	Entretien et maintenance	FR 7
5.2	Dépannage	FR 7
<b>6.</b>	<b>Détails de la machine</b>	<b>FR 8</b>
<b>7.</b>	<b>Déclaration de conformité CE</b>	<b>FR 10</b>
<b>8.</b>	<b>Conditions de garantie</b>	<b>FR 10</b>
<b>9.</b>	<b>Élimination</b>	<b>FR 10</b>

## Cher client,

En achetant la monobrosse MENZER ESM 406, vous avez choisi un produit de haute qualité. Nous souhaitons vous remercier pour la confiance que vous nous témoigniez, ainsi qu'à nos produits.

Avant d'utiliser votre machine pour la première fois, nous vous prions de prendre le temps de lire le mode d'emploi et les consignes de sécurité indiquées ci-après. En respectant les informations contenues dans ce manuel, vous garantirez à votre travail un résultat optimal. Les consignes de sécurité sont destinées à vous prévenir de lésions éventuelles, dues à une mauvaise utilisation de la monobrosse.

Ce manuel a pour objectif d'aider l'utilisateur de la monobrosse à se familiariser avec sa conception, les conditions techniques préalables, les procédures pour un usage sécurisé de la machine, pour son entretien, sa réparation, son stockage et son utilisation. L'exploitation de cet appareil s'effectue aux risques et sous la responsabilité de l'utilisateur. Les consignes de sécurité énoncées dans ce manuel doivent être consultées et celui-ci conservé soigneusement.

L'équipe MENZER

## 1. Caractéristiques techniques

Modèle:	MENZER ESM 406
Tension:	230 V ~ 50 Hz / 110 V ~ 50 Hz
Puissance:	1.200 W
Vitesse de rotation:	ca. 150 min <sup>-1</sup>
Taille de la roue de ponçage:	Ø 406 mm
Poids:	32 kg

Pour une vue d'ensemble et la protection des pièces, votre monobrosse MENZER ESM 406 est livrée en plusieurs cartons. Selon votre commande, votre set contient les pièces suivantes:

### Floor Tec:

- 1 x mécanisme d'entraînement
- 1 x guidon à double poignée
- 1 x capot
- 1 x plateau porte-patin
- 1 x roue de ponçage auto-agrippante
- 1 x disque abrasif pour la roue de ponçage
- 1 x poids supplémentaire de 12,5 kg

### Dust Control:

- 1 x mécanisme d'entraînement
- 1 x guidon à double poignée
- 1 x capot
- 1 x bague d'aspiration avec tuyaux de raccordement
- 1 x plateau porte-patin
- 1 x roue de ponçage auto-agrippante
- 1 x disque abrasif pour la roue de ponçage
- 1 x poids supplémentaire de 12,5 kg

### Heavy Duty:

- 1 x mécanisme d'entraînement
- 1 x guidon à double poignée
- 1 x capot
- 1 x MENZER plateau de ponçage diamanté (sans segments diamantés)
- 1 x poids supplémentaire de 12,5 kg

### Clean Tec:

- 1 x mécanisme d'entraînement
- 1 x guidon à double poignée
- 1 x capot
- 1 x réservoir à eau
- 1 x plateau porte-patin
- 1 x brosse dure
- 1 x brosse souple

## 2. Consignes de sécurité

Portez une protection auditive si les nuisances sonores atteignent plus de 85 décibels.

### 2.1 Branchements électriques

- La monobrosse doit uniquement être connectée à des prises de terre dont la tension est conforme à celle indiquée sur l'étiquette d'identification de la machine. De plus, la prise secteur doit être reliée à la terre conformément aux dispositions légales.

- Vérifiez que le coupe-circuit est sur position OFF (O) avant de brancher la fiche à la prise secteur. En outre, assurez-vous d'avoir fixé une roue de ponçage pour disque de ponçage ou bien patin de ponçage.

- Ne laissez pas la machine sans surveillance si celle-ci est branchée au secteur. Veillez à débrancher la fiche du secteur si vous n'utilisez pas la machine, si vous la rajustez, enlevez les disques de ponçage, les patins ou les brosses ou avant d'entretenir la machine.

- Contrôlez régulièrement le câble d'alimentation. N'utilisez pas la machine si le câble ou la fiche est endommagé.

- Ne tirez pas sur le câble pour le débrancher de la prise secteur. Eteignez la machine avant de la débrancher du secteur.

- Afin d'éviter une électrocution, gardez l'appareil dans un endroit sec. Faites en sorte que la pluie ne puisse pas l'imprégner. Nettoyez l'appareil avec un chiffon humide uniquement.

### 2.2 Environnement de travail

- Assurez-vous que votre zone de travail soit toujours bien aérée et bien éclairée afin d'éviter les accidents. Ajustez un anneau d'aspiration et un aspirateur industriel adapté afin de réduire l'émission de poussière.

- N'utilisez pas la machine en plein air.

- N'utilisez pas la machine dans des endroits exposés à des matériaux inflammables ou explosifs.

- Dans les espaces réduits (un ascenseur par exemple), veillez à ce que les poignées restent en position verticale afin d'éviter de les cogner ou de les coincer.

## 2.3 Utilisation de la machine

- La monobrosse ne doit être utilisée que par des professionnels qualifiés qui ont lu soigneusement et compris les instructions d'exploitation et de maintenance contenues dans ce manuel, pour qui le maniement de ces machines est familier et qui ne sont pas sous l'influence d'alcool, de drogues ou de médicaments.
- Utilisez la machine uniquement pour l'usage prévu et seulement si vous avez l'expérience de son utilisation.
- Portez toujours des chaussures de protection lorsque vous manœuvrez la machine.
- Portez des vêtements de protection lorsque vous lessivez, cirez ou poncez le sol.
- Veillez surtout à ce qu'aucuns vêtements amples, cheveux ou doigts n'entrent en contact avec les pièces mobiles de l'appareil.
- N'utilisez pas le câble d'alimentation pour tirer ou transporter l'appareil. Ne laissez pas la machine survoler le câble. Ne laissez pas le câble se bloquer dans la porte. Gardez le câble à l'écart des surfaces chaudes, des huiles et des objets tranchants.
- Evitez d'utiliser des matériaux hautement inflammables, toxiques, corrosifs et nocifs pour la santé.
- Utilisez uniquement des agents de nettoyage du sol et cire issus du commerce spécialisé pour éviter les risques d'incendie.
- Si vous utilisez des détergents, veillez à respecter les indications de leurs fabricants respectifs. Utilisez des lunettes et vêtements de protection, si cela est conseillé.
- Vous devez ranger soigneusement la machine lorsque que vous n'en avez pas l'utilité. Ne la laissez surtout pas en présence d'enfants.
- Retirez la roue de ponçage ou bien la brosse lorsque vous n'utilisez pas la machine afin d'éviter d'endommager les embouts.

## 3. Fonctionnement de la machine

### 3.1 Mise en route

- Les étapes suivantes sont à opérer avant d'utiliser la machine pour la première fois ou après l'avoir transportée:
- Déballez la machine avec précaution et veillez au respect de l'environnement lorsque vous vous séparez des emballages devenus inutiles.
  - Vissez d'abord le capot au mécanisme d'entraînement.
  - Fixez ensuite la poignée à l'unité de propulsion à l'aide de trois vis de fixation M8x55 et des écrous M8 et serrez bien les vis.
  - La liaison électrique entre la poignée et le mécanisme d'entraînement s'établit grâce au câble de raccord.
  - Tirez vers vous le levier de réglage sur le côté droit au-dessous de la poignée de manière à débloquent la machine. Inclinez la poignée en angle droit vers le mécanisme d'entraînement. Relâchez le levier de réglage après avoir enclenché la tige.
- Remplacement de la roue de ponçage ou des brosses**
- Eteignez la machine et débranchez la fiche secteur de la prise de courant.
  - Faites basculer la machine vers l'arrière sur les roues de roulement de sorte que la poignée repose sur le sol.
  - Pour la pose des roues de ponçage ou des brosses, celles-ci doivent être vissées vers la gauche à la base de la machine.
  - Pour les remplacer, dévissez vers la droite les appareils du capot posés jusqu'à présent et ensuite posez le nouvel élément comme indiqué ci-dessus.

## 3.2 Fonctionnement de la machine

### 3.2.1 Fonction de ponçage

(Floor Tec / Dust Control / Heavy Duty)

- Veillez absolument à ce que le sol soit libéré des grosses saletés avant de poncer.
  - Vissez d'abord le capot au mécanisme d'entraînement.
  - Raccordez la machine à la prise secteur.
  - Appuyez sur le coupe-circuit au milieu de la poignée et tirez vers vous les leviers de démarrage positionnés à gauche et à droite de la poignée. C'est ainsi que vous lancez le moteur et mettez la machine en service.
  - Poussez la poignée vers le bas pour positionner la machine en biais.
  - En fonction, la machine se déplace vers la gauche si vous baissez encore la poignée vers le bas, et vers la droite si vous soulevez celle-ci de nouveau. En maintenant la poignée en position intermédiaire, la machine effectue le travail sur place.
- Abaisser la poignée = mouvement vers la gauche  
Soulever la poignée = mouvement vers la droite
- Lorsque vous travaillez, veillez à passer le câble de sortie sur l'épaule pour éviter de rouler dessus accidentellement!
  - La machine s'arrête immédiatement si vous relâchez le levier de démarrage positionnée sous la poignée.
  - Pour transporter la machine en mode OFF (O), placez le guidon à la perpendiculaire jusqu'à ce qu'il s'enclenche.
  - Basculez maintenant la machine légèrement vers l'arrière jusqu'à ce qu'elle soit sur les deux roues. Par sécurité, retirez les patins de ponçage afin que les revêtements au sol ne soient pas endommagés.
  - Gardez la machine dans un endroit sec et à température ambiante normale (jamais en dessous de 0° C).

## Pose de l'anneau d'aspiration

L'anneau d'aspiration ne peut être utilisé pour le travail de ponçage uniquement. Avant la pose de l'anneau d'aspiration, retirez, si déjà montés, le réservoir à eau, le tuyau hydraulique et le poids supplémentaire et remplacez les brosses par un disque de ponçage pour roue de ponçage. En outre, il est avantageux de retirer le bandage en caoutchouc du revêtement du patin de la monobrosse.

- Posez maintenant l'anneau d'aspiration sur le sol devant vous de sorte que le raccord du tuyau flexible du côté droit soit tourné vers vous et retirez le tuyau d'aspiration de son anneau. Positionnez verticalement le guidon de la monobrosse et basculez légèrement la machine vers l'arrière, de sorte qu'elle soit posée sur les roues uniquement.
- Guidez alors la monobrosse sur l'anneau aspirant et basculez-la avec précaution vers l'avant jusqu'à ce que le cache s'enfonce dans l'embouchure de l'anneau aspirant. Le cas échéant, veillez à corriger la position de la machine pour qu'il soit plus facile à enfoncer. Reconnectez maintenant les deux extrémités du tuyau d'aspiration au raccord de l'anneau d'aspiration. L'autre extrémité du tuyau d'aspiration peut être connectée éventuellement au tuyau d'un aspirateur industriel à l'aide de l'adaptateur fourni.

- En cas de besoin, on peut ajouter un poids supplémentaire. Si vous voulez ajouter un deuxième poids supplémentaire, il vous faut retirer au préalable le crochet de maintien de l'anneau d'aspiration.

### 3.2.2 Fonction de nettoyage (Clean Tec)

- Avant de commencer, le sol devrait avoir été nettoyé grossièrement et les déchets devraient avoir été retirés.
  - Branchez la machine au secteur.
  - Appuyez sur le coupe-circuit au milieu de la poignée et tirez vers vous les leviers de démarrage positionnés à gauche et à droite de la poignée. C'est ainsi que vous lancez le moteur et mettez la machine en service.
  - Poussez la poignée vers le bas pour positionner la machine en biais.
  - En fonction, la machine se déplace vers la gauche si vous baissez encore la poignée vers le bas, et vers la droite si vous soulevez celle-ci de nouveau. En maintenant la poignée en position intermédiaire, la machine effectue le travail sur place.
- Abaisser la poignée = MOUVEMENT VERS LA GAUCHE  
Soulèver la poignée = MOUVEMENT VERS LA DROITE
- Réglez l'arrivée de liquide en tirant vers le haut le levier positionné directement sur le réservoir d'eau.
  - Déversez une dose de détergent sur le sol et commencez à nettoyer. Effectuez un mouvement en spirale sur le détergent.
  - Il est conseillé, dans la mesure du possible, de retirer rapidement la mousse de nettoyage.
  - La machine s'arrête immédiatement si vous relâchez le levier de démarrage positionné sous la poignée.
  - Pour transporter la machine en mode OFF, placez le guidon à la perpendiculaire jusqu'à ce qu'il s'enclenche.
  - Basculez maintenant la machine légèrement vers l'arrière jusqu'à ce qu'elle soit sur les deux roues.
  - Retirez la brosse après utilisation pour la nettoyer. Gardez la machine dans un endroit sec

et à température ambiante normale (jamais en dessous de 0° C).

### Montage du réservoir à eau sur la monobrosse

- Sur le guidon se trouvent deux crochets qui servent à enrouler le câble et à fixer le réservoir à eau. Pour monter le réservoir, le crochet du haut doit être quelque peu relâché à l'aide d'une clé Allen. L'ergot de maintien peut alors être accroché à la partie inférieure du réservoir à eau dans la niche du support inférieur correspondante.
- Maintenez le réservoir à eau de sorte que l'ergot supérieur du réservoir se trouve exactement sous la niche du crochet supérieur. Le crochet peut alors être glissé vers le bas jusqu'à ce que l'ergot s'enclenche au crochet. Resserez maintenant les vis. Reliez le tuyau hydraulique au raccord du capot des brosses.
- Vous pouvez déplacer ainsi l'ensemble du réservoir en le relâchant et déplaçant avec précaution de sorte que le levier de déclenchement pour le robinet à eau au niveau du réservoir se trouve commodément dans l'espace des poignées. N'oubliez pas de resserrer ensuite la vis de fixation.

### 3.2.3 Mise en garde pour les travaux de nettoyage

- Cette machine n'est pas conçue pour le nettoyage de surfaces exposées à des liquides ou substances toxiques. N'utilisez pas la machine sur des escaliers.
- Cette machine est conçue pour une utilisation en intérieur uniquement et ne devraient pas être utilisées sur routes.
- Assurez-vous que le revêtement du sol à travailler se prête au processus de nettoyage.
- Il faut être particulièrement vigilant aux endroits qui disposent d'un sol élastique à points pressés, comme par exemple ceux des gymnases.
- Avant la mise en route de la machine, vérifiez que toutes les pièces sont en bonne et due forme.
- N'utilisez jamais d'embouts destinés uniquement au travail à sec sur un sol humide.
- Ne soulevez jamais la machine directement par l'interrupteur de démarrage/le coupe-circuit.
- Utiliser d'autres roues de ponçage ou brosses que ceux prévus peut nuire à votre sécurité.

### 5.2 Dépannage

Problème	Cause possible
La machine ne fonctionne pas.	1. Vérifiez que la fiche d'alimentation est branchée correctement au secteur. 2. La fiche d'alimentation est potentiellement hors tension. Vérifiez que le coupe-circuit et les interrupteurs ON/OFF ne présentent pas de dégradation.
La machine saute.	1. Vous avez peut-être utilisé la brosse sans détergents sec ou humide. 2. Vérifiez que la roue de ponçage/la brosse est dans la bonne position. Posez correctement la roue de ponçage ou la brosse.
Vous entendez des bruits étranges.	Les vis sont potentiellement desserrées au niveau du châssis: vous devez les resserrer.

## 4. Entreposage

La machine ne doit pas être exposée à l'humidité. Le câble d'alimentation doit être débranché du secteur avant de ranger la machine.

## 5. Maintenance

### 5.1 Entretien et maintenance

ATTENTION: Assurez-vous d'avoir débranché la prise secteur avant de réviser la machine!

- Veillez à la propreté de la machine en la nettoyant régulièrement avec un chiffon humide.
- Veillez à garder les roues de ponçage et les brosses en bon état.
- Changez immédiatement les pièces usées ou endommagées et assurez-vous avant chaque mise en exploitation que le câble d'alimentation n'est pas endommagé.
- Retirez la brosse et le porte-patin après chaque utilisation. Nettoyez les pièces et rangez-les dans un espace sec.

## 6. Détails de la machine

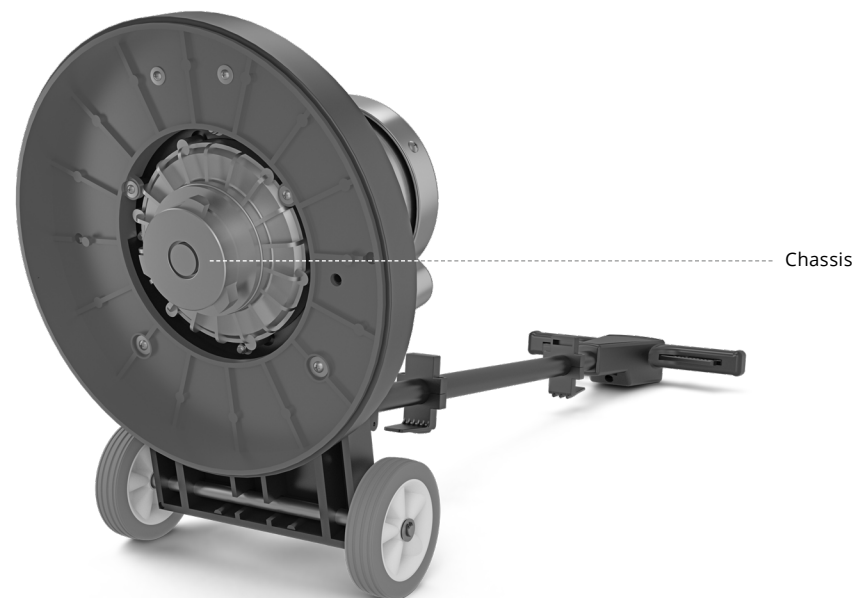
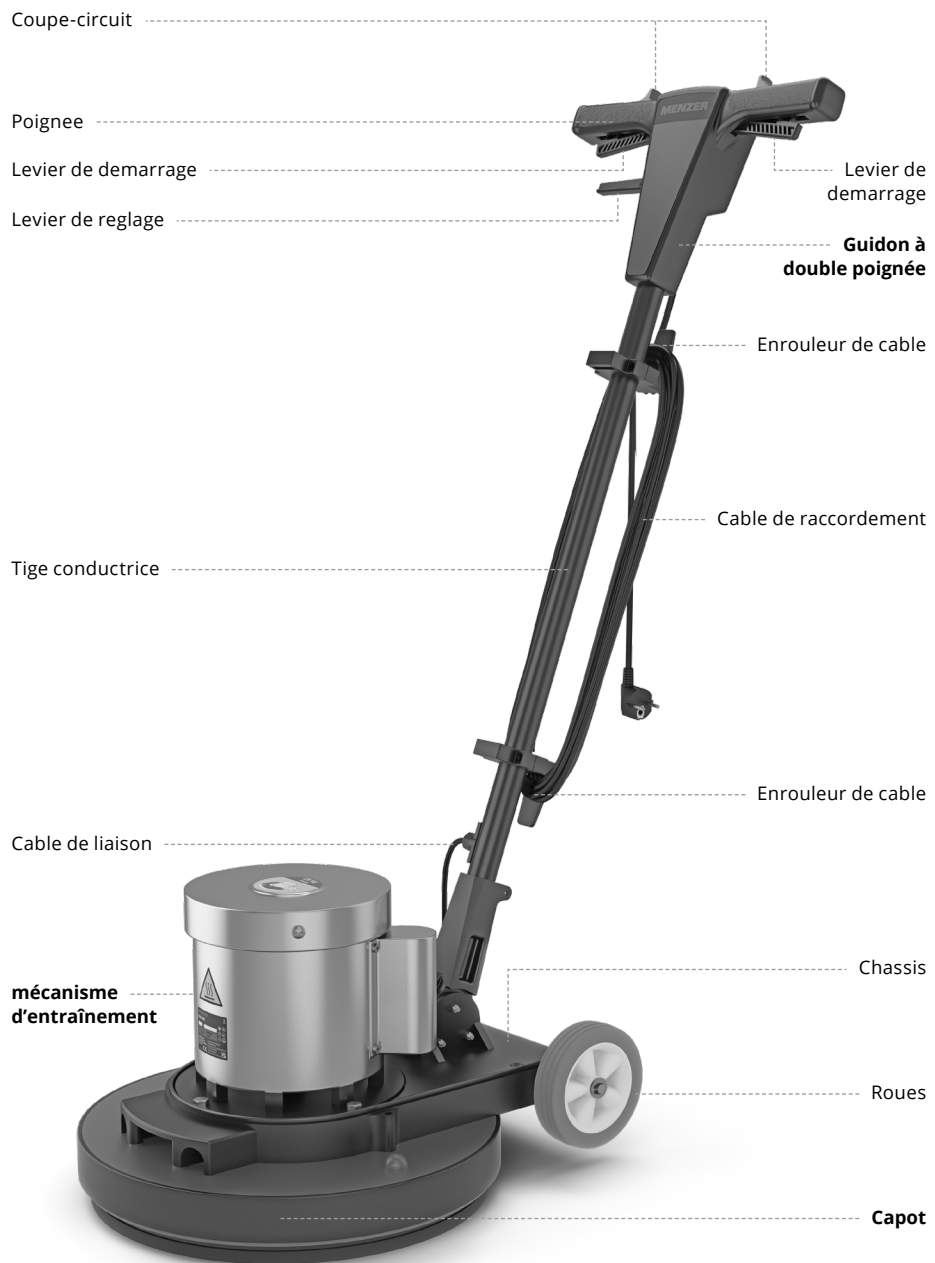

## 7. Déclaration de conformité CE 0421-B01-01-000001-A

Par la présente, nous déclarons sous notre propre responsabilité que les appareils que nous avons mis en circulation décrits dans cette notice d'utilisation sont conformes aux normes suivantes. Toute modification effectuée sur l'appareil sans notre approbation implique la non-validité de la présente déclaration.

**Produit:** Monobrosse  
**Type:** MENZER ESM 406 (230 V)  
**Tranche de numéro de série:** 108 xxx xxx  
**Type:** MENZER ESM 406 (110 V)  
**Tranche de numéro de série:** 118 xxx xxx

Directives EU correspondantes  
2006/42/EG; (EG) Nr. 1907/2006 (REACH);  
2011/65/UE; 2014/30/EU

### Normes harmonisées appliquées

EN 60335-1  
EN 60335-2-10  
EN 62233  
EN 55014-1  
EN 55014-2  
EN 61000-3-2  
EN 61000-3-3



Torsten Ceranski  
Directeur  
Markranstädt, 01/02/2023

MENZER GmbH  
Celsiusstraße 20  
04420 Markranstädt  
Allemagne

## 8. Conditions de garantie

Avec l'acquisition d'un outil électrique MENZER une garantie est accordée à l'utilisateur final. Vous pouvez consulter les conditions de garanties exactes sur le site:



<https://www.service.menzer-tools.com/fr>

MENZER-Service  
Téléphone: +49 (0) 34205 9 27 94 15  
Fax: +49 (0) 34205 9 27 94 29  
E-Mail: [service@menzer-tools.com](mailto:service@menzer-tools.com)

## 9. Élimination

Ne jetez pas d'outils électriques avec les ordures ménagères! Les appareils, leurs accessoires et emballages doivent être recyclés de manière écologique conformément à la réglementation nationale!



Uniquement pour l'UE: Conformément à la directive européenne 2012/19/UE relative aux déchets d'équipements électriques et électroniques, les outils électriques usagés doivent être collectés séparément et recyclés de manière écologique.

Pas de responsabilité pour des fautes d'impression. Sous réserve de modification techniques.

## Traduzione delle istruzioni

### LEVIGATRICE MONODISCO MENZER ESM 406

## Indice

### Introduzione

<b>1. Dati tecnici</b>	<b>IT 3</b>
<b>2. Norme di sicurezza</b>	<b>IT 3</b>
2.1 Collegamenti elettrici	IT 3
2.2 Ambiente di lavoro	IT 3
2.3 Istruzioni	IT 4
<b>3. Funzionamento</b>	<b>IT 4</b>
3.1 Avviamento	IT 4
3.2 Funzionamento	IT 5
3.2.1 Funzionamento come levigatrice (Floor Tec / Dust Control / Heavy Duty)	IT 5
3.2.2 Funzionamento come macchina per la pulizia (Clean Tec)	IT 6
3.2.3 Avvertenze per operazioni di pulizia	IT 7
<b>4. Conservazione</b>	<b>IT 7</b>
<b>5. Manutenzione</b>	<b>IT 7</b>
5.1 Cura e manutenzione	IT 7
5.2 Risoluzione dei problemi	IT 7
<b>6. Dettagli della macchina</b>	<b>IT 8</b>
<b>7. Dichiarazione di conformità CE</b>	<b>IT 10</b>
<b>8. Condizioni di garanzia</b>	<b>IT 10</b>
<b>9. Smaltimento</b>	<b>IT 10</b>



## Gentili clienti,

con l'acquisto della levigatrice monodisco MENZER ESM 406 avete scelto un prodotto di alta qualità. Desideriamo ringraziarvi per la fiducia che ci avete accordato.

Prima di usare l'apparecchio per la prima volta vi preghiamo di leggere attentamente le indicazioni d'uso e di sicurezza nelle pagine seguenti. Una lettura accurata vi assicurerà risultati ottimali per il vostro lavoro. Le norme di sicurezza vi tutelano da incidenti dovuti a un uso improprio della levigatrice monodisco.

Le istruzioni per l'uso e la manutenzione servono all'utente della levigatrice monodisco per prendere dimestichezza con il montaggio, con i requisiti tecnici, le manovre per un uso sicuro, la corretta manutenzione, la riparazione, la conservazione e l'utilizzo dell'apparecchio. L'utilizzo dell'apparecchio avviene a proprio rischio e sotto la propria responsabilità. Il presente manuale e le relative norme di sicurezza devono essere custoditi con attenzione.

Il team MENZER

## 1. Dati tecnici

Modello:	MENZER ESM 406
Voltaggio:	230 V ~ 50 Hz / 110 V ~ 50 Hz
Potenza:	1.200 W
Numero di giri:	ca. 150 min <sup>-1</sup>
Platorello:	Ø 406 mm
Peso:	32 kg

Il vostro MENZER ESM 406 viene spedito in più cartoni per una maggiore praticità e per una migliore protezione di tutti i pezzi. A seconda del kit che avete ordinato, riceverete i seguenti componenti:

### Floor Tec:

- 1 x Sistema di azionamento
- 1 x Manubrio
- 1 x Lastra di copertura
- 1 x Piastra pad
- 1 x Platorello in velcro
- 1 x Platorello per dischi abrasivi
- 1 x 12,5 kg Peso supplementare

### Dust Control:

- 1 x Sistema di azionamento
- 1 x Manubrio
- 1 x Lastra di copertura
- 1 x Anello di aspirazione con tubi di collegamento
- 1 x Piastra pad
- 1 x Platorello in velcro
- 1 x Platorello per dischi abrasivi
- 1 x 12,5 kg Peso supplementare

### Heavy Duty:

- 1 x Sistema di azionamento
- 1 x Manubrio
- 1 x Lastra di copertura
- 1 x Disco abrasivo diamantato MENZER (senza segmenti diamantati)
- 1 x 12,5 kg Peso supplementare

### Clean Tec:

- 1 x Sistema di azionamento
- 1 x Manubrio
- 1 x Lastra di copertura
- 1 x Serbatoio per l'acqua
- 1 x Piastra pad
- 1 x Spazzola dura
- 1 x Spazzola morbida

## 2. Norme di sicurezza

Se l'inquinamento acustico supera gli 85 dB (A) è necessario munirsi di una protezione per l'udito.

### 2.1 Collegamenti elettrici

- L'apparecchio deve essere collegato esclusivamente a prese elettriche il cui voltaggio corrisponda a quello indicato sulla targhetta dell'apparecchio. Le prese di corrente devono essere collegate a terra secondo le norme in vigore.

- Controllate che l'interruttore di sicurezza sia su "SPENTO" (0) prima di inserire la spina nella presa elettrica. Accertatevi inoltre che sia montato un platorello per dischi abrasivi o per pad di levigatura.

- Non lasciate l'apparecchio incontrollato quando la spina è inserita nella presa elettrica. Staccate la spina dalla presa quando non utilizzate la macchina, quando la rimontate, quando rimuovete dischi abrasivi, pad di levigatura o spazzole e prima di effettuare la manutenzione.

- Controllate periodicamente il cavo d'alimentazione. Non utilizzate l'apparecchio se il cavo o la spina sono danneggiati.

- Non estraete la spina dalla presa elettrica tirandola dal cavo. Spegnete la macchina prima di staccarla dalla presa di corrente.

- Per evitare una folgorazione conservate l'apparecchio in un luogo asciutto. Fate in modo che l'apparecchio non sia esposto alla pioggia. Pulite l'apparecchio soltanto con un panno umido.

### 2.2 Ambiente di lavoro

- Assicuratevi che la vostra area di lavoro sia sempre ben areggiata e illuminata al fine di evitare incidenti. Per ridurre il livello delle polveri fini collegate la levigatrice ad un aspirapolvere industriale compatibile.

- Non utilizzate l'apparecchio all'aperto.

- Non utilizzate l'apparecchio nei pressi di materiali infiammabili o esplosivi.

- Quando lavorate in spazi stretti (per es. in ascensore), assicuratevi che l'impugnatura e il manubrio si trovino in posizione verticale in modo da non poter essere urtati o restare incastrati.

## 2.3 Istruzioni

- La levigatrice monodisco deve essere usata esclusivamente da operatori esperti che hanno letto con attenzione e compreso le istruzioni d'uso e di manutenzione contenute in questo manuale. Gli operatori devono inoltre avere familiarità con questo tipo di macchine e non essere sotto effetto di alcol, droghe o medicinali.
- Adoperate l'apparecchio solo per lo scopo previsto e soltanto se avete esperienza con il suo utilizzo.
- Indossate sempre delle scarpe da lavoro protettive quando usate l'apparecchio.
- Indossate indumenti protettivi quando strofinate, lucidate o levigate il pavimento.
- Assicuratevi in particolare che capelli, dita e vestiti non aderenti rimangano sufficientemente distanti dalle parti mobili dell'apparecchio.
- Non tirate né trasportate l'apparecchio tirandolo dal cavo d'alimentazione. Non fate passare l'apparecchio sopra il cavo. Non fate incastrare il cavo nelle porte. Tenete il cavo lontano da superfici calde, olio e spigoli appuntiti.
- Evitate l'utilizzo di materiali leggermente infiammabili, tossici, corrosivi e dannosi per la salute.
- Utilizzate soltanto detersivi per pavimenti e cere dei negozi specializzati per evitare il pericolo di incendi.
- Se adoperate un detersivo fate attenzione anche alle indicazioni dei rispettivi produttori. Se consigliato, utilizzate occhiali e indumenti protettivi.
- Quando non adoperate la macchina è opportuno conservarla in modo accurato. Non lasciate l'apparecchio nelle vicinanze dei bambini.
- Quando non adoperate la macchina è opportuno rimuovere il platorello e la spazzola per evitare danni agli accessori..

## 3. Funzionamento

### 3.1 Avviamento

Osservate i seguenti provvedimenti prima di utilizzare l'apparecchio per la prima volta o dopo il trasporto di quest'ultimo:

- Aprite l'apparecchio con attenzione e fate attenzione a smaltire nel rispetto dell'ambiente i materiali dell'imballaggio che non usate più.
- Avvitate innanzitutto la lastra di copertura al sistema di azionamento.
- In seguito fissate il manubrio con l'aiuto delle tre viti di fissaggio M8x55 e con un dado M8 al sistema di azionamento e stringetele.
- Adesso, tramite il cavo di connessione in dotazione, può essere stabilita la connessione elettrica tra il manubrio e il sistema di azionamento.
- Tirate verso di voi la leva di regolazione sul lato destro al di sotto dell'impugnatura per sbloccare la macchina. Il manubrio deve essere collocato in modo da formare un angolo retto con il sistema di azionamento. Rilasciate la leva di regolazione solo dopo che la barra è inserita.

### Sostituzione del platorello e delle spazzole

- Spegnete la macchina ed estraete la spina dalla presa di corrente.
- Inclinate l'apparecchio all'indietro sulle rotelle fino a fare poggiare il manubrio sul pavimento.
- Per montare il platorello o le spazzole fissateli alla base della macchina con una rotazione verso sinistra.
- Per effettuare la sostituzione rimuovete dalla lastra di copertura l'apparecchio finora utilizzato con una rotazione verso destra; successivamente reinserite l'apparecchio nuovo come descritto.

## 3.2 Funzionamento

### 3.2.1 Funzionamento come levigatrice (Floor Tec / Dust Control / Heavy Duty)

- Prima della levigatura è assolutamente necessario ripulire il pavimento dallo sporco superficiale.
  - Per prima cosa deve essere avvitata la lastra di copertura al sistema di azionamento.
  - Collegate la macchina alla rete elettrica.
  - Premete gli interruttori di sicurezza a metà del manico e tirate verso di voi le leve sul lato destro e sinistro del manico. In questo modo avviate il motore e mettete in moto la macchina.
  - Premete l'impugnatura verso il basso e collocate la macchina in posizione obliqua.
  - Durante il funzionamento la macchina si muove verso sinistra se abbassate l'impugnatura, e verso destra se la sollevate di nuovo. Se tenete il manico in posizione centrale, allora la macchina lavorerà in loco.
- Abbassare l'impugnatura / il manubrio = MOVIMENTO VERSO SINISTRA  
Alzare l'impugnatura / il manubrio = MOVIMENTO VERSO DESTRA
- Durante il lavoro poggiate il cavo di alimentazione sulla spalla in modo da non calpestarlo accidentalmente.
  - Quando rilasciate la leva di accensione al di sotto dell'impugnatura la macchina smette di funzionare immediatamente.
  - Per trasportare l'apparecchio spento portate il manubrio in posizione perpendicolare fino a quando il fissaggio è completo.
  - Inclinate l'apparecchio leggermente all'indietro fino a farlo poggiare su entrambe le ruote del carrello. Rimuovete per sicurezza i pad di levigatura in modo da non danneggiare il rivestimento del pavimento.
  - Conservate l'apparecchio in luoghi asciutti e a temperature medie (mai inferiori a 0 °C).

## Fissaggio dell'anello di aspirazione

L'anello di aspirazione può essere utilizzato esclusivamente per lavori di levigatura. Prima dell'installazione rimuovete, se già montati, il serbatoio dell'acqua, il tubo flessibile e il peso supplementare e sostituite le spazzole con un platorello per dischi abrasivi. Inoltre è preferibile rimuovere l'anello di gomma intorno alla copertura del pad della levigatrice monodisco.

- Adesso posizionate l'anello di aspirazione davanti a voi sul pavimento in modo che il lato diritto con i raccordi per il collegamento del tubo sia rivolto verso di voi e rimuovete il tubo flessibile dall'anello di aspirazione. Sistemate il manubrio della levigatrice monodisco in posizione perpendicolare e inclinate leggermente la macchina all'indietro in modo che si regga solo sulle ruote del carrello.
- Portate la levigatrice monodisco sopra l'anello di aspirazione e inclinatela leggermente in avanti fino a quando la copertura si inserisce nell'apertura dell'anello di aspirazione. Se è il caso correggete la posizione dell'apparecchio per facilitarne l'applicazione. Collegate adesso entrambe le estremità del tubo d'aspirazione al raccordo dell'anello di aspirazione. La parte terminale del tubo flessibile d'aspirazione può essere ora collegata al tubo di un aspirapolvere industriale, eventualmente con l'aiuto dell'adattatore in dotazione.
- In caso di necessità può essere aggiunto un peso supplementare. Se volete applicare un secondo peso supplementare è necessario rimuovere prima il gancio dell'anello di aspirazione.

### 3.2.2 Funzionamento come macchina per la pulizia (Clean Tec)

- Prima dell'utilizzo pulite superficialmente il pavimento ed eliminate ogni residuo.
- Collegate la macchina alla rete elettrica.
- Premete gli interruttori di sicurezza a metà del manico e tirate verso di voi le leve sul lato destro e sinistro del manico. In questo modo avviate il motore e mettete in moto la macchina.
- Premete l'impugnatura verso il basso e collocate la macchina in posizione obliqua.
- Durante il funzionamento la macchina si muove verso sinistra se abbassate l'impugnatura, e verso destra se la sollevate di nuovo. Tenete il manico in posizione centrale, così la macchina lavorerà in loco.

Abbassare l'impugnatura / il manubrio = MOVIMENTO VERSO SINISTRA  
Alzare l'impugnatura / il manubrio = MOVIMENTO VERSO SINISTRA

- Potete regolare l'afflusso di liquidi tirando verso l'alto la leva del serbatoio d'acqua.
- Fate scorrere sul pavimento un po' di liquido detergente e cominciate con la pulizia. Muovete l'apparecchio con movimenti a spirale sul liquido detergente.
- Si consiglia, appena possibile, di rimuovere rapidamente dal pavimento la schiuma detergente sporca.
- Quando rilasciate la leva di accensione al di sotto dell'impugnatura la macchina smette di funzionare immediatamente.
- Per trasportare l'apparecchio spento, portate il manubrio in posizione perpendicolare fino a quando il fissaggio è completo.
- Inclinate l'apparecchio leggermente all'indietro fino a farlo poggiare su entrambe le ruote del carrello.
- Rimuovete la spazzola dopo l'uso e pulitela. Conservate l'apparecchio in luoghi asciutti e a temperature medie (mai inferiori a 0 °C).

### Montaggio del serbatoio d'acqua nella levigatrice monodisco

- Sul manubrio si trovano due ganci che servono ad avvolgere il cavo e a fissare il serbatoio dell'acqua. Per montare il serbatoio il sostegno superiore deve essere un po' allentato con l'aiuto di una chiave a brugola. Adesso la camma nella parte inferiore del serbatoio d'acqua può essere agganciata all'incavo corrispondente del sostegno inferiore.
- Adesso tenete il serbatoio dell'acqua in modo tale che la camma della parte superiore del serbatoio si trovi esattamente sotto la concavità del sostegno superiore. Adesso il sostegno può essere spinto verso il basso fino a quando la camma è ingranata nel sostegno stesso. Stringete di nuovo le viti. Collegate infine il tubo flessibile al raccordo della copertura delle spazzole.
- Allentando e muovendo con cautela il serbatoio è possibile spostarlo in modo che la leva per la valvola dell'acqua del serbatoio si trovi comodamente a portata di mano. Non dimenticate di stringere successivamente le viti di fissaggio.

### 3.2.3 Avvertenze per operazioni di pulizia

- Questa macchina non è progettata per la pulizia di superfici sulle quali si trovano liquidi o sostanze tossiche. Non utilizzate l'apparecchio sulle scale.
- Questa macchina è realizzata esclusivamente per l'utilizzo in ambienti chiusi, perciò non adoperatela mai all'aperto.
- Controllate sempre che il rivestimento del pavimento in questione si presti all'operazione di pulizia.
- Lavorate con particolare prudenza nei luoghi con pavimentazioni a punto elastico, come ad es. le palestre.
- Prima dell'avviamento della macchina verificate sempre se tutti i componenti sono in condizioni ottimali.
- Quando lavorate su superfici bagnate, non utilizzate mai accessori riservati ai lavori a secco.
- Non sollevate mai l'apparecchio direttamente dall'interruttore di accensione / di sicurezza.
- Adoperando platorelli e spazzole diversi da quelli previsti si può compromettere la sicurezza dell'apparecchio.

### 5.2 Risoluzione dei problemi

Problema	Causa possibile
La macchina non funziona.	1. Controllate che la spina sia inserita correttamente nella presa elettrica. 2. Probabilmente non c'è tensione nella spina. Verificate il corretto funzionamento della sicura e dell'interruttore di accensione.
La macchina salta.	1. Probabilmente avete adoperato la spazzola senza un detersivo asciutto o umido. 2. Controllate che il platorello / la spazzola siano nella giusta posizione. Sistemate correttamente il platorello o la spazzola.
Si sentono rumori insoliti.	Probabilmente le viti del telaio sono allentate e devono essere strette di nuovo.

## 4. Conservazione

L'apparecchio non deve essere esposto all'umidità. Il cavo di alimentazione deve essere staccato dalla presa di corrente prima di conservare l'apparecchio.

## 5. Manutenzione

### 5.1 Cura e manutenzione

**IMPORTANTE:** Accertatevi sempre che la spina elettrica non sia inserita nella presa prima di effettuare riparazioni.

- Mantenete la macchina pulita usando regolarmente un panno umido.
- Mantenete i platorelli e le spazzole in buone condizioni.
- Sostituite sempre le parti usurate o danneggiate e prima di ogni accensione assicuratevi che il cavo di alimentazione non sia danneggiato.
- Rimuovete la spazzola e il supporto del pad dopo ogni utilizzo. Pulite i pezzi e conservateli in un luogo asciutto.

## 6. Dettagli della macchina

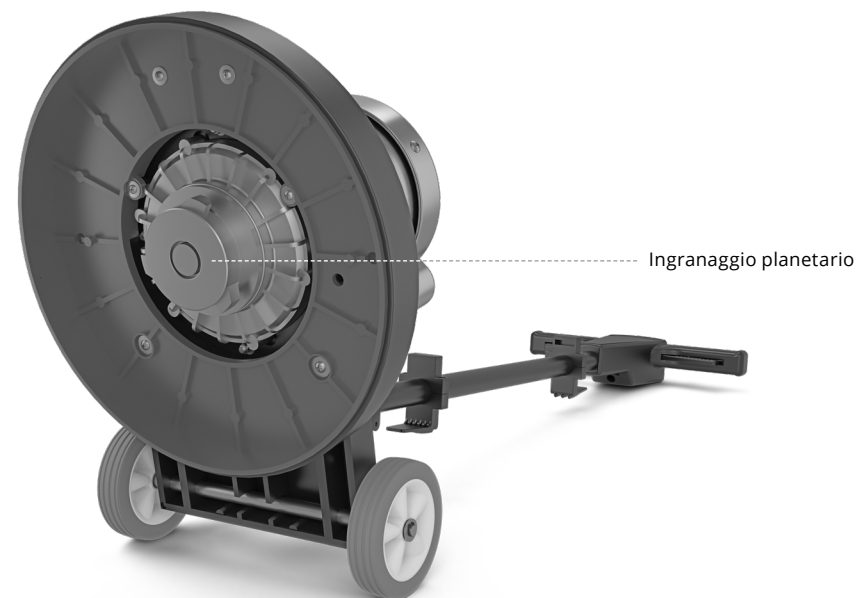
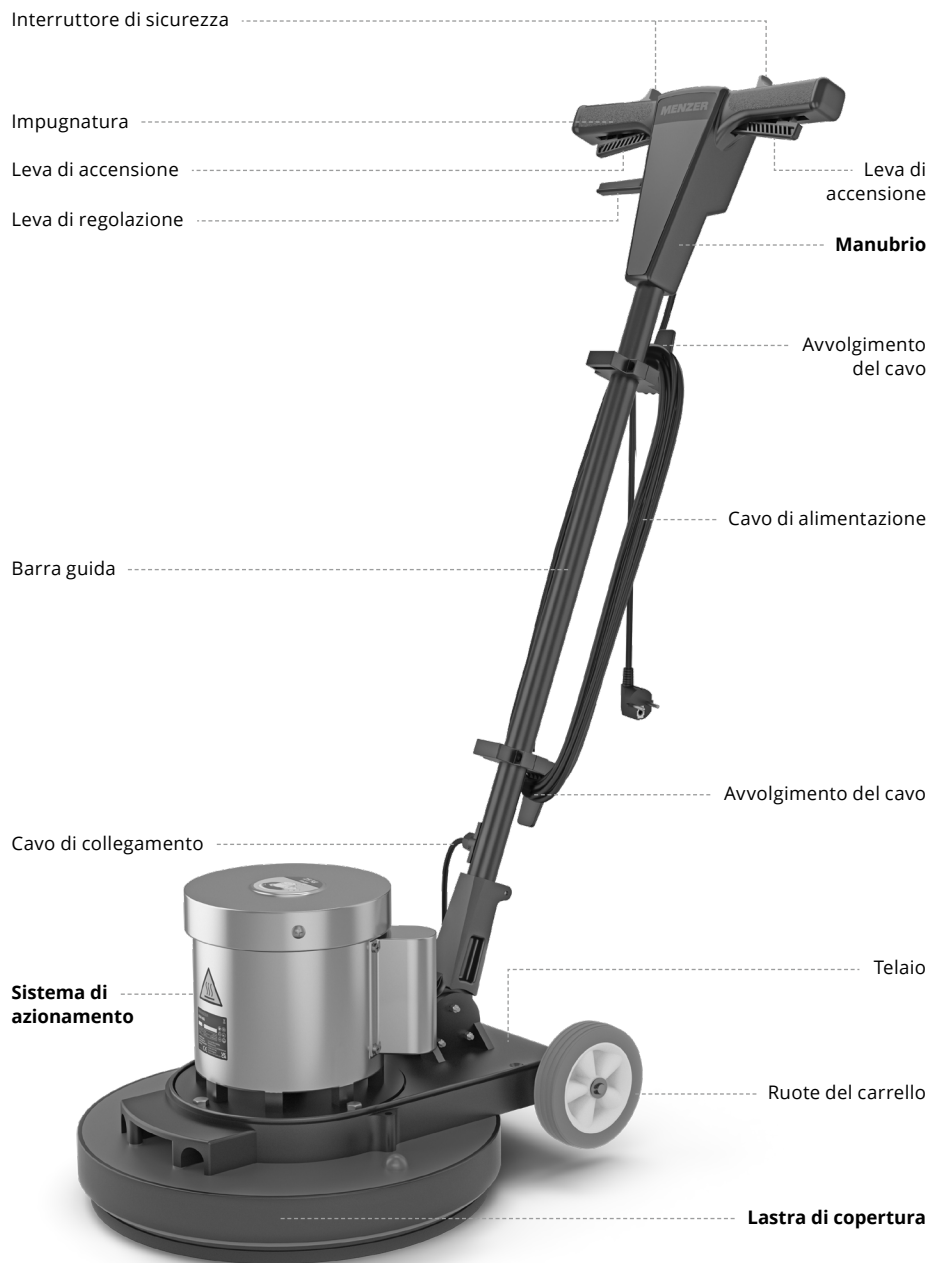



## Vertaling van de oorspronkelijke gebruiksaanwijzing

### BOENMACHINE MENZER ESM 406

## Inhoudsopgave

### Voorwoord

<b>1. Technische details</b>	<b>NL 3</b>
<b>2. Veiligheidsinstructies</b>	<b>NL 3</b>
2.1 Elektrische aansluitingen	NL 3
2.2 Werkomgeving	NL 3
2.3 Bediening	NL 4
<b>3. Gebruik</b>	<b>NL 4</b>
3.1 Ingebruikname	NL 4
3.2 Bedrijfsmodus	NL 5
3.2.1 Gebruik als slijpmachine (Floor Tec / Dust Control / Heavy Duty)	NL 5
3.2.2 Gebruik als reinigingsmachine (Clean Tec)	NL 6
3.2.3 Waarschuwingen voor reinigingswerkzaamheden	NL 7
<b>4. Opslag</b>	<b>NL 7</b>
<b>5. Onderhoud</b>	<b>NL 7</b>
5.1 Verzorging en onderhoud	NL 7
5.2 Verhelpen van storingen	NL 7
<b>6. Details van de machine</b>	<b>NL 8</b>
<b>7. CE-verklaring</b>	<b>NL 10</b>
<b>8. Garantievoorwaarden</b>	<b>NL 10</b>
<b>9. Verwijdering</b>	<b>NL 10</b>

## Lieve klant,

met de boenmachine MENZER ESM 406 viel Uw keuze op een hoogwaardig product. Wij bedanken ons voor Uw vertrouwen.

Houdt U zich alstublieft aan de bedienings- en veiligheidsinstructies op de volgende paginas, voordat U voor de eerste keer met het apparaat werkt. Zorgvuldig lezen staat ook garant voor een optimaal resultaat. De veiligheidsinstructies proberen U voor ongevallen door onjuiste bediening door de boenmachine te beschermen.

De bedienings- en onderhoudsinstructies zijn er voor gedacht de gebruiker van de boenmachine met de opbouw, de technische belangen, de veilige bediening, reparaties, opberging en bediening vertrouwd te maken. Het gebruik van dit apparaat geschied op eigen risico en verantwoordelijkheid. Bewaar de gebruiksaanwijzing en de daarin vervatte veiligheidsinstructies zorgvuldig.

Uw MENZER-Team

## 1. Technische Daten

Model: MENZER ESM 406  
Elektrische spanning: 230 V ~ 50 Hz / 110 V ~ 50 Hz  
Vermogen: 1.200 W  
Toeren: ca. 150 min<sup>-1</sup>  
Slijpzool: Ø 406 mm  
Gewicht: 32 kg

Uw MENZER ESM 406 wordt voor de duidelijkheid en de bescherming van de onderdelen in meerdere dozen verzonden. Afhankelijk van welk set U besteld heeft, krijgt U volgende onderdelen:

### Floor Tec:

1 x Aandrijving  
1 x Greepeenheid  
1 x Afdekplaat  
1 x Pad-aandrijfzool  
1 x Klittenband-slijpzool  
1 x Slijpzool voor slijpschijven  
1 x 12,5 kg extra gewicht

### Dust Control:

1 x Aandrijving  
1 x Greepeenheid  
1 x Afdekplaat  
1 x Stofafzuiging ring met aansluitslangen  
1 x Pad-aandrijfzool  
1 x Klittenband-slijpzool  
1 x Slijpzool voor slijpschijven  
1 x 12,5 kg extra gewicht

### Heavy Duty:

1 x Aandrijving  
1 x Greepeenheid  
1 x Afdekplaat  
1 x MENZER diamant slijpschijf  
(zonder diamantsegmenten)  
1 x 12,5 kg extra gewicht

### Clean Tec:

1 x Aandrijving  
1 x Greepeenheid  
1 x Afdekplaat  
1 x Watertank  
1 x Pad-aandrijfzool  
1 x Harde borstel  
1 x Zachte borstel

## 2. Veiligheidsinstructies

Als de geluidspegel meer dan 85 dB (A) is, moet U een oorprotectie dragen.

### 2.1 Elektrische aansluitingen

- De machine mag alleen met stopcontacten verbonden worden, waar het voltage met de op het typeplaatje van de machine aangegeven spanning overeenkomt. De stopcontacten moeten ook conform wettelijke bepalingen geaard zijn.

- Controleert U, dat de veiligheidsschakelaar op de „UIT“(0)-stelling staat, voordat U de stekker in het stopcontact steekt. Zorgt U er ook voor, dat de slijpzool voor slijpschijven of slijppads bevestigd is.

- Laat U de machine niet zonder toezicht staan, als de stekker met het stopcontact verbonden is. U moet de stekker uit het stopcontact trekken, als U de machine niet gebruikt, als U deze ombouwt, slijppads, pads of borstels verwijderd of voordat U de machine onderhoudt.

- Controleert U het aansluitingskabel regelmatig. Gebruikt U de machine niet, als het kabel of de stekker beschadigd zijn.

- Trek de stekker niet aan het kabel uit het stopcontact. Schakelt U de machine uit, voordat U deze van de stroomvoorzorging scheidt.

- Om een elektrocutie te vermijden, moet U het apparaat op een droge plek opslaan. Laat U het apparaat niet met regen in contact komen. Reinigt U het gereedschap alleen met een vochtig reinigingsdoekje.

### 2.2 Werkomgeving

- Zorgt U ervoor, dat Uw werkomgeving altijd goed geventileerd en verlicht is, om ongevallen te vermijden. Sluit U voor vermindering van stofbelasting een afzuigring en een passende industriestofzuiger aan.

- Gebruikt U de machine niet buiten.

- Gebruikt U de machine niet aan plaatsen, waar zich ontvlambare en/of explosieve materialen bevinden.

- Let in smalle ruimtes (zoals bijv. in liften) erop, dat de handgreep en de greepeenheid verticaal staan, zodat deze niet aangestoten of ingeklemd kunnen worden.

## 2.3 Bediening

- De boenmachine mag alleen van technisch getraind personeel worden gebruikt, welke de bedienings- en onderhoudsinstructies in dit instructieboek opmerkelijk gelezen en begrepen hebben, de omgang met de machine kennen en niet onder de invloed van alcohol, drugs of medicatiemiddelen staan.
- Gebruikt U de machine alleen voor zijn bestemming en alleen, als U ervaring met het gebruik ervan heeft.
- Draag altijd veiligheidsschoenen, als U met de machine werkt.
- Draagt U veiligheidskleding, als U de bodem schrobt, polijst of slijpt.
- Let U vooral erop, dat geen losse kleding, Uw haar of Uw vingers met beweeglijke delen van het gereedschap in contact komen.
- Trekt of draagt U het gereedschap niet aan het aansluitingskabel. Laat U het gereedschap niet over de kabel lopen. Klemt U het kabel niet tussen de deur. Houdt U het kabel van hete oppervlaktes, olie of scherpe kanten weg.
- Mijdt U het gebruik van licht ontvlambare, giftige, corrosieve en gezondheidsschadelijke materialen.
- Gebruikt U alleen bodemreiniger en was van Uw vakhandelaar, om het gevaar van vuur te vermijden.
- Als U reinigingsmiddel gebruikt, bevolg dan ook de gevarenaandwijzingen van de die fabrikant. Gebruikt U een veiligheidsbril en veiligheidskleding, als dit geadviseerd wordt.
- Als U de machine niet gebruikt, moet U deze zorgvuldig opslaan. Laat U de machine vooral niet in het bereik van kinderen staan.
- Als U de machine niet gebruikt, verwijder dan de slijpzuol en/of borstel, om schade aan de accessoires te vermijden.

## 3. Gebruik

### 3.1 Ingebruikname

Volgende stappen moet U uitvoeren, als U voor de eerste keer met de machine wilt werken of deze wilt transporteren:

- Pakt U de machine voorzichtig uit en let U daarbij op een milieuvriendelijke ontdoening van het verpakkingsmateriaal, dat U niet meer nodig heeft.
- Eerst moet de afdekplaat met de aandrijving vastgeschroefd worden.
- Schroeft U nu de greepeenheid met de hulp van drie M8x55 bevestigingsschroeven en de M8 moeren aan de aandrijving vast.
- Nu wordt met het meegeleverde verbindingsschroef de elektrische verbinding tussen de greepeenheid en de aandrijving verbonden.
- Trekt U de verstelbare hendel op de rechterkant onder de handgreep naar U toe, waardoor de machine ontgrendeld wordt. Brengt U de greepeenheid in een rechte hoek ten opzichte van de aandrijving. Laat U de verstelbare hendel weer los, nadat de stang vastklikt.

### Wisselen van de slijpzuol of borstels

- Schakelt U de machine uit en trek de stekker uit het stopcontact.
- Kantel de machine over de wielen naar achter, zodat de greepeenheid op de bodem ligt.
- Zum Einsetzen der Schleifteller oder Bürsten müssen diese mit einer Linksdrehung in den Maschinenboden eingedreht werden.
- Voor het verwisselen verwijdert U het ingezette accessoire door een rechtsdraai van de afdekplaat, dan zet U het nieuwe zoals beschreven in.

## 3.2 Bedrijfsmodus

### 3.2.1 Gebruik als slijpmachine

(Floor Tec / Dust Control / Heavy Duty)

- Voor het slijpen moet U de bodem van het grof vuil ontdoen.
- Eerst moet de afdekplaat met de aandrijving vastgeschroefd worden.
- Sluit U de machine op de stroom aan.
- Drukt U de veiligheidsschakelaar naar het midden van de greep en trekt U de starthendel op linker- en rechterkant van de greep naar zich toe. Daarmee start U de motor en brengt U de machine in bedrijfsmodus.
- Drukt U de handgreep naar beneden en brengt U de machine daarmee in een schuine positie.
- Tijdens het gebruik beweegt de machine naar links als U de handgreep verlaagd, en naar rechts als U deze weer verhoogd. Houdt U de greep in een centrale positie, dan werkt de machine op zijn plaats.

Verlagen van de greep/greepeenheid = BEWEGING NAAR LINKS

Verhogen van de greep/greepeenheid = BEWEGING NAAR RECHTS

- Legt U bij het werken het aansluitkabel over Uw schouders, om er niet per ongeluk overheen te rijden!
- Als U de starthendels onder de grepen weer loslaat, houdt de machine meteen op te werken.
- Om de machine in uitgeschakelde modus te transporteren, brengt U de greepeenheid in een verticale positie tot deze vastklikt.
- Kantelt U de machine nu licht naar achter, tot deze op beide wielen staat. Verwijdert U voor de veiligheid de slijppads, zodat de vloercoating niet beschadigd wordt.
- Slaat U de machine alleen op een droge plek en bij normale ruimtemtemperatuur (nooit onder 0 °C) op.

## Installeren van de afzuiging

De afzuiging kan alleen bij slijpwerk gebruikt worden. Verwijdert U daarom voor het aanbrengen – voor zover gemonteerd – de watertank, de waterslang en het extra gewicht en wisselt U de borstels tegen een slijpzuol voor slijpschijven uit. Het is bovendien van voordeel, de omringende rubberen ring van de pad-afdekking van de boenmachine af te nemen.

- Legt U nu de afzuiging zo voor U op de bodem, dat de rechte kant met het slang-verbingsstuk naar naar U wijst en verwijdert U de afzuigslang van de afzuiging. Brengt U de greepeenheid van de boenmachine in een verticale positie en kantelt U de machine licht naar achter, zodat deze op de wielen staat.
- Rijdt U nu de boenmachine over de afzuiging en kantelt U deze voorzichtig naar voor, tot de afdekking in de opening van de afzuiging zakt. Corrigeert U eventueel de positie van de machine, om het inzakken te vergemakkelijken. Sluit U nu beide einden van de afzuigslang weer aan de slangaansluiting van de afzuiging aan. Het uitaande van de zuigslang wordt nu, eventueel met behulp van de inbegrepen adapter, aan de slang van een industriestofzuiger aangesloten.
- Indien nodig kan een extra gewicht worden gebruikt. Wilt U een tweede extra gewicht aanbrengen, moet eerst de haak van de afzuiging verwijderd worden.



### 3.2.2 Gebruik als reinigingsmachine (Clean Tec)

- Voor het gebruiken moet U de bodem grof reinigen en elk afval verwijderen.
- Sluit U de machine op de stroom aan.
- Drukt U de veiligheidsschakelaar naar het midden van de greep en trekt U de starthendel op de linker- en rechterkant naar zich toe. Daarmee start U de motor en zet U de machine in bedrijfsmodus.
- Druk de handgreep naar beneden en brengt U de machine daarmee in een schuine positie.
- Tijdens het gebruik beweegt de machine naar links als U de handgreep nog verder verlaagd, en naar rechts als U deze weer verhoogd. Houdt U de greep in een centrale positie, dan werkt de machine op zijn plaats.

Verlagen van de greep/greepeneid = BEWEGING NAAR LINKS

Verhogen van de greep/greepeneid = BEWEGING NAAR RECHTS

- De vloeistoftoevoer kunt U reguleren, door de hendel direct aan de water tank naar boven te trekken.
- Laat een beetje reinigingsvloeistof op de bodem vloeien en begint U met de reiniging. Beweeg de machine in een spiraalvormige beweging over de reinigingsvloeistof.
- Het wordt aanbevolen, de vervuilde reinigingsvloeistof naar mogelijkheid snel van de bodem te verwijderen.
- Als U de starthendels onder de grepen weer loslaat, houdt de machine meteen op te werken.
- Om de machine in uitgeschakelde modus te transporteren, brengt U de greepeneid in een verticale positie tot deze vastklikt.
- Kantelt U de machine nu licht naar achter, tot deze op beide wielen staat.
- Verwijdert U de borstels na gebruik en reinigt U deze. Slaat U de machine alleen op een droge plek en bij normale ruimtemperatuur (nooit onder 0 °C) op.

### Montage van de watertanks aan de MENZER ESM 406

- Aan de greepeid zijn twee haken, die voor de kabelopwikkeling en voor het aanbrengen van de watertanks dienen. Voor de montage van de tanks moet de bovenste bevestiging met behulp van een inbussleutel iets losgedraaid worden. Nu kan de bevestigingsnok aan de onderkant van de watertank in de daarvoor bestemde uitsparing van de onderste bevestiging ingehaakt worden.
- Houdt U nu de watertank zo, dat de nok van de tankbovenkant precies onder de uitsparing van de bovenste bevestiging is. Nu kan de bevestiging naar beneden geschoven worden tot de nok in de bevestiging vastklikt. Schroeft U nu de schroeven weer vast. Sluit U afsluitend de waterslang aan het verbindingstuk van de borstelsafdekking aan.
- Door voorzichtig losmaken en verschuiven kunt U de hele tank zo verschuiven, dat de hendel voor het waterventiel aan de tank binnen comfortabel bereik is. Vergeet U niet, daarna de bevestigingsschroeven weer vast te draaien.

### 3.2.3 Waarschuwingen voor reinigingswerkzaamheden

- Deze machine is niet geschikt voor de reiniging van oppervlakten, waarop zich giftige vloeistoffen of substanties bevinden. Gebruikt U de machine niet op trappen.
- De machine is alleen voor het gebruik binnen geschikt en mag niet op straten worden gebruikt.
- Controleert U altijd, of de betrokken vloercoating voor de reinigingsvorm geschikt is.
- Bijzondere voorzicht bestaat aan plekken, die met een gedrukte puntelastische bodem uitgerust zijn, zoals bijv. Sporthallen.
- Controleert U voor gebruik van de machine steeds, of alle onderdelen in een goede staat zijn.
- Gebruikt U nooit accessoires, die alleen voor droogwerken geschikt zijn, op een natte bodem.
- Tilt U de machine nooit aan de start-/veiligheidsschakelaar op.
- Als U andere dan de daarvoor bestemde slijpzolen en borstels gebruikt, kan dit de veiligheid verminderen.

### 5.2 Oplossen van storingen

Probleem	Mogelijke oorzaak
De machine funktioneert niet.	1. Controleert U, of de stekker goed in het stopcontact zit. 2. Eventueel krijgt de stekker geen elektrische spanning. Controleert U de zekering en de Aan-/Uit-schakelaar op schade.
De machine springt.	1. Eventueel heeft U de borstels zonder droog of vochtig reinigingsmiddel gebruikt. 2. Controleert U, of de slijpzuol/ borstel in de juiste positie zitten. Zet U de slijpzuol of de borstel correct erop.
U hoort vreemde geluiden.	Eventueel zijn de schroeven aan het chassis los en moeten weer vastgeschroefd worden.

## 4. Opslag

De machine mag niet aan vochtigheid blootgesteld worden. Het aansluitingskabel is voor het opslaan van de stroom te onderbreken.

## 5. Onderhoud

### 5.1 Verzorging en onderhoud

**BELANGRIJK:** Let U er altijd op, dat de stekker uit het stopcontact wordt getrokken, voordat U de machine onderhoud!

- Houdt U de machine zuiver, doordat U deze regelmatig met een vochtig doekje reinigt.
- Houdt U de slijpzuol en de borstels in een goede staat.
- Vervangt U meteen versleten of beschadigde onderdelen en zorgt U voor ieder aanschakelen, dat het aansluitingskabel niet beschadigd is.
- Verwijdert U de borstel en de padhouder na ieder gebruik. Reinig de onderdelen en bewaart U deze op een droge plek.

## 6. Details van de machine

Veiligheidsschakelaar

Handgreep

Starthendel

Verstelhendel

Geleiderstang

Verbindingskabel

Aandrijving

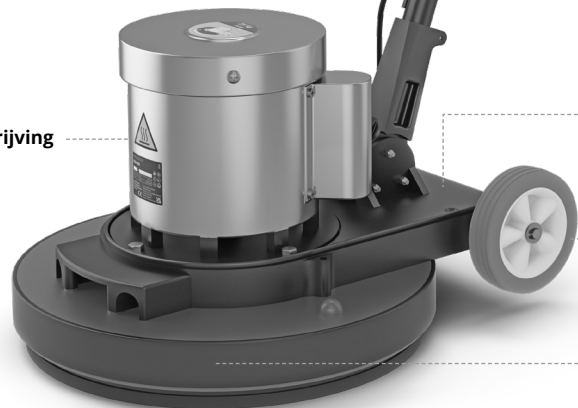

Starthendel

**Greepenheid**

Kabelopwikkeling

Aansluitingskabel

Kabelopwikkeling

Chassis

Wielen

**Afdeekplaat**



Planetendrager



## Traducerea manualului de utilizare original

### SZLIFIERKA JEDNOTARCZOWA MENZER ESM 406

#### Spis treści

##### Wstęp

<b>1. Specyfikacje techniczne</b>	<b>PL 3</b>
<b>2. Zasady bezpieczeństwa</b>	<b>PL 3</b>
2.1 Instrukcje dotyczące bezpieczeństwa energetycznego	PL 3
2.2 Bezpieczeństwo w miejscu pracy	PL 3
2.3 Wskazówki dot. Bezpiecznej obsługi urządzenia	PL 4
<b>3. Obsługa urządzenia</b>	<b>PL 4</b>
3.1 Uruchomienie	PL 4
3.2 Obsługa urządzenia	PL 5
3.2.1 Wykorzystanie jako szlifierki (Floor Tec / Dust Control / Heavy Duty)	PL 5
3.2.2 Wykorzystanie do czyszczenia (Clean Tec)	PL 6
3.2.3 Zasady bezpieczeństwa stosowane przy czyszczeniu	PL 6
<b>4. Przechowywanie</b>	<b>PL 7</b>
<b>5. Konserwacja</b>	<b>PL 7</b>
5.1 Utrzymanie i konserwacja	PL 7
5.2 Rozwiązywanie problemów	PL 7
<b>6. Komponenty urządzenia</b>	<b>PL 8</b>
<b>7. Deklaracja zgodności WE</b>	<b>PL 10</b>
<b>8. Warunki gwarancyjne</b>	<b>PL 10</b>
<b>9. Utylizacja</b>	<b>PL 10</b>

## Drogi kliencie,

Dokonując zakupu Szlifierki Jednotarczowej MENZER ESM 406 dokonali Państwo właściwego wyboru – jest to produkt najwyższej klasy. Chcielibyśmy niniejszym wyrazić naszą wdzięczność za zaufanie jakie obdarzyli Państwo nas i nasze narzędzia.

Przed rozpoczęciem użytkowania elektrona-rzędzia, prosimy o poświęcenie chwili czasu na zapoznanie się z instrukcją jego bezpiecznego użytkowania. Dokładne przestrzeganie wskazówek i zaleceń zawartych w niniejszej instrukcji zapewni optymalny wynik Państwa pracy. Przedstawione zasady bezpieczeństwa mają za zadanie ochronić Państwa przed wypadkami, które mogą być spowodowane niewłaściwym użytkowaniem szlifierki.

Zaleca się, aby użytkownik szlifierki zapoznał się z konstrukcją urządzenia, jego wymaganiami technicznymi opisanymi w tym dokumencie, instrukcjami użytkowania, procedurami operacyjnymi zapewnienia bezpieczeństwa, konserwacji, napraw i magazynowania. Operator urządzenia używa go na własne ryzyko i ponosi pełną odpowiedzialność za użytkowanie. Instrukcja powinna być przechowywana w bezpiecznym miejscu i wykorzystywana w razie potrzeby.

Państwa team MENZER

## 1. Specyfikacje techniczne

Model:	MENZER ESM 406
Napięcie:	230 V ~ 50 Hz / 110 V ~ 50 Hz
Zużycie energii:	1.200 W
Prędkość pod obciążeniem:	ca. 150 min <sup>-1</sup>
Tarcza napędowa:	Ø 406 mm
Ciężar urządzenia:	32 kg

Dla celów logistycznych oraz do zapewnienia by MENZER ESM 406 dotarł do Państwa bez uszkodzeń, został zapakowany w kilku oddzielnych pudełkach. W zależności od zestawu, który Państwo zamówili, dostawa obejmować będzie:

### Floor Tec:

- 1 x korpus urządzenia
- 1 x popychacz i kierownica
- 1 x osłona
- 1 x tarcza napędowa do szlifowania oraz klocki czyszczące
- 1 x tarcza napędowa do tarcz ściernych „na zaczep”
- 1 x tarcza napędowa do tarcz ściernych
- 1 x 12,5 kg dodatkowe obciążenie

### Dust Control:

- 1 x korpus urządzenia
- 1 x popychacz i kierownica
- 1 x osłona
- 1 x pierścień odpylający z węzami przyłączeniowymi
- 1 x tarcza napędowa do szlifowania oraz klocki czyszczące
- 1 x tarcza napędowa do tarcz ściernych „na zaczep”
- 1 x tarcza napędowa do tarcz ściernych
- 1 x 12,5 kg dodatkowe obciążenie

### Heavy Duty:

- 1 x korpus urządzenia
- 1 x popychacz i kierownica
- 1 x osłona
- 1 x diamentowa tarcza szlifierska (bez segmenty)
- 1 x 12,5 kg dodatkowe obciążenie

### Clean Tec:

- 1 x korpus urządzenia
- 1 x popychacz i kierownica
- 1 x osłona
- 1 x zbiornik na wodę
- 1 x tarcza napędowa do szlifowania oraz klocki czyszczące
- 1 x szczotka podłogowa (zielona)
- 1 x szczotka podłogowa (niebieska)

## 2. Zasady bezpieczeństwa

Należy pamiętać, aby nosić środki ochrony uszu, gdy poziom hałasu przekracza 85 dB!

### 2.1 Instrukcje dotyczące bezpieczeństwa energetycznego

- Urządzenie może być podłączone TYLKO do gniazd elektrycznych o napięciu roboczym określonym na tabliczce znamionowej urządzenia i uziemieniu zgodnym z obowiązującymi przepisami.

- Należy upewnić się, że przełącznik zasilania jest w pozycji OFF, zanim wyciągnie się wtyczkę z gniazdka zasilania. Ponadto należy upewnić się, że do tarcz ściernych lub polerujących dołączona jest tarcza napędowa.

- Nie należy pozostawiać urządzenia bez nadzoru jeżeli jest podłączone do zasilania. Urządzenie należy odłączyć od zasilania w przypadku: jeżeli przestaną Państwo z niego korzystać, jeżeli chcą Państwo zmienić lub zdjąć wymienne końcówki, tarcze, klocki lub szczotki oraz przed rozpoczęciem konserwacji lub naprawy.

- Trzeba regularnie sprawdzać czy kabel zasilający nie jest uszkodzony. Nie należy używać urządzenia, jeśli kabel zasilający lub wtyczka są uszkodzone.

- Nie należy ciągnąć kabla w celu wyciągnięcia z gniazdka zasilania. Należy upewnić się, że urządzenie jest wyłączone przed odłączeniem z zasilania.

- Aby zminimalizować ryzyko porażenia prądem, należy przechowywać urządzenie w suchym miejscu. Nigdy nie można zostawiać go w mokrym środowisku (w deszczu). Urządzenie należy czyścić wilgotną szmatką.

### 2.2 Bezpieczeństwo w miejscu pracy

- Aby uniknąć wypadków przy pracy, należy upewnić się, że miejsce pracy jest zawsze właściwie wentylowane i oświetlone. W celu zminimalizowania poziomu kurzu, do urządzenia należy podłączyć pierścień próżniowy oraz (właściwy model) odkurzacz przemysłowego.

- Proszę nie używać urządzenia na zewnątrz.

- Nie wolno używać urządzenia w pobliżu materiałów łatwopalnych lub wybuchowych.

- Podczas wnoszenia urządzenia do pomieszczeń o ograniczonej powierzchni (no. wind) należy uważać, aby uchwyt i popychacz znajdowały się w pozycji pionowej z dala od ścian i innych przeszkód.

### 2.3 Wskazówki dot. Bezpiecznej obsługi urządzenia

- Szlifierka powinna być obsługiwana wyłącznie przez wykwalifikowanych specjalistów, którzy dokładnie zapoznali się z zasadami jej działania i obsługi zawartymi w niniejszej instrukcji, którzy posiadają wiedzę na temat działania i obsługi tego rodzaju urządzeń a ponadto nie są pod wpływem alkoholu, narkotyków lub leków.
- Urządzenie może być używane zgodnie z jego przeznaczeniem przez osoby z doświadczeniem w użytkowaniu tego rodzaju urządzeń.
- Podczas pracy z urządzeniem należy zawsze używać rękawic roboczych.
- Należy używać odzieży ochronnej podczas czyszczenia, polerowania lub szlifowania podłogi.
- Należy uważać aby luźne części ubrań, włosy oraz palce znajdowały się z dala od ruchomych części maszyny.
- Nie można ciągnąć kabla zasilającego. Nie można dopuścić do przeciągania urządzenia nad kablem zasilającym (przejeżdżania go). Nie można dopuścić aby kabel został przyblokowany w drzwiach. Należy trzymać kabel z daleka od ostrych krawędzi, ciepła czy też substancji olejowych.
- Przy pracy z urządzeniem nie należy używać materiałów, które są palne, trujące lub żrące, lub stanowią zagrożenie dla zdrowia.
- Aby zmniejszyć ryzyko pożaru, należy używać środków do czyszczenia podłóg oraz wosków od renomowanych dystrybutorów.
- W przypadku stosowania rozpuszczalników oraz innych środków czyszczących, należy zwracać uwagę na zalecenia producenta co do ich stosowania. Każdorazowo gdy zaleca się założenie okularów i ubrań ochronnych, należy to zrobić.
- Kiedy urządzenie nie jest używane, należy przechowywać go z zachowaniem należytej staranności. W szczególności nie można zostawiać urządzenia bez opieki gdy dzieci znajdują się w jego pobliżu.
- W trakcie przechowywania urządzenia, należy zdjąć tarczę napędową oraz szczotkę podłogową w

celu uniknięcia uszkodzenia elementów mocujących końcówek.

## 3. Obsługa urządzenia

### 3.1 Uruchomienie

Przed uruchomieniem urządzenia po raz pierwszy lub po transporcie urządzenia należy wykonać następujące działania:

- Należy ostrożnie rozpakować urządzenie. Następnie usunąć niepotrzebne opakowanie w sposób przyjazny dla środowiska.
- Zamontować pokrywę do korpusu urządzenia.
- Zamontować popychacz za pomocą trzech śrub mocujących M8x55 oraz trzech nakrętek. Należy upewnić się, że śruby są dobrze dokręcone.
- Następnie zamontować dostarczony kabel zasilający (panelu sterowania) do korpusu maszyny i popychacza.
- Pociągnąć do siebie dźwignię pod uchwytem po prawej stronie urządzenia w celu jej odblokowania. Pociągnąć popychacz do pionu. Gdy popychacz został zablokowany, puścić dźwignię.

### Wymiana tarczy ściерnej lub szczotki podłogowej

- Należy w pierwszej kolejności wyłączyć urządzenie i odłączyć je od źródła zasilania.
- Przechylić maszynę do tyłu nad kołami aż popychacz spocznie nie ziemi.
- Zamontować tarczę ścierną lub szczotkę podłogową pod urządzeniem i obrócić w lewo.
- Aby wymienić końcówkę, należy odłączyć ją od pokrywy przez obrót w kierunku zgodnym z ruchem wskazówek zegara. Następnie założyć nową końcówkę, jak opisano powyżej.

### 3.2 Obsługa urządzenia

#### 3.2.1 Wykorzystanie jako szlifierki (Floor Tec / Dust Control / Heavy Duty)

- Przed rozpoczęciem szlifowania, należy wykonać wstępne oczyszczenie podłogi w celu oczyszczenia podłogi z większych zanieczyszczeń.
  - Następnie podłączyć urządzenie do zasilania.
  - Przesunąć przełączniki bezpieczeństwa do środka uchwytu i pociągnąć do siebie dwie dźwignie startowe znajdujące się na każdej stronie uchwytu. Silnik zacznie działać - można zatem zacząć korzystać z urządzenia.
  - Nacisnąć uchwyt w dół, lekko przechylając urządzenie.
  - Jeżeli w trakcie pracy przesuną Państwo dźwignię dalej w dół, urządzenie zacznie przesunąć się w lewo. Jeżeli przesuną Państwo dźwignię do góry, urządzenie zacznie przesunąć się w prawo. Aby utrzymać urządzenie w jednym miejscu, należy przytrzymać uchwyt w środkowym położeniu.
- Obniżenie uchwytu / popychacza = RUCH W LEWO  
Podniesienie uchwytu / popychacza = RUCH W PRAWO
- Podczas pracy z urządzeniem, należy przeprowadzić kabel zasilający przez ramię aby uniknąć przypadkowego przesuwania urządzenia nad kablem zasilającym (przejechania go)!
  - Po zwolnieniu dźwigni startowych poniżej uchwytu, urządzenie natychmiast się zatrzyma.
  - W celu przetransportowania wyłączzonego urządzenia, należy przeciągnąć popychacz do pozycji pionowej aż go jego blokady.
  - Należy lekko przechylić urządzenie do tyłu aż oprze się na swoich kołach. Aby nie uszkodzić podłogi usunąć klocki szlifierskie.
  - Urządzenie należy przechowywać w suchym miejscu w temperaturze pokojowej - nie niższej niż 0 °C.

### Podłączanie pierścienia próżniowego

Pierścień próżniowy powinien być stosowany wyłącznie do szlifowania. Z tego powodu, przed podłączeniem pierścienia próżniowego, należy upewnić się, że zdjęto zbiornik na wodę, wąż oraz dodatkowe obciążenie i wymieniono szczotkę czyszczącą z tarczą napędową na tarczę ścierną. Zaleca się również, aby usunąć gumową okładzinę pierścienia na osłonie klocka szlifierki.

- Pierścień próżniowy należy umieścić na podłodze przed sobą, tak aby płaska strona z dyszami przyłącza węża były skierowane w kierunku operatora a następnie zdjąć wąż ssący z pierścienia próżniowej. Umieścić popychacz w pozycji pionowej a następnie przechylić urządzenie lekko do tyłu tak aby opierał się tylko na swoich kołach.
- Przeciągnąć urządzenie (przejechać urządzeniem) nad pierścieniem próżniowym, ostrożnie przechylać urządzenie do przodu aż przednia obudowa znajdzie się w otworze pierścienia próżniowego. Jeżeli to konieczne, należy zmienić pozycję urządzenia w taki sposób aby ułatwić proces łączenia. Ponownie podłączyć oba końce węża ssącego do dysz węża na pierścieniu próżniowym. Teraz podłączyć końcówkę węża ssącego do węża odkurzacza przemysłowego - należy użyć dołączonego adaptera, jeżeli jest to konieczne.
- W razie potrzeby, można umieścić również dodatkowe obciążenie. Jeżeli chcą Państwo umieścić jeszcze drugie dodatkowe obciążenie, należy najpierw zdjąć hak z pierścienia próżniowego.

### 3.2.2 Wykorzystanie do czyszczenia (Clean Tec)

- Przed użyciem zaleca się wykonanie wstępnego oczyszczenia podłogi oraz usunięcie wszelkich zanieczyszczeń, które mogą znajdować się na powierzchni.

- Następnie podłączyć urządzenie do zasilania.

- Przesunąć przełączniki bezpieczeństwa do środka uchwytu i pociągnąć do siebie dwie dźwignie startowe znajdujące się na każdej stronie uchwytu. Silnik zacznie działać - można zatem zacząć korzystać z urządzenia.

- Należy przycisnąć uchwyt do dołu tak aby urządzenie ustawiło się skośnie.

- Jeżeli w trakcie pracy przesuną Państwo dźwignię dalej w dół, urządzenie zacznie przesuwając się w lewo. Jeżeli przesuną Państwo dźwignię do góry, urządzenie zacznie przesuwając się w prawo. Aby utrzymać urządzenie w jednym miejscu, należy przytrzymać uchwyt w środkowym położeniu.

Obniżenie uchwytu / popychacza = RUCH W LEWO

Podniesienie uchwytu / popychacza = RUCH W PRAWO

- Dopływ substancji czyszczącej może być dozwolnie regulowany poprzez pociągnięcie do góry dźwigni znajdującej się na zbiorniku na wodę.

- Przed rozpoczęciem czyszczenia należy rozlać trochę substancji czyszczącej na podłogę. A następnie nakierować urządzenie na tą rozlaną substancję czyszczącą wykonując spiralne ruchy.

- Jeżeli to możliwe, należy szybko (na bieżąco) usuwać brudną pianę z podłogi.

- Gdy dźwignie startowe znajdujące się pod uchwytami zostaną zwolnione, urządzenie natychmiast się zatrzyma.

- W celu przetransportowania wyłączzonego urządzenia, należy przeciągnąć popychacz do pozycji pionowej aż do jego blokady.

- Należy lekko przechylić urządzenie do tyłu aż oprze się na swoich kołach.

- Po każdym użyciu należy wyjąć i oczyścić

szczotkę. Urządzenie należy przechowywać w suchym miejscu w temperaturze pokojowej - nie niższej niż 0 °C.

### Montaż zbiornika na wodę do MENZER ESM 406

- Na popychaczu znajdują się dwa haki, które są przeznaczone do przytrzymywania zwojów kabla zasilającego jak również do umocowania zbiornika na wodę. Aby umocować zbiornik na wodę, należy w pierwszej kolejności poluzować górny wspornik (klamrę) za pomocą klucza imbusowego. Następnie można podpiąć zapieczętowane zabezpieczenie na dole zbiornika na wodę do odpowiednich otworów na dolnym wsporniku (klamrze).

- Przytrzymać zbiornik na wodę w taki sposób, że zapieczętowanie na górze zbiornika znajduje się bezpośrednio pod otworem górnego wspornika (klamry). Teraz wspornik (klamra) może zostać przesunięty w dół aż zapieczętowanie zabezpieczające zablokuje się we wsporniku (klamrze). Dokręcić śruby jeszcze raz. Wreszcie należy podłączyć wąż z wodą do dyszy na pokrywie szczotek.

- Przez ostrożne poluzowanie i przesunięcie zbiornika można dokonać jego przesunięcia do położenia w którym dźwignia aktywacji zaworu zbiornika z wodą znajduje się w zasięgu. Następnie należy upewnić się, że dokręcono śruby mocujące.

### 3.2.3 Zasady bezpieczeństwa stosowane przy czyszczeniu

- Urządzenie nie nadaje się do czyszczenia powierzchni, które są pokryte toksycznymi cieczami lub zabrudzeniami. Nie należy używać urządzenia na schodach.

- Urządzenie jest przeznaczone wyłącznie do użytku w pomieszczeniach i nie powinny być stosowane na drogach.

- Zawsze należy sprawdzić czy powłoki podłogowe nadają się do czyszczenia za pomocą tego urządzenia.

- Należy zachować szczególną ostrożność w miejscach o elastycznej / prasowanej powierzchni, na przykład w halach sportowych.

- Przed uruchomieniem maszyny zawsze należy sprawdzić czy wszystkie elementy są w dobrym stanie technicznym.

- Podczas czyszczenia mokrej podłogi nie można używać końcówki, które są przeznaczone do czyszczenia "na sucho".

- Nie wolno podnosić urządzenia za jego przełączniki ON/OFF.

- Stosowanie tarcz napędowych oraz szczotek innych niż te przeznaczone do stosowania z tym urządzeniem może zagrażać bezpieczeństwu jego użytkownika.

## 4. Przechowywanie

W trakcie przechowywania urządzenie nie może być narażone na wilgoć. Przed składowaniem urządzenia, przewód zasilający należy odłączyć ze źródła zasilania.

### 5.2 Rozwiązywanie problemów

Problem	Możliwa przyczyna
Urządzenie nie działa.	1. Sprawdzić, czy wtyczka jest prawidłowo włożona do gniazdka zasilania. 2. Przez wtyczkę może nie płynąć prąd. Sprawdzić czy bezpiecznik wtyczki oraz przełącznik ON/OFF nie jest uszkodzony.
Tarcza przeskakuje.	1. Być może przy czyszczeniu nie stosuje się wilgotnego środka czyszczącego. 2. Należy upewnić się, że tarcza napędowa lub szczotka znajduje się w prawidłowej pozycji. Prawidłowo podłączyć tarczę napędową lub szczotkę.
Urządzenie wydaje nietypowe dźwięki.	Śruby podwozia mogą być luźne i muszą być ponownie dokręcone.

## 5. Konserwacja

### 5.1 Utrzymanie i konserwacja

WAŻNE: Należy upewnić się, że wtyczka została wyjęta z gniazdka zasilania przed przystąpieniem do prac konserwacyjnych!

- Należy utrzymać urządzenie w czystości poprzez regularne wycieranie go wilgotną szmatką.

- Należy przechowywać tarcze oraz szczotki w dobrym stanie technicznym.

- Należy wymienić zużyte lub uszkodzone części urządzenia i zawsze upewnić się, że kabel zasilający nie jest uszkodzony przed jego włączeniem.

- Po każdym użyciu wyjąć szczotkę i uchwyt klocka. Należy wyczyścić te części i przechowywać w suchym miejscu.

## 6. Komponenty urządzenia

Przełączniki bezpieczeństwa

Kierownica

Dźwignie startowe

Dźwignia blokująca

Dźwignie startowe

**Popychacz i kierownica**

Przewijarka (zwijarka) kabla

Kabel zasilający

Popychacz

Przewijarka (zwijarka) kabla

Kabel łączący

**Korpus urządzenia**

Podwozie

Duże koła

Ostona

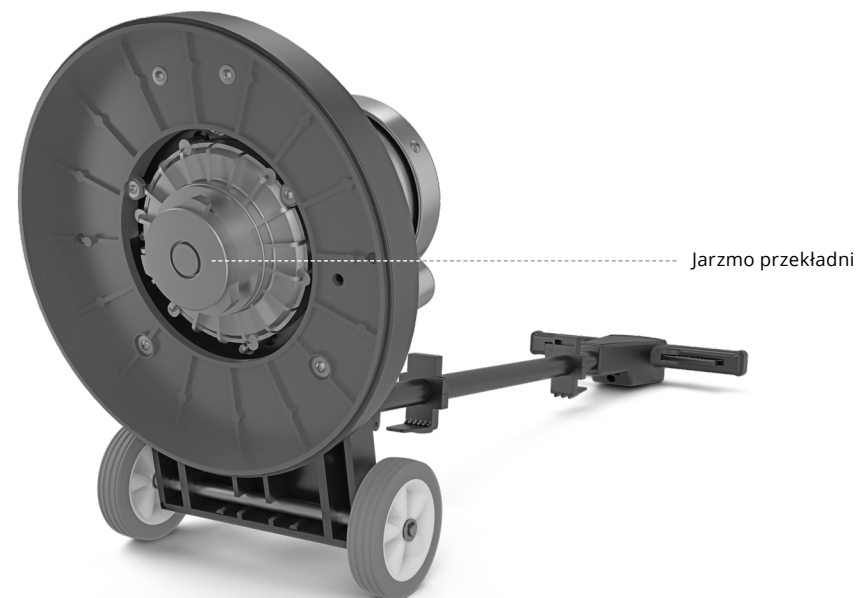



## 7. Deklaracja zgodności WE 0421-B01-01-000001-A

Niniejszym oświadczamy na własną odpowiedzialność, że poniżej opisana i przez nas wprowadzona do obiegu opisana w tej instrukcji maszyna jest zgodna z następującymi normami. Przy niezgodnieniu z nami zmianie maszyny niniejsza deklaracja traci swoją ważność.

**Produkt:** Szlifierka jednotarczowa-  
**Typ:** MENZER ESM 406 (230 V)  
**Zakres numerów seryjnych:** 108 xxx xxx  
**Typ:** MENZER ESM 406 (110 V)  
**Zakres numerów seryjnych:** 118 xxx xxx

### Jednoznaczne dyrektywy WE

2006/42/WE; (EG) Nr. 1907/2006 (REACH);  
2011/65/EU; 2014/30/UE

### Zastosowane zharmonizowane normy

EN 60335-1  
EN 60335-2-10  
EN 62233  
EN 55014-1  
EN 55014-2  
EN 61000-3-2  
EN 61000-3-3



Torsten Ceranski  
Dyrektor  
Markranstädt, 01/02/2023

MENZER GmbH  
Celsiusstraße 20  
04420 Markranstädt  
Niemcy

## 8. Warunki gwarancyjne

Wraz z zakupem narzędzia ręcznego z zasilaniem elektrycznym MENZER udzielana jest końcowemu użytkownikowi gwarancja. Dokładne warunki gwarancyjne można znaleźć na stronie internetowej:



<https://www.service.menzer-tools.com/pl>

MENZER-Service  
Telefon: +49 (0) 34205 9 27 94 15  
Faks: +49 (0) 34205 9 27 94 29  
E-Mail: [service@menzer-tools.com](mailto:service@menzer-tools.com)

## 9. Utylizacja

Nie należy wyrzucać narzędzi ręcznych z napędem elektrycznym do śmieci z gospodarstw domowych! Urządzenia, ich wyposażenie i opakowania należy dostarczyć do utylizacji przy przestrzeganiu krajowych przepisów zgodnie z przepisami ochrony środowiska!



**Tylko dla krajów WE:** Zgodnie z europejską dyrektywą 2012/19/UE dotyczącą starych urządzeń elektrycznych i elektronicznych zużyte narzędzia ręczne o zasilaniu elektrycznym muszą być oddzielnie zbierane i dostarczone do zgodnego z przepisami ochrony środowiska przetwórstwa wtórnego.

Nie ponosimy odpowiedzialności za błędy w druku. Zastrzegamy możliwość zmian technicznych.

## Preklad originálneho návodu na obsluhu

### BRÚSIACI A ČISTIACI STROJ MENZER ESM 406

#### Obsah

##### Úvod

<b>1. Technická data</b>	<b>SK 3</b>
<b>2. Bezpečnostné predpisy</b>	<b>SK 3</b>
2.1 Elektrické zapojenie	SK 3
2.2 Pracovné prostredie	SK 3
2.3 Obsluha	SK 4
<b>3. Prevádzka</b>	<b>SK 4</b>
3.1 Uvedenie do prevádzky	SK 4
3.2 Pracovná prevádzka	SK 5
3.2.1 Prevádzka v režime brúsky (Floor Tec / Dust Control / Heavy Duty)	SK 5
3.2.2 Prevádzka v režime čistiaceho stroja (Clean Tec)	SK 6
3.2.3 Výstražné pokyny pre čistiace práce	SK 6
<b>4. Uskladnenie</b>	<b>SK 7</b>
<b>5. Údržba</b>	<b>SK 7</b>
5.1 Ošetrovanie a údržba stroja	SK 7
5.2 Odstránenie porúch	SK 7
<b>6. Stroje detaily</b>	<b>SK 8</b>
<b>7. Vyhlásenie o zhode s normami EÚ</b>	<b>SK 10</b>
<b>8. Záručné podmienky</b>	<b>SK 10</b>
<b>9. Likvidácia</b>	<b>SK 10</b>

## Vážení zákazník,

kúpou brúsiaceho a čistiaceho stroja MENZER ESM 406 ste sa rozhodli pre výrobok vysokej kvality. Chceli by sme vám týmto poďakovať za prejavenú dôveru.

Prečítajte si, prosím, pokyny na obsluhu a bezpečnú prevádzku stroja na nasledujúcich stranách skôr, ako začnete so strojom pracovať. Ich dôkladné prečítanie vám navyše zaručí optimálny výsledok vašej práce. Pokyny na bezpečnú prevádzku by vás mali ochrániť pred úrazmi spôsobenými neodborným používaním stroja.

Pokyny pre obsluhu a údržbu majú používateľa jednotúčovej brúsky oboznámiť s konštrukciou, technickými podmienkami, obsluhou v záujme bezpečného používania, so správnou údržbou, opravami, skladovaním a používaním stroja. Prevádzka stroja je na vlastné nebezpečenstvo a zodpovednosť. Tento návod na obsluhu a bezpečnostné pokyny v ňom obsiahnuté by ste si mali starostlivo uschovať.

Váš tím spoločnosti MENZER-

## 1. Technická data

Model:	MENZER ESM 406
Napätie:	230 V ~ 50 Hz / 110 V ~ 50 Hz
Príkon:	1.200 W
Otáčky:	ca. 150 min <sup>-1</sup>
Brúsny kotúč:	Ø 406 mm
Hmotnosť:	32 kg

Váš stroj MENZER ESM 406 je z dôvodu prehľadnosti a v záujme ochrany dielov expedovaný vo viacerých kartónoch. Podľa toho, ktorú súpravu ste si objednali, dostanete nasledujúce diely:

### Floor Tec:

- 1× korpus stroja
- 1× vodiaca tyč
- 1× krycia doska
- 1× nopkový brúsny tanier na uchytenie brúsneho kotúča alebo čistiaceho mopu
- 1× brúsny tanier suchý zips a
- 1× tanier z mechovej gumy na uchytenie brúsneho kotúča
- 1× 12,5 kg prídavné závažie

### Dust Control:

- 1× korpus stroja
- 1× vodiaca tyč
- 1× krycia doska
- 1× krúžok na odsávanie prachu s pripojovacími hadicami
- 1× nopkový brúsny tanier na uchytenie brúsneho kotúča alebo čistiaceho mopu
- 1× brúsny tanier suchý zips a
- 1× tanier z mechovej gumy na uchytenie brúsneho kotúča
- 1× 12,5 kg prídavné závažie

### Heavy Duty:

- 1× korpus stroja
- 1× vodiaca tyč
- 1× krycia doska
- 1× Diamantový brúsny kotúč (bez segmenty)
- 1× 12,5 kg prídavné závažie

### Clean Tec:

- 1× korpus stroja
- 1× vodiaca tyč
- 1× krycia Doska
- 1× nádrž na vodu
- 1× nopkový tanier na uchytenie brúsneho Kotúča alebo čistiaceho mopu
- 1× podlahová kefa zelená
- 1× podlahová kefa modrá

## 2. Bezpečnostné predpisy

Ak hluková záťaž presahuje 85 dB (A), musíte si nasadiť ochranné slúchadlá.

### 2.1 Elektrické zapojenie

- Stroj smie byť zapájaný iba do zásuviek, ktorých napätie súhlasí s napätím udaným na typovom štítku stroja. Zásuvky musia byť navyše uzemnené podľa zákonných predpisov.

- Skôr než zastrčíte zástrčku do zásuvky, skontrolujte, že hlavný vypínač je v polohe „Vypnuté“ (0). Okrem toho sa presvedčte, že je pripevnený tanier na uchytenie brúsneho kotúča či leštiaceho mopu.

- Nenechávajte stroj stáť bez dozoru, ak je pripojený k elektrickej sieti. Ak stroj nepoužívate, upravujete, snímate brúsne kotúče, mopy alebo kefy a taktiež pred začatím údržby vždy vytiahnite zástrčku z elektrickej zásuvky.

- Pripájací kábel pravidelne kontrolujte. Stroj nepoužívajte, ak sú kábel alebo zástrčka poškodené.

- Zástrčku zo zásuvky nevyťahujte za kábel. Skôr než stroj odpojíte od elektrickej siete, vypnite hlavný vypínač.

- V záujme predchádzania úrazu elektrickým prúdom stroj uchovávajte na suchom mieste. Nenechajte stroj premoknúť. Stroj čistite iba navlhčenou handrou.

### 2.2 Pracovné prostredie

- Zaistite, aby vaše pracovisko bolo vždy dobre vetrané a osvetlené a aby ste tak predchádzali úrazom. V záujme zníženia zaťaženia prachom pripojte odsávací kruhový nástavec a taktiež vhodný priemyselný vysávač.

- Stroj nepoužívajte vonku.

- Stroj nepoužívajte na miestach, kde sa nachádzajú horľavé popr. explozívne materiály.

- V úzkych priestoroch, ako napr. vo výťahu, dbajte, aby držadlo a vodiaca tyč stroja boli vo vertikálnej polohe a nedošlo k ich narazeniu či poškrabaniu.

## 2.3 Obsluha

- Brúsiaci stroj by mali používať len zaškolení odborníci, ktorí si pozorne prečítali a pochopili pokyny na obsluhu a údržbu v tejto brožúre, vedia, ako so strojom zaobchádzať, a nie sú pod vplyvom alkoholu, drog ani liekov.
- Stroj používajte len na stanovený účel a iba ak máte skúsenosti s jeho používaním.
- Pri obsluhu stroja noste vždy ochrannú pracovnú obuv.
- Pri frézovaní, leštení či brúsení podlahy noste ochranný pracovný odev.
- Dbajte, aby sa žiadne voľné kusy odevu, vaše vlasy ani prsty nedostali do blízkosti pohyblivých dielov stroja.
- Neťahajte ani neprenášajte stroj za pripájací kábel. Neprechádzajte strojom cez kábel a zabráňte jeho privretiu vo dverách. Nepribližujte kábel k horúcim povrchom, oleju ani ostrým hranám.
- Vyhňte sa používaniu ľahko zápalných, jedovatých, korozívnych a zdraviu škodlivých materiálov.
- Používajte len podlahové čistiace prostriedky a vosky zo špecializovaného obchodu, aby ste predchádzali nebezpečenstvu vzplanutia ohňa.
- Ak používate čistiace prostriedky, dodržujte taktiež pokyny ich výrobcu na predchádzanie rizikám. Používajte ochranné okuliare a ochranný pracovný odev, ak je to uvedené v návode.
- Ak stroj nepoužívate, je potrebné, aby ste ho správne skladovali. Stroj predovšetkým nenechajte stáť v dosahu detí.
- Ak stroj nepoužívate, odstráňte brúsny tanier príp. kefu, aby ste predišli poškodeniu nástavcov.

## 3. Prevádzka

### 3.1 Uvedenie do prevádzky

Ak chcete so strojom prvýkrát pracovať alebo stroj prevážate, vykonajte nasledujúce kroky:

- Stroj opatrne vybalte a baliaci materiál ekologicky odstráňte, ak ho už nebudete potrebovať.
- Vodiacu tyč najskôr priskrutkujte pomocou troch skrutiek M8×55 a matíc M8 na korpus stroja, skrutky pevne dotiahnite.
- Vďaka ovládaciemu káblu obsiahnutému v dodávke je zaistené elektrické spojenie medzi vodiacou tyčou a korpusom stroja.
- Nastavovaciu páku na pravej strane pod držadlom pritiahnite k sebe, tým stroj odblokujete. Vodiacu tyč nastavte kolmo ku korpusu stroja. Po zavaknutí vodiacej tyče nastavovaciu páku opäť uvoľnite.
- Stroj na jeho kolieskach preklopte dozadu a položte ho na podlahu. Teraz môžete priskrutkovať kryciu dosku na korpus stroja

### Výmena brúsneho taniera či kefy

- Stroj vypnite a zástrčku vytiahnite zo zásuvky.
- Stroj cez kolieska preklopte dozadu tak, aby vodiaca tyč ležala na zemi.
- Ak chcete nasadiť brúsny tanier či kefu, zaskrutkujte ich otočením doľava do dna stroja.
- Ak chcete diely vymeniť, odstráňte používaný pracovný nástroj otočením doprava z krycej dosky a potom nasadte nový nástroj podľa vyššie uvedeného popisu.

## 3.2 Pracovná prevádzka

### 3.2.1 Prevádzka v režime brúsky (Floor Tec / Dust Control / Heavy Duty)

- Pred brúsením odstráňte z podlahy hrubé nečistoty.
- Stroj pripojte do elektrickej siete.
- Stlačte bezpečnostné spínače v strede držadla a spúšťacie páky na ľavej a pravej strane vodiacej tyče pritiahnite k sebe. Tým spustíte motor a stroj uvediete do prevádzky.
- Držadlo stlačte dole a stroj tak dajte do pracovnej polohy.
- Počas prevádzky sa stroj pohybuje doľava, ak držadlo ešte viac znížite, a doprava, ak držadlo zdvihnete. Ak budete držadlo držať v polohe uprostred, bude stroj pracovať na mieste.

Zníženie držadla/vodiacej tyče = POHYB STROJA DOĽAVA  
Zvýšenie držadla/vodiacej tyče = POHYB STROJA DOPRAVA

- Pripájací kábel si pri práci položte cez rameno, aby ste ho omylom neprešli!
- Ak opäť pustíte spúšťacie páky pod držadlom, prestane stroj okamžite pracovať.
- Ak chcete stroj vo vypnutom stave prepravovať, dajte vodiacu tyč do zvislej polohy, až zaskočí.
- Stroj nahnite zľahka dozadu tak, aby stál na oboch svojich pojazdových kolieskach. Aby ste nepoškodili povrch podlahy, pre istotu odstráňte zo stroja brúsne podložky.
- Stroj uchovávajte na suchom mieste pri bežnej izbovej teplote (nikdy pod 0 °C).

## Pripevnenie odsávacieho kruhového násadca

Kruhový odsávací násadec je možné používať len pri brúsení. Preto pred jeho pripewnením odstráňte vodnú nádrž, hadicu a prídavné závažie, ak boli nasadené, a kefu vymeňte za brúsny tanier určený na uchytenie brúsnych kotúčov. Je taktiež vhodné odstrániť lemujúci gumový kruh z vnútornej strany krytu stroja.

- Teraz odsávací kruhový násadec položte na zem tak, aby jeho rovná strana s pripájacími hrdlami smerovala k vám, a odstráňte odsávaciu hadicu z odsávacieho kruhového násadca. Vodiacu tyč stroja dajte do zvislej polohy a stroj zľahka nakloňte dozadu tak, aby stál len na pojazdových kolieskach.
- Spustite teraz stroj na odsávací chod odsávacím kruhovým nastavcom a nakloňte stroj opatrne dopredu, až sa kryt zasunie do otvoru odsávacieho kruhového násadca. Polohu stroja prípadne skorigujte tak, aby ste zasunutie uľahčili. Teraz oba konce odsávacej hadice opäť pripojte na hrdlo hadice odsávacieho kruhového násadca. Výpusť odsávacej hadice teraz, prípadne s pomocou priloženého adaptéra, pripojte na hadicu priemyselného vysávača.
- V prípade potreby môžete pridať jedno prídavné závažie. Ak by ste chceli pridať druhé prídavné závažie, musíte najskôr odstrániť prídružný prvok odsávacieho kruhového násadca.

### 3.2.2 Prevádzka v režime čistiaceho stroja (Clean Tec)

- Pred použitím stroja by ste z podlahy mali odstrániť hrubé nečistoty a odpadky.
- Stroj zapojte do elektrickej siete.
- Stlačte bezpečnostné spínače v strede držadla a spúšťacie páky na ľavej a pravej strane držadla pritiahnite k sebe. Tým spustíte motor a uvediete stroj do chodu.
- Držadlo znížte dole a stroj tak uveďte do pracovnej polohy.
- Počas chodu sa stroj pohybuje doľava, ak držadlo ešte viac znížite, a doprava, ak ho opäť nadvihnete. Ak budete držadlo držať v pozícii uprostred, bude stroj pracovať na mieste.

Zníženie držadla/vodiacej tyče = POHYB STROJA DOĽAVA

Zvýšenie držadla/vodiacej tyče = POHYB STROJA DOPRAVA

- Prívod tekutiny riadite ťahom páky priamo na vodnej nádrži smerom hore.
- Nechajte trochu čistiaceho roztoku vytečť na podlahu a začnite čistiť. Pohybujte strojom špirálovito po čistiacom roztoku.
- Odporúčame špinavú čistiacu penu odstrániť podľa možnosti urýchlene z podlahy.
- Ak opäť uvoľníte spúšťacie páky pod držadlom, prestane stroj okamžite pracovať.
- Ak chcete stroj vo vypnutom stave prepravať, dajte vodiacu tyč do zvislej polohy, až zaskočí.
- Stroj teraz nahnite zľahka dozadu, až zostane stáť na oboch pojazdových kolieskach.
- Po použití kefy zložte a vyčistite. Stroj uchovávajte na suchom mieste pri bežnej izbovej teplote (nikdy menej než 0 °C).

### Montáž vodnej nádrže na ESM (jednokotúčový brúsny stroj)

- Na vodiacej tyči sú dva háky/držiaky slúžiace na navíjanie kábla a na pripevnenie vodnej nádrže. S cieľom montáže nádrže je potrebné pomocou imbusového kľúča trochu uvoľniť horný držiak. Teraz môžete pridrznú vačku / pridrzný výstupok na spodnej strane nádrže zahákovat do zodpovedajúceho výrezu / zodpovedajúcej drážky spodného držiaka.
- Teraz vodnú nádrž držte tak, aby sa vačka/výbežok na hornej strane nádrže nachádzal presne pod drážkou horného držiaka. Teraz môžete držiak posunúť dole, až vačka/výbežok do držiaka zaskočí. Skrutky opäť dotiahnite. Nakoniec napojte hadicu na hrdlo krytu kefy.
- Opatrným uvoľnením a posunutím môžete celou nádržou pohnúť tak, aby sa spúšťacia páčka pre vodný ventil na nádrži nachádzala v pohodlnom dosahu. Nezabudnite opäť dotiahnuť pripevňovacie skrutky.

### 3.2.3 Výstražné pokyny pre čistiace práce

- Stroj nie je vhodný na čistenie povrchov, na ktorých sa nachádzajú jedovaté kvapaliny či nečistoty. Stroj nepoužívajte na schody.
- Stroj je vhodný len na použitie v miestnosti a nemal by sa používať vonku na ulici.
- Overte si zakaždým, či je ten-ktorý povrch podlahy vhodný na takéto čistenie.
- Zvláštna opatrnosť je potrebná v miestach s lisovanou bodovo pružnou podlahou, ako napr. v športových halách.
- Vždy pred spustením stroja overte, či sú všetky diely stroja v poriadku.
- Na mokrú podlahu nikdy nepoužívajte násadce vhodné len na suchú prácu.
- Stroj nikdy nedvíhajte chytením priamo za pripájacie či vypínacie prvky.
- Ak použijete iné než predpísané brúsne taniere a kefy, môžete tak znížiť bezpečnosť prevádzky.

## 4. Uskladnenie

Stroj nesmie byť vystavený vlhkosti. Pripájací kábel je pred uskladnením potrebné vytiahnuť z elektrickej siete.

## 5. Údržba

### 5.1 Ošetrovanie a údržba stroja

**DÔLEŽITÉ:** Pred údržbou stroja sa vždy uistite, že je zástrčka vytiahnutá zo zásuvky!

- Stroj udržiujte v čistote tak, že ho budete pravidelne utierať navlhčenou handrou.
- Brúsne taniere a kefy udržiujte v dobrom stave.
- Opotrebované a poškodené diely obratom vymeňte a pred každým zapnutím stroja sa uistite, že pripájací kábel nie je poškodený.
- Po každom použití kefy a držiak brúsnej podložky odstráňte a vyčistite a uchovávajte ich na suchom mieste.

### 5.2 Odstránenie porúch

Problém	Možná príčina
Stroj nefunguje.	1. Skontrolujte, či zástrčka sedí dobre v zásuvke. 2. Možno zástrčka nemá žiadne napätie. Skontrolujte poistku a hlavný vypínač stroja, či nie sú poškodené. 3. Možno ide o funkčnú poruchu kondenzátora a kondenzátor je potrebné vymeniť.
Stroj poskakuje.	1. Možno ste kefu použili bez suchého či mokrého čistiaceho prostriedku. 2. Skontrolujte, či brúsny tanier/kefa je v správnej pozícii. Brúsny tanier alebo kefu riadne nasadte.
Je počuť zvláštne zvuky.	Možno sa uvoľnili skrutky na podvozku a musia sa znova dotiahnuť.

## 6. Stroje detaily

Bezpečnostný vypínač

Rukoväť

Štartovacia páka

Nastavovacia páka

Štartovacia páka

**Vodiaca tyč**

Vedenie kábla

Pripájací kábel

Vodiaca tyč

Vedenie kábla

Prepájací kábel

**Korpus stroja**

Podvozok

Pojazdové kolesá

**Krycia doska**

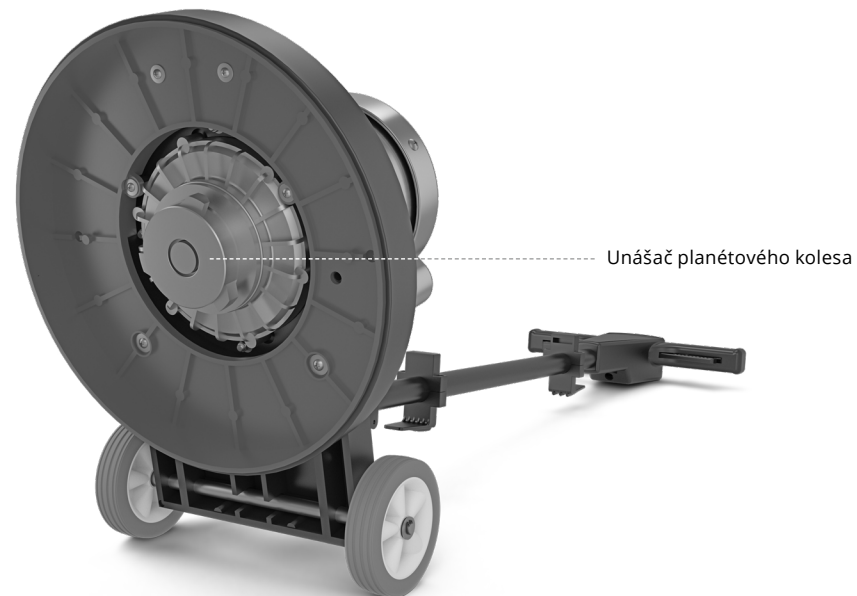

## 7. Vyhlásenie o zhode s normami EÚ 0421-B01-01-000001-A

Týmto vyhlasujeme na vlastnú zodpovednosť, že následne uvedený, nami do predaja uvedený a v tomto návode na používanie popísaný stroj sa zhoduje s nasledujúcimi normami. Toto vyhlásenie stráca svoju platnosť v prípade nami neodsúhlasených zmien stroja.

**Výrobok:** Brúsiaci a čistiaci stroj  
**Typ:** MENZER ESM 406 (230 V)  
**Okruh sériových čísel:** 108 xxx xxx  
**Typ:** MENZER ESM 406 (110 V)  
**Okruh sériových čísel:** 118 xxx xxx

### Príslušné smernice EÚ

2006/42/EG; (EG) Nr. 1907/2006 (REACH);  
2011/65/EU; 2014/30/EU

### Použité harmonizačné normy

EN 60335-1  
EN 60335-2-10  
EN 62233  
EN 55014-1  
EN 55014-2  
EN 61000-3-2  
EN 61000-3-3

Torsten Ceranski  
Konateľ  
Markranstädt, 01/02/2023

MENZER GmbH  
Celsiusstraße 20  
04420 Markranstädt  
Nemecko

## 8. Záručné podmienky

Po zakúpení elektrického náradia firmy MENZER je poskytnutá konečnému spotrebiteľovi záruka. Presné záručné podmienky nájdete na:



<https://www.service.menzer-tools.com/en>

Servis firmy MENZER  
Telefón: +49 (0) 34205 9 27 94 15  
Fax: +49 (0) 34205 9 27 94 29  
Email: [service@menzer-tools.com](mailto:service@menzer-tools.com)

## 9. Likvidácia

Neodhadzujte elektrické náradie do domového odpadu! Prístroje, ich príslušenstvo a obaly sa musia pri dodržiavaní národných predpisov odviezť na ekologickú recykláciu!

**Iba pre EÚ:** Podľa Európskej smernice 2012/19/EÚ o starých elektrických a elektronických prístrojoch sa musia opotrebované elektrospotrebiče zhromaždiť osobitne a odviezť na ekologicky neškodnú recykláciu.

Bez záruky na tlačové chyby.  
Technické zmeny vyhradené.

**MENZER**

[WWW.MENZER-TOOLS.COM](http://WWW.MENZER-TOOLS.COM)