



GEMINI 200

Type 733 / CS203



GEMINI 200

- EN** User manual
- FR** Mode d'emploi
- DE** Bedienungsanleitung
- IT** Istruzioni per l'uso
- ES** Manual del usuario
- PT** Manual do Utilizador
- NL** Gebruikershandleiding
- DA** Brugsvejledning
- SE** Bruksanvisning
- NO** Brukermanual
- FI** Käyttöohjeet
- RU** Руководство пользователя
- PL** Instrukcja obsługi
- CZ** Návod k použití
- SI** Navodila za uporabo
- BG** Ръководство за употреба
- HU** Használati útmutató
- RO** Manual utilizare
- GR** Οδηγίες Χρήσης
- TR** Kullanıcı Kılavuzu
- CN** 用户手册
- TW** 用戶手冊
- KR** 사용 설명서
- MY** Panduan pengguna
- TH** คู่มือผู้ใช้
- AR** دليل المستخدم

EN Machine overview
 FR Vue d'ensemble de la machine
 DE Maschinenübersicht
 IT Presentazione macchina
 ES Vista general de la máquina
 PT Visão geral da máquina
 NL Machine overzicht
 DA Maskinoversigt
 SE Maskinöversikt

NO Maskin oversikt
 FI Keittimen toiminnot
 RU Общие сведения
 PL Opis maszyny
 CZ Popis kávovaru
 SI Pregled naprave
 BG Общ преглед на машината
 HU Áttekintés
 RO Prezentare mașină

GR Επισκόπηση συσκευής
 TR Makineye Genel Bakış
 CN 机器概览
 TW 咖啡機外觀
 KR 머신 개요
 MY Ringkasan mesin
 TH 咖啡機外觀
 AR نظرة عامة على الماكينة



1 EN Standby button
 FR Bouton de mise en veille
 DE Standby-Taste
 IT Tasto Standby
 ES Botón de modo de espera
 PT Botão de espera
 NL Stand-by knop
 DA Standby-knap
 SE Standby-knapp

NO Hvilemodus knapp
 FI Standbypainike
 RU кнопка режима ожидания
 PL Przycisk trybu czuwania
 CZ Tlačítko pohotovostního režimu
 SI Gumb za pripravljenost
 BG Бутон за автоматичен режим на изчакване
 HU Készenléti gomb
 RO Buton stand-by

GR Standby πλήκτρο
 TR Bekleme düğmesi
 CN 待机按键
 TW 待機按鍵
 KR 절전 모드 버튼
 MY Butang tunggu sedia
 TH ปุ่มโหมดรอดำเนินการ
 AR زر وضعية الاستعداد

2 EN Hot water outlet
 FR Sortie eau chaude
 DE Heißwasserauslauf
 IT Uscita Acqua calda
 ES Salida del agua caliente
 PT Saída de água quente
 NL Heetwater uitloop
 DA Afløb til varmt vand
 SE Hett vattenmunstycke

NO Varmtvann uttak
 FI Kuumavesihana
 RU отверстие для выхода горячей воды
 PL Wylot goracej wody
 CZ Výpust horké vody
 SI Odvod za vročo vodo
 BG Източник за горещата вода
 HU Forróvíz-kifolyó
 RO Tub apă fierbinte

GR Έξοδος ζεστού νερού
 TR Sıcak su çıkışı
 CN 热水出口
 TW 熱水出水孔
 KR 온수 누출구
 MY Salur keluar air panas
 TH ฝักน้ำร้อน
 AR فوهة الماء الساخن

3 EN Hot water button
 FR Bouton eau chaude
 DE Heißwassertaste
 IT Tasto Acqua calda
 ES Botón del agua caliente
 PT Botão para saída de água quente
 NL Heetwaterknop
 DA Knap til varmt vand
 SE Hett vattenknapp

NO Varmtvann knapp
 FI Kuumavesipainike
 RU Кнопка для подачи горячей воды
 PL Przycisk goracej wody
 CZ Tlačítko horké vody
 SI Gumb za vročo vodo
 BG Бутон за горещата вода
 HU Forróvíz gomb
 RO Buton apă fierbinte

GR Πλήκτρο ζεστού νερού
 TR Sıcak su düğmesi
 CN 热水按键
 TW 熱水按鍵
 KR 온수 버튼
 MY Butang air panas
 TH ฝักน้ำร้อน
 AR زر الماء الساخن

4 EN Water tank
 FR Réservoir d'eau
 DE Wassertank
 IT Serbatoio per l'acqua
 ES Depósito de agua
 PT Depósito de água
 NL Watertank
 DA Vandtank
 SE Vattentank

NO Vanntank
 FI Vesisäiliö
 RU Резервуар для воды
 PL Zbiornik na wodę
 CZ Nádoba na vodu
 SI Posoda za vodo
 BG Контейнер за вода
 HU Viztartály
 RO Recipient apă

GR Δεξαμενή νερού
 TR Su haznesi
 CN 水箱
 TW 水箱
 KR 물통
 MY Tangki air
 TH ถังน้ำ
 AR خزان الماء

5 EN Ristretto, Espresso and Lungo buttons
FR Boutons Ristretto, Espresso et Lungo
DE Ristretto, Espresso und Lungo Taste
IT Tasti Ristretto, Espresso e Lungo
ES Botones Ristretto, Espresso y Lungo
PT Botões "Ristretto", "Espresso" e "Lungo"
NL Ristretto, Espresso en Lungo knoppen
DA Ristretto, Espresso og Lungo knapper
SE Ristretto, Espresso och Lungo knappar
NO Ristretto, Espresso og Lungo knapper
FI Ristretto-, Espresso- ja Lungo-painikkeet
RU Кнопки "Ристретто", "Эспрессо" и "Лунго"

PL Przyciski Ristretto, Espresso i Lungo
CZ Tlačítka Ristretto, Espresso a Lungo
SI Gumbi Ristretto, Espresso in Lungo
BG Бутони за Ristretto, Espresso и Lungo
HU Ristretto, Espresso és Lungo gombok
PT Butoane pentru Ristretto, Espresso și Lungo
GR Ristretto, Espresso και Lungo πλήκτρα
TR Ristretto, Espresso ve Lungo düğmesi
CN 特浓咖啡, 浓缩咖啡和大杯咖啡按键
TW 特濃咖啡、濃縮咖啡、淡雅咖啡按键
KR 리스트레토, 에스프레소 및 롱고 버튼
MY Butang Ristretto, Espresso dan Lungo

TH رستريٲو، ٲسريسو و لونكو
AR رستريٲو، ٲسريسو و لونكو

6 EN Coffee outlet
FR Sortie café
DE Kaffeerauslauf
IT Uscita Caffè
ES Salida del café
PT Saída de extração café
NL Koffieuitloop
DA Kaffebyghoved
SE Kaffemunstycke

NO Kaffe uttak
FI Kahvipää
RU Открытие для выхода кофе
PL Wylot kawy
CZ Výpusť kávy
SI Odvod za kavu
BG Източник за кафе
HU Kávé-kifolyó
RO Picurător cafea

GR Έξοδος καφέ
TR Kahve çıkışı
CN 咖啡出口
TW 咖啡出孔
KR 커피 추출구
MY Salur keluar kopi
TH ช่องกาแฟ
AR مصب القهوة

7 EN Drip tray and grid
FR Bac d'égouttage et grille
DE Abtropfschale und Abtropfblech
IT Sgocciolatoio e griglia
ES Bandeja y rejilla antigoteo
PT Tabuleiro de gotejamento e grelha
NL Lekbak en lekrooster
DA Drypbakke og rist
SE Droppbricka och galler

NO Dryppfat
FI Tirpataso ja ritilä
RU Поддон для капель и решетка
PL Taca i kratka ociekowa
CZ Odkapávací miska a mřížka
SI Pladenj in mrežica za kapljanje
BG Ваничка за оттичане и решетка
HU Cserptálca és cserprács
RO Tavă și grilaj picurături

GR Δοχείο σταγόνων και εναπόθεσης
TR Damlama tepsi ve izgara
CN 滴水盘和格栅
TW 滴水盤與滴水盤墊
KR 드립 트레이 및 그리드
MY Dulang titis dan grid
TH ถาดรองน้ำหยดและตะแกรง
AR شبكة وصينية التقطير

8 EN Capsules container
FR Bac à capsules usagées
DE Kapselbehälter
IT Contenitore capsule usate
ES Contenedor de cápsulas usadas
PT Recipiente de cápsulas usadas
NL Capsulecontainer
DA Kapselbeholder
SE Kapselbehållare

NO Kapselbeholder
FI Kapselisäiliö
RU Контейнер для капсул
PL Rejmenik na zużyte kapsulki
CZ Kontejner na kapsle
SI Posoda za kapsule
BG Контейнер за капсулите
HU Kapszalatartó
RO Recipient capsule

GR Δοχείο καψουλών
TR Kapsül haznesi
CN 胶囊收集盒
TW 膠囊回收盒
KR 캡슐 컨테이너
MY Bekas kapsul
TH ถังใส่แคปซูล
AR حاوية الكبسولات

9 EN Capsule insertion slot
FR Fente d'insertion capsule
DE Kapsel-Einwurföffnung
IT Fessura per inserimento capsule
ES Ranura para introducir la cápsula
PT Ranhura de inserção da cápsula
NL Capsule gleuf
DA Kapselåbning
SE Kapselöppning

NO Kapsel spor
FI Kapselin syöttöaukko
RU Кapsyлодержатель
PL Wlot kapsulki
CZ Otvor pro vlození kapsle
SI Reža za vstavljanje kapsule
BG Място за поставяне на капсулите
HU Kapszula-behelyező nyílás
RO Loc inserare capsulă

GR Σχισμή εισαγωγής κάψουλας
TR Kapsül yerleştirme yuvası
CN 胶囊插入口
TW 膠囊置入孔
KR 캡슐 삽입구
MY Slot masukan kapsul
TH ช่องใส่แคปซูล
AR فتحة إدخال الكبسولة

10 EN Direct water connection
FR Connexion au réseau d'eau
DE Externer Wasseranschluss
IT Connessione diretta alla rete idrica
ES Toma directa de agua
PT Ligação Direta ao Abastecimento de Água
NL Directe wateraansluiting
DA Direkte vandtilslutning
SE Direktvattenanslutning

NO Vanntilkobling
FI Kiinteä vesiliitäntä
RU Прямое подключение воды
PL Bezpośrednie podłączenie wody
CZ Připojení na vodu
SI Neposredni priključek za vodo
BG Пряко свързване с воден източник
HU Közvetlen vízcsatlakozás
RO Conexiune directă la apă

GR Απευθείας σύνδεση με παροχή νερού
TR Direkt su bağılantısı
CN 直连水接口
TW 水管連接孔
KR 직수 연결
MY Sambungan sumber air
TH สายต่อน้ำหลัก
AR وصلة الماء المباشر

11 EN Power cord
FR Cable d'alimentation électrique
DE Netzkabel
IT Cavo di alimentazione
ES Cable de alimentación
PT Cabo de alimentação
NL Stroomkabel
DA Strømkabel
SE Nätsladd

NO Strømkabel
FI Sähköjohto
RU Шнур электропитания
PL Kabel zasilający
CZ Přívodní šňůra
SI Naračalni kabel
BG Захранващ кабел
HU Tápkábel
RO Cablu alimentare energie electrică

GR Καλώδιο
TR Elektrik kablosu
CN 电源线
TW 電源線
KR 전원 코드
MY Kord kuasa
TH สายไฟ
AR وصلة الكهرباء

12 EN ON/OFF switch
FR Bouton MARCHÉ/ARRÊT
DE EIN/AUS Schalter
IT Interruttore ON/OFF
ES Interruptor de encendido/apagado
PT Interruptor ON/OFF [Ligar/Desligar]
NL Aan/Uit schakelaar
DA ON/OFF knap
SE PÅ/AV strömbrytare

NO AV/PÅ knapp
FI On/Off kytkin
RU Кнопка ВКЛ/ВЫКЛ
PL Przycisk WYŁ/WŁ
CZ Přepínač zapnutí/vypnutí
SI Stikalo za vklop/izklop
BG Бутон ВКЛ/ИЗКЛ
HU VE/KI gomb
RO Buton PORNIT/OPRIT

GR ON/OFF διακόπτης
TR AÇMA/KAPATMA düğmesi
CN 主开关
TW 主電源開關
KR ON/OFF 스위치
MY Suis HIDUPKAN/MATIKAN
TH สวิตช์เปิด/ปิด
AR مفتاح التشغيل وإيقاف التشغيل

13 EN Water connection switch
FR Vanne de connexion au réseau d'eau
DE Verbindungsventil zwischen den Wassertanks
IT Interruttore per allacciamento all'acqua
ES Interruptor de la toma de agua
PT Interruptor para ligação ao abastecimento de água
NL Knop voor de wateraansluiting
DA Vandtilslutningsknap
SE Vattenbrytare på/av

NO Vannbryter
FI Vesiliitäntän vaihtokytkin
RU Коннектор для подключения воды
PL Kranik bezpośredniego podłączenia wody
CZ Přepínač připojení na vodu
SI Stikalo priključka za vodo
BG Бутон за свързване с воден източник
HU Vízcsatlakozás-kapcsoló
RO Robinet conexiune apă

GR Διακόπτης παροχής νερού
TR Su bağılantı anahtarı
CN 水连接开关
TW 水源切换
KR 급수 연결 스위치
MY Suis sambungan air
TH สวิตช์สายต่อน้ำ
AR مفتاح وصلة الماء

EN First steps
FR Premiers pas
DE Erste Schritte
IT Primi passi
ES Primeros pasos
PT Primeiros passos
NL Voorbereiding
DA De første skridt
SE Första stegen

NO Første steg
FI Käyttöönotto
RU Начало использования
PL Pierwsze użycie
CZ První krok
SI Prvi koraki
BG Първи стъпки
HU Első lépések
RO Primii pași

GR Πρώτα βήματα
TR İlk adımlar
CN 第一步
TW 第一步
KR 처음 사용하기
MY Langkah pertama
TH ขั้นตอนแรก
AR الخطوات الأولى

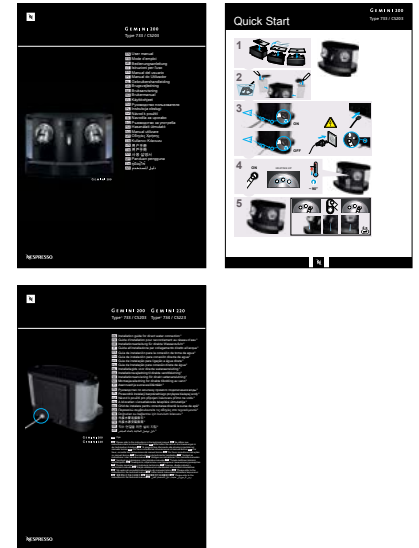
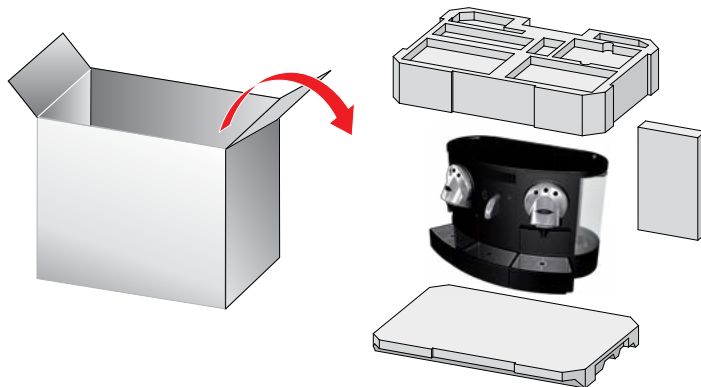

EN Read user manual before first use.
FR Lire le mode d'emploi avant la première utilisation.
DE Bedienungsanleitung vor der ersten Inbetriebnahme lesen.
IT Leggere il manuale prima del primo utilizzo.
ES Lea el manual del usuario antes de utilizar la máquina por primera vez.
PT Leia o manual do utilizador antes de começar a utilizar a máquina.
NL Lees de gebruikershandleiding voor gebruik.
DA Læs brugsvejledningen før anvendelse.
SE Läs bruksanvisningen före användning.
NO Les brukermanualen før bruk.
FI Lue aina käyttöohjeet ennen laitteen käyttöönottoa.
RU Прочитайте инструкцию по эксплуатации перед первым использованием.
PL Przeczytaj instrukcję obsługi przed pierwszym użyciem.
CZ Přečtěte si Návod k použití před spuštěním kávovaru.
SI Pred prvo uporabo preberite navodila za uporabo.
BG Прочетете ръководството за употреба преди използване.
HU Első használat előtt olvassa el a használati útmutatót.
RO Citiți manualul înainte de prima utilizare.
GR Διαβάστε τις οδηγίες χρήσης πριν την πρώτη χρήση.
TR İlk kullanımdan önce kullanıcı kılavuzunu okuyun.
CN 第一次使用前阅读用户手册。
TW 使用前請仔細閱讀使用手冊。
KR 처음 사용하기 전에 사용 설명서를 읽어주십시오.
MY Baca manual pengguna sebelum penggunaan pertama.
TH อ่านคู่มือผู้ใช้งานก่อนเริ่มใช้งานครั้งแรก
AR اقرأ دليل المستخدم قبل الاستخدام الأول

EN Always read the safety notices before first use (additional manual).
FR Lire attentivement les consignes de sécurité avant la première utilisation (manuel séparé).
DE Unbedingt die Sicherheitshinweise vor dem ersten Gebrauch lesen (zusätzliche Anleitung).
IT Leggere sempre le istruzioni di sicurezza prima del primo utilizzo (manuale aggiuntivo).
ES Lea siempre los avisos de seguridad antes de utilizar la máquina por primera vez (manual adicional).
PT Leia sempre os avisos de segurança antes da primeira utilização (manual adicional).
NL Lees altijd de veiligheidsadviezen (aanvullende handleiding).
DA Læs altid sikkerhedsanvisningerne før anvendelse (ekstra manual).
SE Läs alltid säkerhetsanvisningarna innan första användning (separat bruksanvisning).
NO Les alltid sikkerhetsinformasjonen før første gangs bruk (ekstra manual).
FI Lue aina turvallisuusohjeet ennen laitteen käyttöönottoa (erillinen manuaali).
RU Прочитайте инструкцию по безопасности перед первым использованием.
PL Przeczytaj instrukcję bezpieczeństwa przed pierwszym użyciem (dodatkowa instrukcja).
CZ Přečtěte si Bezpečnostní pokyny před prvním použitím kávovaru (samostatný návod).
SI Pred prvo uporabo vedno preberite varnostna obvestila.
BG Винаги четете забележките за безопасност преди първата употреба (допълнително упътване).
HU Mindig olvassa el a biztonsági előírásokat az első használat előtt (kiegészítő útmutató).
RO Atenție! Citiți măsurile de siguranță înainte de prima utilizare (anexă la manual).
GR Πάντα να διαβάζετε τις οδηγίες ασφαλείας πριν από την πρώτη χρήση (πρόσθετο εγχειρίδιο).
TR İlk kullanımdan önce daima emniyet uyarılarını okuyun (ilave kılavuz).
CN 第一次使用前阅读安全须知。(附带手册)
TW 請務必閱讀安全指南(額外需知手冊).
KR 처음 사용하기 전에 항상 안전주의 사항을 읽어주십시오(추가적인 설명서).
MY Sentiasa baca notis keselamatan sebelum penggunaan pertama (manual tambahan).
TH กรุณาอ่านคำชี้แจงเกี่ยวกับความปลอดภัยก่อนเริ่มใช้งานครั้งแรก (คู่มือเพิ่มเติม)
AR اقرأ تعليمات السلامة قبل البدء باستخدام (دليل إضافي)

EN Start up
FR Mise en marche
DE Inbetriebnahme
IT Attivazione
ES Inicio
PT Início
NL Start
DA Opstart
SE Kom i gång

NO Oppstart
FI Käynnistys
RU Начало работы
PL Start
CZ Spuštění
SI Zagon
BG Стартиране
HU Első használat
RO Pornire

GR Εκκίνηση
TR Başlatarken
CN 开始
TW 启动
KR 시작
MY Memulakan
TH เริ่มใช้งาน
AR التشغيل

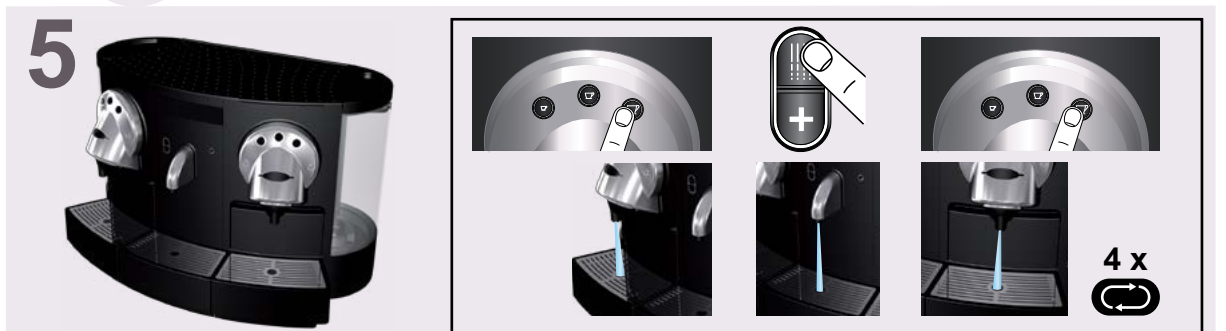
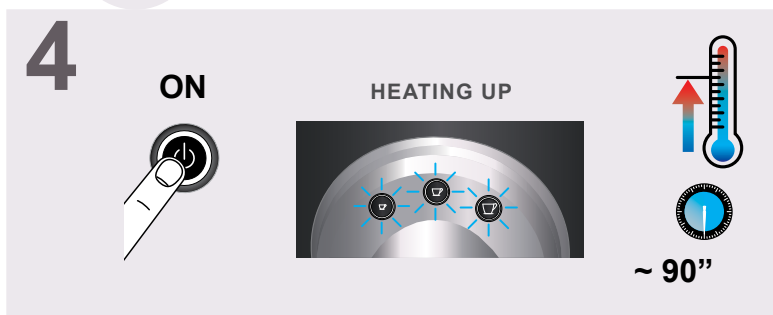
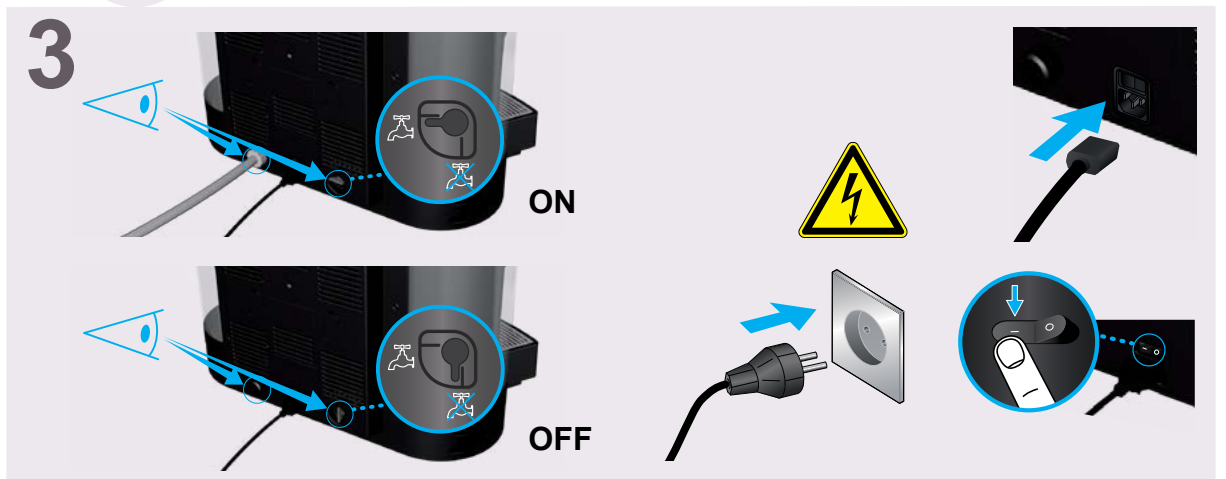
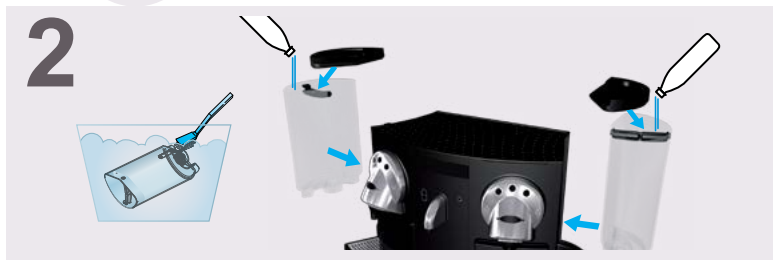
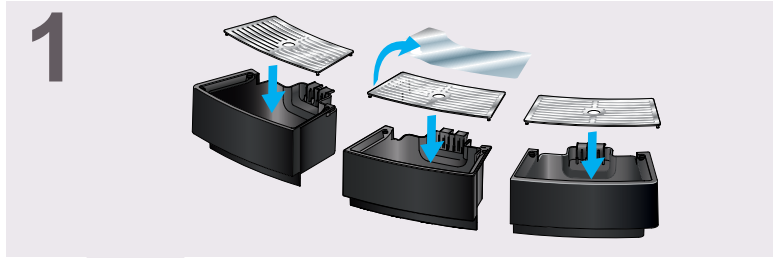

EN Preparing coffee
 FR Préparation du café
 DE Kaffee zubereiten
 IT Preparare il caffè
 ES Preparación del café
 PT Preparar o café
 NL Koffie zetten
 DA Tilberedelse af en kop kaffe
 SE Förbered kaffe

NO Tilberede kaffe
 FI Kahvin valmistus
 RU Приготовление кофе
 PL Przygotowanie kawy
 CZ Příprava kávy
 SI Priprava kave
 BG Приготвяне на кафе
 HU Kávé elkészítése
 RO Pregătire cafea

GR Προετοιμασία καφέ
 TR Kahvenin hazırlanması
 CN 制作咖啡
 TW 製作咖啡
 KR 커피 준비하기
 MY Menyediakan kopi
 TH การเตรียมกาแฟ
 AR تحضير القهوة

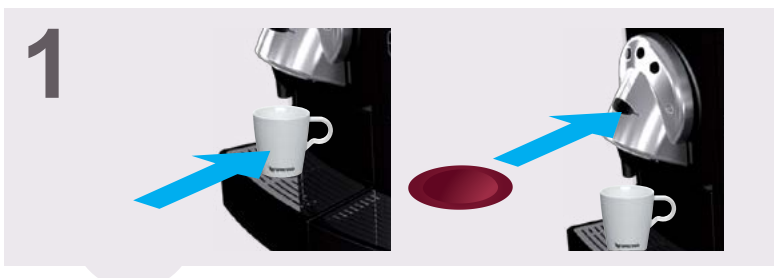

2

max 1"



EN Preparing hot water
 FR Préparation de l'eau chaude
 DE Heisswasser zubereiten
 IT Erogare acqua calda
 ES Preparación del agua caliente
 PT Preparar a água quente
 NL Heet water zetten
 DA Tilberedelse af varmt vand
 SE Förbered hett vatten

NO Klargjøre varmtvann
 FI Kuuman veden valmistus
 RU Подача горячей воды
 PL Przygotowanie gorącej wody
 CZ Příprava horké vody
 SI Priprava vroče vode
 BG Приготвяне на гореща вода
 HU Forró víz készítése
 RO Preparare apă fierbinte

GR Προετοιμασία ζεστού νερού
 TR Sıcak suyun hazırlanması
 CN 制备热水
 TW 準備熱水
 KR 뜨거운 물 준비하기
 MY Menyediakan air panas
 TH การเตรียมน้ำร้อน
 AR تحضير الماء الساخن



125 ml



2

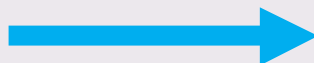

EN Button colours
FR Couleurs des touches
DE Tasten-Farben
IT Colore tasti
ES El botón cambia de color
PT Cores dos botões
NL Kleuren van de toetsen
DA Knappernes farver
SE Knappfärger

NO Knappe farge
FI Painikkeiden värit
RU Цвета кнопок
PL Kolory przycisków
CZ Tlačítko se zbarvilo
SI Barve gumbov
BG Цветове на бутоните
HU Gombszínék
RO Culoari butoane

GR Χρώματα πλήκτρων
TR Tuş renkleri
CN 按键颜色
TW 按鍵顏色
KR 버튼 색상
MY Warna butang
TH สีของปุ่ม
AR ألوان الأزرار

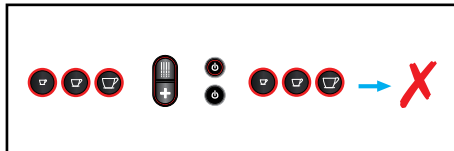
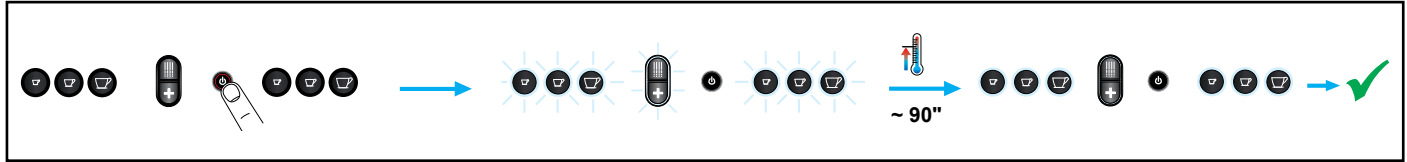

EN Machine is switching to standby mode.	FI Keitin menee virransäästötilaan.	GR Η συσκευή περνάει σε standby λειτουργία.
FR La machine se met en veille.	RU Кофе-машина переходит в режим ожидания.	TR Makine bekleme moduna geçiyor.
DE Maschine schaltet auf Standby.	PL Maszyna przechodzi w tryb czuwania.	CN 机器切换到待机模式。
IT La macchina sta entrando n modalità standby.	CZ Kávovar se přepíná do pohotovostního režimu.	TW 機器切换至待机模式。
ES La máquina va a entrar en modo de espera.	SI Naprava se preklaplja v pripravljenost.	KR 머신이 절전 모드로 전환중입니다.
PT A máquina a passar para o modo de espera.	BG Машината се превключва на режим на изчакване	MY Mesin sedang bertukar ke mod tunggu sedia
NL Het apparaat schakelt over op de stand-by modus.	HU A készülék készenléti módba kapcsol.	TH เครื่องกำลังเปลี่ยนเป็นโหมดสแตนด์บาย
DA Maskinen skifter til standby tilstand.	RO Maşina se pregăteşte să intre în modul stand-by.	AR الماكينة تنتقل إلى وضعية الاستعداد.
SE Maskinen växlar till stand-by läge.		
NO Maskin går over til hvilemodus.		

EN Display messages
FR Indications sur l'écran
DE Meldungen am Display
IT Messaggi Display
ES Mensajes de la pantalla
PT Mensagens do visor
NL Berichten op de display
DA Meddelelser i displayet
SE Display meddelanden

NO Display meldinger
FI Näytön ilmoitukset
RU Сообщения на экране
PL Informacje wyświetlacza
CZ Zprávy na displeji
SI Obvestila prikazovalnika
BG Съобщения на дисплея
HU Üzenetek a kijelzőn
RO Afişare mesaje

GR Μηνύματα Οθόνης
TR Ekran mesajları
CN 显示信息
TW 螢幕顯示資訊
KR 디스플레이 메시지
MY Paparan mesej
TH ข้อความบนหน้าจอ
AR رسائل الشاشة

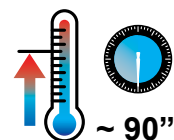
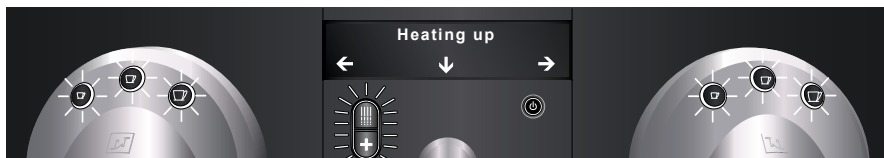

EN Heating up
FR Préchauffage
DE Maschine heizt auf
IT Riscaldamento
ES Calentándose
PT A aquecer
NL Opwarmen
DA Opvarmning
SE Värmer upp
NO Varmer opp

FI Lämmitys
RU Разогрев
PL Nagrzewanie
CZ Nahřívání
SI Ogrevanje
BG Загряване
HU Melegítés
RO Încălzire
GR Προθέρμανση
TR Isiniyor

CN 加热中
TW 加熱中
KR 예열중
MY Sedang dipanaskan
TH กำลังอุ่นเครื่อง
AR جاري التسخين



EN Ready
FR Prêt
DE Bereit
IT Pronta
ES Lista
PT Preparada
NL Gereed
DA Klar
SE Klar
NO Klar

FI Valmis
RU Готовность
PL Gotowe
CZ Připraveno
SI Pripravljeno
BG Готово
HU Készen áll
RO Pregătit
GR Έτοιμη
TR Hazır

CN 准备好
TW 加熱完成
KR 준비됨
MY Bersedia
TH พร้อม
AR الماكينة جاهزة

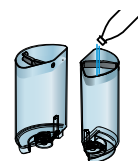
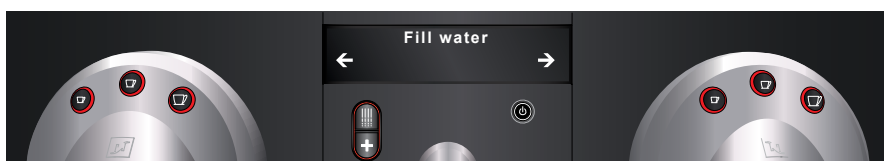

EN Fill water
FR Remplir eau
DE Wasser nachfüllen
IT Riempire serbatoio dell'acqua
ES Llène con agua
PT Encher depósito de água
NL Water bijvullen
DA Fyld op med vand
SE Fyll på vatten
NO Fyll på vann

FI Täytä vesisäiliö
RU Налейте воду
PL Napełnij wodą
CZ Doplnit vodu
SI Dolijte vodo
BG Напълнете вода
HU Töltse fel vízzel
RO Adăugați apă
GR Γεμίστε νερό
TR Su doldurun

CN 加水
TW 請加水
KR 물을 보충해 주십시오
MY Isikan air
TH เติมน้ำ
AR املاً خزان الماء

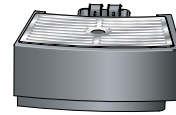

- | | | |
|---------------------------------------|------------------------------------|--------------------------------------------|
| EN Insert drip tray | NO Sett inn dryppfat | GR Τοποθετήστε το δοχείο συλλογής σταγόνων |
| FR Insérez le bac d'égouttage | FI Aseta tippataso | TR Damlama tepsisini yerleştirin |
| DE Abtropfschale einsetzen | RU Вставьте поддон для капель | CN 插入滴水盘 |
| IT Inserire sgocciolatoio | PL Włóż tacę ociekową | TW 請置入滴水盤 |
| ES Coloque la bandeja antigoteo | CZ Vložit odkapávací misku | KR 드립 트레이를 장착하십시오 |
| PT Inserir o tabuleiro de gotejamento | SI Vstavite pladenj za kapljanje | MY Masukan dulang titis |
| NL Lekbak plaatsen | BG Поставете ваничката за оттичане | TH ใส่ถาดรองน้ำหยด |
| DA Indsæt drypbakke | HU Tegye be a csepptálcát | AR أدخل صينية التقط |
| SE Sätt i droppbricka | RO Inserați tavă picurături | |

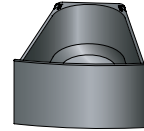
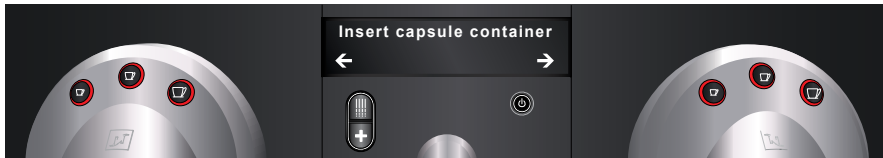

- | | | | |
|--------------------------------------------|-------------------------------------|----------------------------------------------------|-------------------------|
| EN Insert capsule container | DA Indsæt kapselbeholder | BG Поставете контейнера за капсулата | MY Masukan bekas kapsul |
| FR Insérez le bac à capsules | SE Sätt i kapselbehållare | HU Tegye be a kapszátárolót | TH ใส่ที่ใส่แคปซูล |
| DE Kapselbehälter einsetzen | NO Sett inn kapselbeholder | RO Inserați recipient capsule | AR أدخل حاوية الكبسولات |
| IT Inserire contenitore delle capsule | FI Aseta kapselisäiliö | GR Τοποθετήστε το δοχείο χρησιμοποιημένων καψουλών | |
| ES Coloque el contenedor de cápsulas | RU Вставьте контейнер для капсул | TR Kapsül haznesini yerleştirin | |
| PT Inserir o recipiente de cápsulas usadas | PL Włóż pojemnik na zużyte kapsulki | CN 插入胶囊收集盒 | |
| NL Capsulecontainer plaatsen | CZ Vložit kontejner na kapsle | TW 請置入膠囊回收盒 | |
| | SI Vstavite posodo za kapsulo | KR 캡슐 컨테이너를 장착하십시오 | |

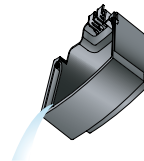
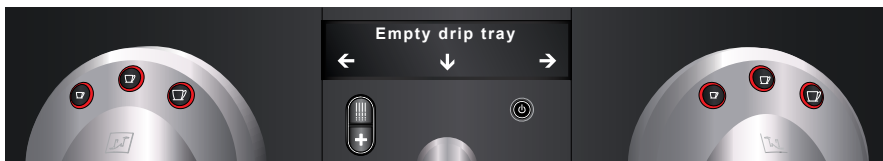

- | | | | |
|----------------------------------------|-------------------------------------|-----------------------------------------|---------------------|
| EN Empty drip tray | NO Tøm dryppfat | HU Ürítse ki a csepptálcát | AR أفرغ صينية التقط |
| FR Videz le bac d'égouttage | FI Tyhjennä tippataso | RO Goliți tavă picurături | |
| DE Abtropfschale leeren | RU Опустошите поддон для капель | GR Αδειάστε το δοχείο συλλογής σταγόνων | |
| IT Svuotare sgocciolatoio | PL Opróżnij tacę ociekową | TR Damlama izgarasını boşaltın | |
| ES Vacíe la bandeja antigoteo | CZ Vyprázdnit odkapávací misku | CN 清空滴水盘 | |
| PT Esvaziar o tabuleiro de gotejamento | SI Izpraznite pladenj za kapljanje | TW 請清空滴水盤 | |
| NL Lekbak legen | BG Изпразнете ваничката за оттичане | KR 드립 트레이를 비워주십시오 | |
| DA Tøm drypbakke | | MY Kosongkan dulang titis | |
| SE Töm droppbrickan | | TH ถาดรองน้ำหยดเต็ม | |

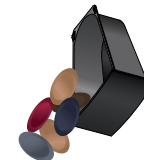
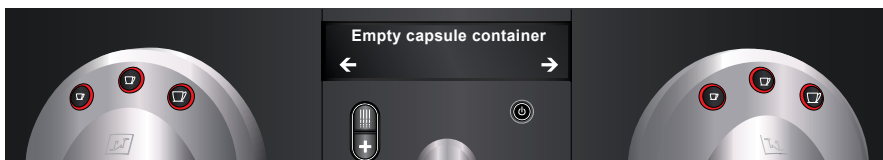

- | | | |
|---------------------------------------------|-----------------------------------------|-------------------------------------------------|
| EN Empty capsule container | SE Tøm kapselbehållaren | HU Ürítse ki a kapszátárolót |
| FR Videz le bac à capsules | NO Tøm kapselbeholder | RO Goliți recipient capsule |
| DE Kapselbehälter leeren | FI Tyhjennä kapselisäiliö | GR Αδειάστε το δοχείο χρησιμοποιημένων καψουλών |
| IT Svuotare contenitore delle capsule | RU Опустошите контейнер для капсул | TR Kapsül haznesini boşaltın |
| ES Vacíe el contenedor de cápsulas | PL Opróżnij pojemnik na zużyte kapsulki | CN 清空胶囊盒 |
| PT Esvaziar o recipiente de cápsulas usadas | CZ Vyprázdnit kontejner na kapsle | TW 請清空膠囊回收盒 |
| NL Capsulecontainer legen | SI Izpraznite posodo za kapsulo | KR 캡슐 컨테이너를 비워주십시오 |
| DA Tøm kapselbeholder | BG Изпразнете контейнера за капсулата | MY Kosongkan bekas kapsul |
| | | TH ที่ใส่แคปซูลเต็ม |
| | | AR أفرغ حاوية الكبسولات |

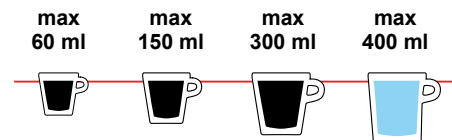
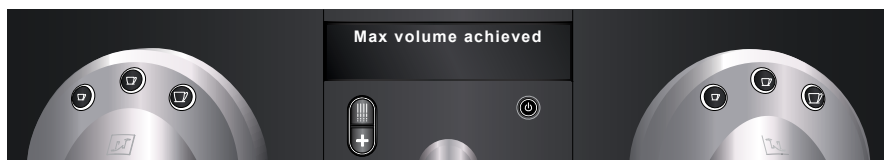

EN	Maximum volume achieved	NO	Maksimum volum oppnådd	HU	Maximális mennyiség elkészült
FR	Volume max. atteint	FI	Maksimi kapasiteetti saavutettu	RO	Volum maxim atins
DE	Maximale Füllmenge erreicht	RU	Достингут максимальный объем	GR	Μέγιστη ποσότητα
IT	Volume massimo raggiunto	PL	Osiągnięto max poziom	TR	Maksimum miktara ulaşıldı
ES	Se ha alcanzado el volumen máximo	CZ	Dosaženo maximálního objemu	CN	已达到最大容量
PT	Volume máximo atingido	SI	Dosežena je največja količina	TW	已達最大容量
NL	Maximale inhoud bereikt	BG	Максималният обем е достигнат	KR	최대 볼륨에 도달했습니다
DA	Den maksimale volumen er nået			MY	Isipadu maks. dicapai
SE	Max. volym uppnådd			TH	ใส่ปริมาณน้ำสูงสุดแล้ว
				AR	تم الوصول إلى الكمية القصوى

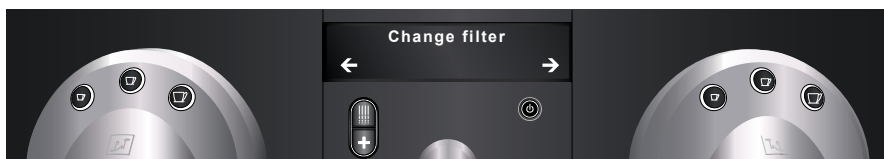

EN	Change filter	FI	Vaihda vedensuodatin	CN	更换过滤器
FR	Changer le filtre	RU	Поменяйте фильтр	TW	請更換濾心
DE	Filter austauschen	PL	Wymień filtr	KR	정수 필터를 바꿔주세요
IT	Cambiare il filtro	CZ	Vyměnit filtr	MY	Tukar penapis
ES	Cambie el filtro	SI	Zamenjajte filter	TH	เปลี่ยนที่กรอง
PT	Substituir filtros	BG	Сменете филтъра	AR	غير الفلتر
NL	Filter vervangen	HU	Cserélje ki a filtert		
DA	Skift filter	RO	Schimbați filtrul		
SE	Byt filter	GR	Αλλαγή φίλτρου		
NO	Bytt filter	TR	Filtreyi değiştirin		

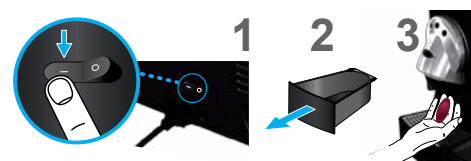
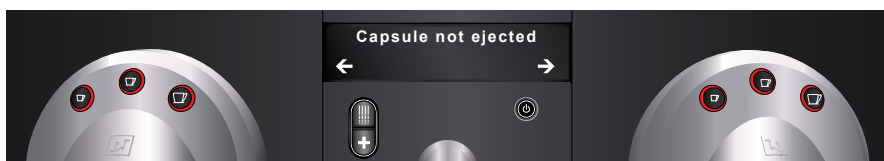

EN	Capsule not ejected	SE	Kapseln ej utmatad	RO	Capsula nu a fost eliminată
FR	Capsule non éjectée	NO	Kapsel ikke fjernet	GR	Δεν έχει εισαχθεί η κάψουλα
DE	Kapsel nicht ausgeworfen	FI	Kapseli jumissa	TR	Kapsül çıkartılmadı
IT	Capsula non espulsa	RU	Капсула не извлечена из системы	CN	胶囊未弹出
ES	La cápsula no ha sido expulsada	PL	Kapsułka nie została odrzucona	TW	膠囊未退出
PT	Cápsula não ejetada	CZ	Nevyhozená kapsle	KR	캡슐이 배출되지 않았습니다
NL	Capsule wordt niet uitgeworpen	SI	Kapsula ni izvržena	MY	Kapsul tidak dikeluarkan
DA	Kapsel er ikke udløst	BG	Капсулата не е извадена	TH	ไม่ได้นำแคปซูลออก
		HU	A kapszula nincs kiejtve	AR	لم يتم إخراج الكبسولة

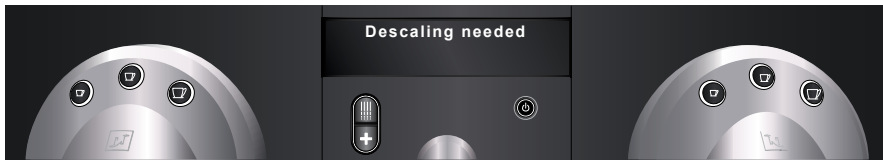

EN Descaling needed (see descaling manual)	NO Avkalkning behøves (Se avkalkning manual)	RO Decalcifiere necesară (vezi manual decalcifiere)
FR Détartrage nécessaire (voir instructions de détartrage)	FI Tee kalkinpoisto	GR Απαραίτητη η αφαλάτωση (βλέπε οδηγίες αφαλάτωσης)
DE Entkalkung nötig (siehe Entkalkungsanleitung)	RU Необходимо удаление накипи (см. руководство по удалению накипи)	TR Kireç çözme işlemi gerekli (bkz. kireç çözme klavuzu)
IT Decalcificazione richiesta (consultare il manuale per la decalcificazione)	PL Wymagane odkamienianie (patrz instrukcja odkamieniania)	CN 需要清除水垢 (查看除垢手册)
ES Es necesario descalcificar la máquina (véase el manual de descalcificación)	CZ Nutné odvápňení (viz návod k odvápňení)	TW 請除鈣 (請見除鈣手冊)
PT Necessário efetuar descalcificação (consultar manual de descalcificação)	SI Treba je odstraniti vodni kamen (glejte priročnik za odstranjevanje vodnega kamna)	KR 디스케일링을 진행하십시오 (디스케일링 설명서를 참조하십시오)
NL Ontkalking noodzakelijk (zie ontkalkingshandleiding)	BG Необходимо е отстраняване на котлен камък (виж инструкциите за отстраняване на котлен камък)	MY Penyahkerakan diperlukan (lihat manual penyahkerakan)
DA Afkalkning nødvendig (Se afkalkningsmanuel)	HU Vízkömentesítés szükséges (lásd a vízkömentesítési útmutatót)	TH กรุณาชำระคราบ (ดูที่คู่มือการชำระคราบ)
SE Behov av avkalkning (se bruksanvisning för avkalkning)		AR يجب القيام بإزالة الترسبات (اقرأ دليل إزالة الترسبات)

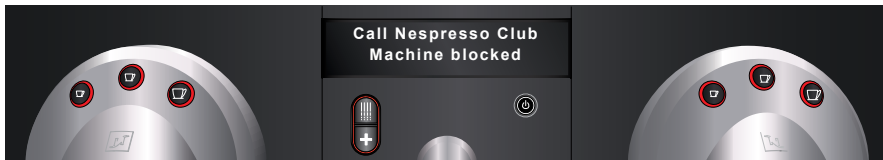

EN Call Nespresso Club Machine blocked	FI Laite tukossa, soita asiakaspalveluun. 0800 177 500.	CN 联系奈斯派索咖啡俱乐部 机器被锁定
FR Contactez service technique Machine bloquée	RU Позвоните в Клуб Nespresso. Кофе-машина заблокирована	TW 請聯絡服務中心 機器暫停使用
DE Servicecenter anrufen Maschine blockiert	PL Maszyna zablokowana, skontaktuj się z Klubem Nespresso	KR 네스프레소 고객센터로 문의하십시오
IT Contattare il Centro Assistenza Macchina bloccata	CZ Kontaktujte Nespresso Club, kávovar je zablokovaný	MY Panggil Nespresso Mesin tersekat
ES Llame al Club Nespresso La máquina está bloqueada	SI Pokličite klub Nespresso. Naprava je zamašena	TH เครื่องชงกาแฟอุดตัน กรุณาติดต่อศูนย์บริการ Nespresso Club
PT Ligue para o Club Nespresso Máquina bloqueada	BG Обадете се в сервизния център Nespresso Club, ако машината е блокирана	AR اتصل بنادي نسبريسو. الماكينة معطلة
NL Bel Nespresso Club Machine geblokkeerd	HU Készülék blokkolva, hívja a Nespresso Club-ot	
DA Ring til Nespresso Club Maskinen er blokeret	RO Contactați Customer Service; Mașină blocată	
SE Ring Nespresso Club Maskinblockering	GR Επικοινωνήστε με το Service	
NO Ring Nespresso Club Maskin blokkert	TR Nespresso Club'ı arayın Makine bloke oldu	

EN Machine settings menu - without direct water connection (explanations on p. 14-17)

FR Menu de réglages machine - sans connexion directe au réseau d'eau (explications p. 14-17)

DE Menü für Maschineneinstellungen - ohne Festwasseranschluss (Erklärungen auf S. 14-17)

IT Menu impostazioni macchina - senza collegamento diretto alla rete idrica (spiegazioni a pag. 14-17)

ES Menú de configuración de la máquina (sin toma directa de agua) (Instrucciones en págs. 14-17)

PT Menu de configurações da máquina -sem ligação direta ao abastecimento de água (explicações nas pp. 14-17)

NL Machine gebruikersmenu - zonder directe wateraansluiting (uitleg op pagina 14-17)

DA Maskinindstillinger - uden direkte vandtilslutning (forklaringer på s. 14-17)

SE Maskininställningar meny - utan direktvattenkoppling (förklaringar på sid. 14-17)

NO Maskin innstillinger - uten direkte vanntilkobling. (Forklaringer på side 14-17)

FI Laitteen asetukset - Laite ei suoravesiliitännässä. (Ohjeet sivulla 14-17)

RU Меню настроек (для кофе-машин без прямого подключения воды) (стр. 14-17)

PL Ustawienia menu ekspresu - bez bezpośredniego podłączenia wody (informacje na str. 14-17)

CZ Menu nastavení kávovaru - bez připojení na vodu (postup na str. 14-17)

SI Meni z nastavitvami naprave brez neposrednega priključka za vodo (pojasnila na str. 14-17)

BG Меню за настройка на машината - без пряко свързване с воден източник (обяснения на стр. 14-17)

HU Beállítások menü - közvetlen vízcsatlakozás nélkül (részletek az 14-17 oldalon)

RO Meniu setări mașină - fără conexiune directă la apă (explicații la pg. 14-17)

GR Μενού ρυθμίσεων μηχανής - χωρίς απευθείας σύνδεση με παροχή νερού (σελ. 14-17)

TR Makine ayarları menüsü -direkt su bağlantısı yoksa (açıklamalar s. 14-17)

CN 机器设置菜单-无外接水源 (详见14-17页)

TW 咖啡機設定-無外接水源時(請見14-17頁)

KR 머신 설정 메뉴 - 직수 연결이 아닌 경우 (p 14-17 설명 참조)

MY Menu penetapan mesin - tanpa sambungan sumber air (penerangan di ms. 14-17)

TH เมนูการตั้งค่าเครื่อง - โดยไม่มีสายต่อน้ำหลัก (ดูคำอธิบายที่หน้า 14-17)

AR قائمة إعدادات الماكينة - بدون وصلة للماء المباشر (التفاصيل في الصفحة 14-17)

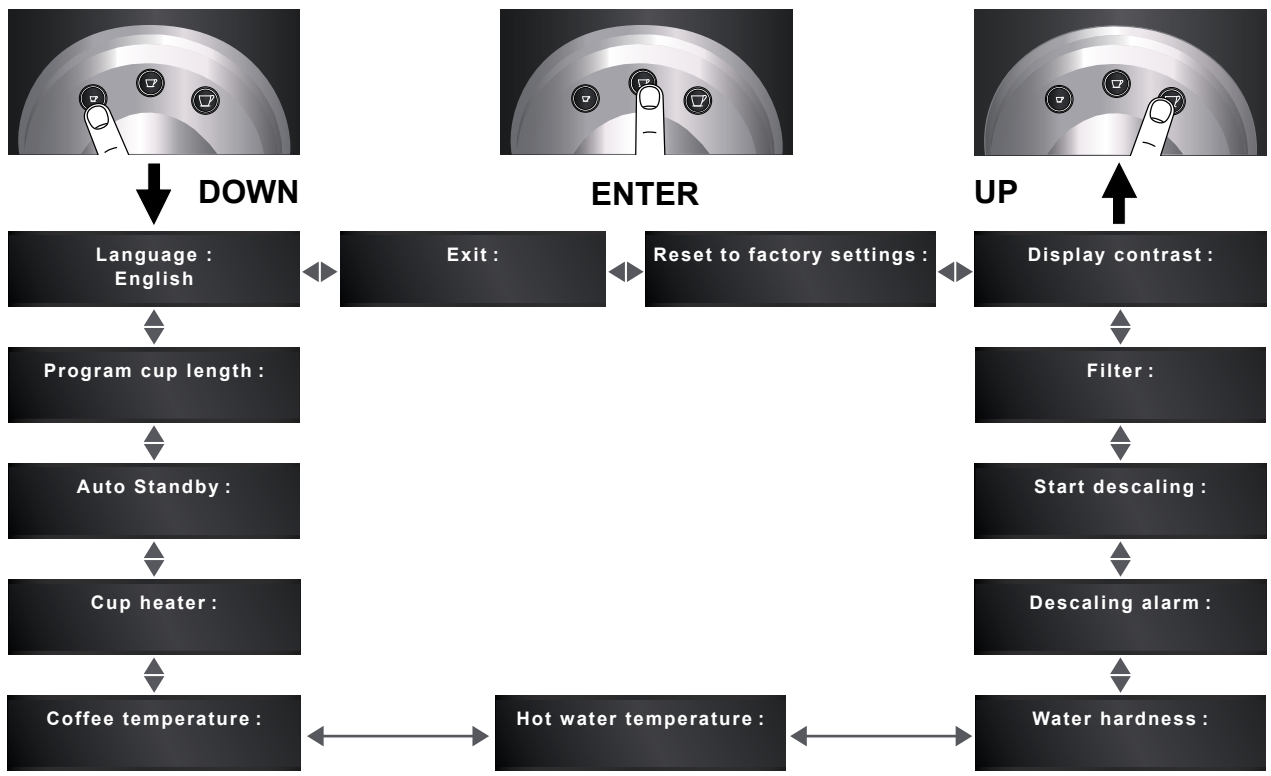
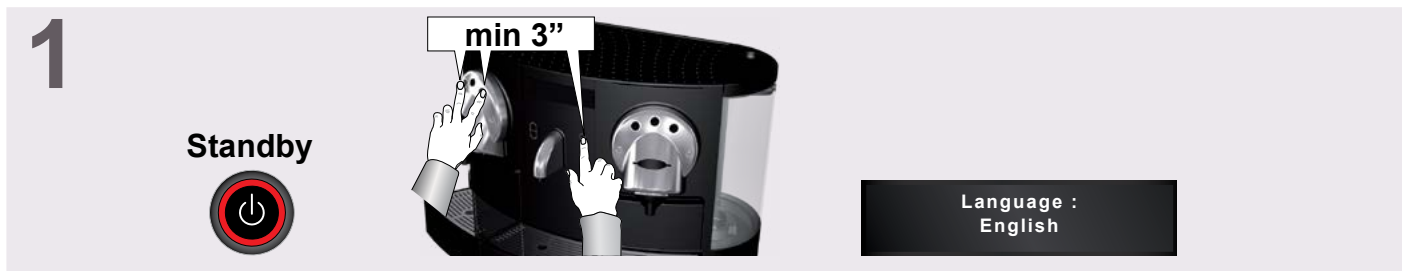

- EN** Machine settings menu - with direct water connection enabled by service provider (explanations on p. 14-17)
- FR** Menu de réglages machine - avec connexion directe au réseau d'eau activée par le fournisseur de service (explications p. 14-17)
- DE** Menü für Maschineneinstellungen - mit Festwasseranschluss aktiviert durch den Service Techniker (Erklärungen auf S. 14-17)
- IT** Menu impostazioni macchina - con connessione diretta alla rete idrica, abilitata dal fornitore del servizio (spiegazioni a pag. 14-17)
- ES** Menú de configuración de la máquina (con toma directa de agua habilitada por el proveedor de servicios) (Instrucciones en págs. 14-17)
- PT** Menu de configurações da máquina - ligação direta ao abastecimento de água possível com fornecedor de serviços (explicações nas pp. 14-17)
- NL** Machine gebruikersmenu - met directe wateraansluiting aangesloten door service center (uitleg op pagina 14-17)
- DA** Maskinindstillinger - med direkte vandtilslutning aktiveret (forklaringer på s. 14-17)
- SE** Maskininställningar meny - med direktvattenkoppling aktiveras av servicepersonal (förklaringar på sid. 14-17)
- NO** Maskin innstillinger - med direkte vanntilkobling gjort av service leverandør (forklaringer på side 14-17)
- FI** Laitteen asetukset - Laite suoravesilaitännässä. (Ohjeet sivulla 14-17)
- RU** Меню настроек (для кофе-машин с прямым подключением воды) (стр. 14-17)
- PL** Ustawienia menu ekspresu - z bezpośrednim podłączeniem wody dostępnym przy udziale Serwisu Technicznego (informacje na str. 14-17)
- CZ** Menu nastavení kávovaru - s připojením na vodu povoleným poskytovatelem služeb (postup na str. 14-17)
- SI** Meni z nastavitvami naprave z neposrednim priključkom za vodo, ki ga je omogočil serviser (pojasnila na str. 14-17)
- BG** Меню за настройка на машината - с пряко свързване с воден източник (обяснения на стр. 14-17)
- HU** Beállítások menü - szervízszolgáltató által beállított, közvetlen vízcsatlakozással (részletek az 14-17 oldalon)
- RO** Meniu setări mașină - cu conexiune directă la apă, activată de către service-ul autorizat (explicații la pg. 14-17)
- GR** Μενού ρυθμίσεων μηχανής - με απευθείας σύνδεση με παροχή νερού, ενεργοποιημένη από τον πάροχο υπηρεσιών (σελ. 14-17)
- TR** Makine ayarları menüsü - hizmet sağlayıcısı tarafından etkin hale getirilen direkt su bağlantısı varsa (açıklamalar s.14-17)
- CN** 机器设置菜单-服务商已开启外接水源的功能 (详见第14-17页)
- TW** 咖啡機設定-外接水源時(請見14-17頁)
- KR** 머신 설정 메뉴 - 고객이 서비스 제공업체를 통해 직수 연결을 한 경우 (p xx-xx 설명 참조)
- MY** Menu menetapan mesin - dengan sambungan sumber air dibolehkan oleh pembekal perkhidmatan (penerangan di ms. 14-17)
- TH** เมนูการตั้งค่าเครื่อง - ผู้ให้บริการเปิดใช้งานสายต่อน้ำหลักให้ (ดูคำอธิบายที่หน้า 14-17)
- AR** قائمة إعدادات الماكينة - مع وصلة للماء المباشر من مزود الخدمة (التفاصيل في الصفحة 14-17)

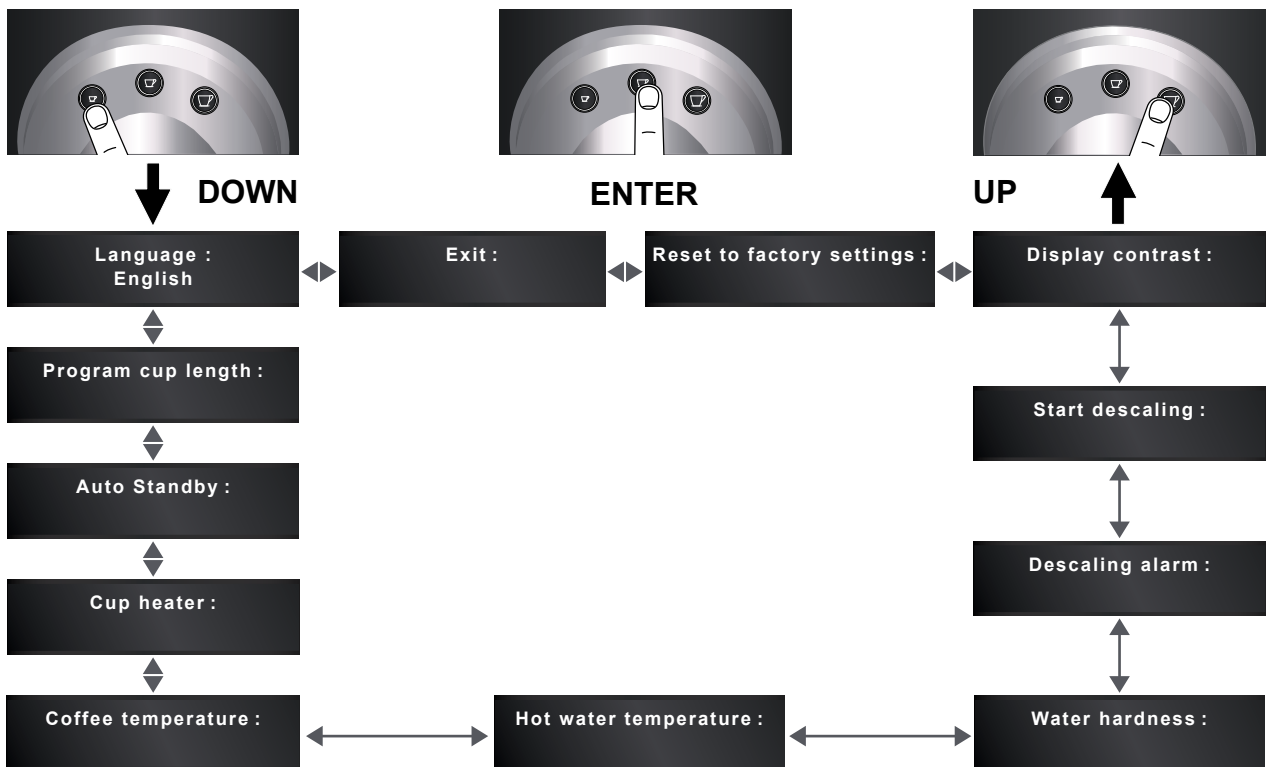
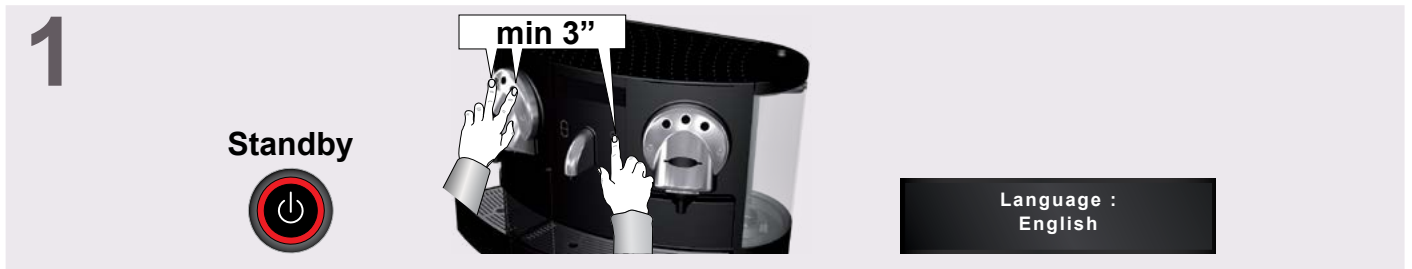

EN Machine settings menu - explanations	PT Menu de configurações da máquina - explicações	CZ Menu nastavení kávovaru - postup	TR Makine ayarları menüsü - açıklamalar
FR Menu de réglages machine - consignes	NL Machine gebruikersmenu - uitleg	SI Meni z nastavitvami naprave - pojasnila	CN 机器设置菜单 - 详细步骤
DE Menü der Maschineneinstellungen - Erklärungen	DA Maskinindstillinger - forklaringer	BG Меню за настройка на машината - обяснения	TW 咖啡機設定 - 步驟
IT Menu impostazioni macchina - spiegazioni	SE Maskininställningar meny - förklaringar	HU Beállítások menü - részletek	KR 머신 설정 메뉴 - 설명
ES Menú de configuración de la máquina (instrucciones)	NO Maskin innstillinger - forklaringer	RO Explicații meniui setări mașină	MY Menu penetapan mesin - penerangan
	FI Laitteen asetukset - Ohjeet	GR Μενού Ρυθμίσεων μηχανής - επεξηγήσεις	TH เมนูการตั้งค่าเครื่อง - คำอธิบาย
	RU Меню настроек		AR قائمة إعدادات الماكينة - التفاصيل
	PL Ustawienia menu - informacje		

Language :
English

EN	Language: English/English International/...
FR	Langue: Anglais/Anglais international/...
DE	Sprache: Englisch/Englisch International/...
IT	Lingua: Inglese/Inglese internazionale
ES	Idioma: Inglés/Inglés internacional/...
PT	Idioma: Inglês/Inglês Internacional/...
NL	Taal: Engels/internationaal Engels/...
DA	Sprog: Engelsk/Engelsk International/...
SE	Språk: Engelska/Engelska internationell
NO	Språk: Engelsk/Engelsk Internasjonal/
FI	Kieli: englantti
RU	Язык: английский
PL	Język: Polski/Angielski...
CZ	Jazyk: angličtina/čeština mezinárodní/...
SI	Jezik: English/English International/...
BG	Език: Английскиезик /Международен английски /...
HU	Nyelv: Angol/Nemzetközi Angol/...
RO	Limbă: Engleză/Engleză Internațională...
GR	Γλώσσα: English/English International/...
TR	Dil: İngilizce/uluslararası İngilizce/...
CN	语言 : 英语
TW	語言: English/English International/...
KR	언어:영어/국제 영어
MY	Bahasa: Inggeris/Inggeris Antarabangsa/...
TH	ภาษา: อังกฤษ/อังกฤษนานาชาติ/...
AR	... اللغة: الانجليزية/الانجليزية الدولية

Program cup length :

EN	Program cup Length: OFF/ON
FR	Programmation volume tasse: désactivé/activé
DE	Tassenvolumenprogrammierung: AUS/EIN
IT	Programmazione volume tazza: ON/OFF
ES	Programación del tamaño de la taza: Encendido/Apagado
PT	Programar tamanho da chávena: OFF/ON (Desligar/Ligar)
NL	Programmatie koplenkte
DA	Indstilling af kopstørrelse: OFF/ON
SE	Program koppstorlek : AV/PÅ
NO	Program kopplengde: AV/PÅ
FI	Kuppikoon ohjelmointi: Pois/Päällä
RU	Программирование объема чашки: ВКЛ/ВЫКЛ
PL	Programowanie ilości kawy: WYŁ./WŁ.
CZ	Programování objemu šálku: VYPNU-TO/ZAPNUTO
SI	Programiraj dolžino skodelice: Izklop/vklop
BG	Програмирайте обема на чашата: ИЗКЛ/ВКЛ
HU	Mennyiség-programozás: BE/KI
RO	Programare dimensi. ceașcă: OPRIT/PORNIT
GR	Προγραμματισμός ποσότητας κύπτας: OFF/ON
TR	Fincan boyutu programlama: KAPALI/AÇIK
CN	设定杯量 : 关/开
TW	杯量設定 : 關閉/打開
KR	커피 추출량 설정 : OFF/ON
MY	Program Ukuran cawan: MATIKAN/HIDUP
TH	ตั้งโปรแกรมระดับน้ำ : ปิด/เปิด
AR	برمجة حجم الكوب: إيقاف/تشغيل

Auto Standby :

EN	Auto standby: 30min/1h/2h/12h
FR	Veille automatique: 30min/1h/2h/12h
DE	Auto Standby: 30min/1h/2h/12h
IT	Standby automatico: 30min/1h/2h/12h
ES	Modo de espera automático: 30min/1h/2h/12h
PT	Modo de espera automático: 30min/1h/2h/12h
NL	Auto stand-by: 30min/1u/2u/12u
DA	Auto Standby: 30min/1 time/2 timer/12 timer
SE	Auto Standby: 30min/1h/2h/12h
NO	Hvilemodus: 30min/1 time/2 timer/12 timer
FI	Menee virransäätötilaan: 30min/1h/2h/12h
RU	Автоотключение: 30мин/1ч/2ч/12ч
PL	Tryb czuwania po: 30min/1h/2h/12h
CZ	Automatický pohotovostní režim: 30min/1h/2h/12h
SI	Samodejna pripravljenost: 30min/1h/2h/12h
BG	Автоматичен режим на изчакване: 30мин/1ч./2ч./12ч...
HU	Automata energiatakarékos mód: 30p/1ó/2ó/12ó
RO	Intrare automată în stand-by: 30min/1h/2h/12h
GR	Αυτόματη ενεργοποίηση λειτουργίας standby: 30min/1h/2h/12h
TR	Otomatik Bekleme: 30 dak/1S/2S/12S
CN	自动待机 : 30分钟/1小时/2小时/12小时
TW	自動關機設定: 30分/1小時/2小時/12小時
KR	자동 절전 모드: 30분/1시간/2시간/12시간
MY	Auto Sedia: 30min/1j/2j/12j
TH	สแตนด์บายอัตโนมัติ: 30นาที/1ชม./2ชม./12ชม.
AR	وضعية الاستعداد التلقائية: 30 دقيقة/ساعة/ساعتين/12 ساعة

Cup heater :

EN Cup heater: ON/OFF
 FR Plateau chauffe-tasses: MARCHÉ/ARRÊT
 DE Tassenwärmer: EIN/AUS
 IT Scaldatazze: ON/OFF
 ES Calienta-tazas: Encendido/Apagado
 PT Placa de aquecimento de chávenas: ON/OFF [Ligar/Desligar]
 NL Kopverwarmer: AAN/UIT
 DA Kopvarmer: ON/OFF
 SE Koppvärmare: PÅ/AV
 NO Koppvarmer: AV/PÅ
 FI Kupin lämmitin: Päällä/Pois
 RU Подогрев чашек: ВКЛ/ВЫКЛ
 PL Podgrzewacz filiżanek: WŁ./WYŁ.
 CZ Nahříváč šálku: ZAPNUTO/VYPNUTO
 SI Grelnik skodelice: Vklor/izklop
 BG Нагревател за чаша: ВКЛ/ИЗКЛ
 HU Csészemelegítő: BE/KI
 RO Plită încălzire cești: PORNIT/OPRIT
 GR Θερμαινόμενη πλάκα: ON/OFF
 TR Fincan ısıtıcı: KAPALI/AÇIK
 CN 水杯加热器 : 开/关
 TW 杯子加熱器 : 關/開
 KR 컵 데우기 : ON/OFF
 MY Pemanas cawan: HIDUPKAN/MATIKAN
 TH ระบบอุ่นถ้วย: เปิด/ปิด
 AR تسخين الكوب: تشغيل/إيقاف

Coffee temperature :

EN Coffee temperature: Low/Optimum/High
 FR Température café: Basse/Optimale/Haute
 DE Kaffeetemperatur: Niedrig/Optimal/Hoch
 IT Temperatura caffè: Bassa/Ottimale/Alta
 ES Temperatura del café: baja/óptima/alta
 PT Temperatura do café: Baixa/Ótima/Alta
 NL Koffietemperatuur: laag/optimaal/hoog
 DA Kaffetemperatur: lav/optimal/høj
 SE Kaffetemperatur : Låg/Optimal/Hög
 NO Kaffe temperatur: Lav/Optimal/Høy
 FI Kahvin lämpötila: Alhainen/Normaali/Korkea
 RU Температура кофе: низкая, оптимальная, высокая
 PL Temperatura kawy: Niska/Optymalna/Wysoka
 CZ Teplota kávy: Nízká/Optimální/Vysoká
 SI Temperatura kave: Nizka/Optimalna/Visoka
 BG Температура на кафето: Ниска/Оптимална/Висока
 HU Kávé hőfoka: Alacsony/Optimális/Magas
 RO Temperatură cafea: Scăzută/Optimă/Ridică
 GR Θερμοκρασία καφέ: Χαμηλή/Ιδανική/Υψηλή
 TR Kahve sıcaklığı: Düşük/En Uygun/Yüksek
 CN 咖啡温度 : 低/最佳/高
 TW 咖啡溫度: 較低/最佳/較高
 KR 커피 온도 : 낮음/최적/높음
 MY Suhu kopi : Rendah/Optimum/Tinggi
 TH อุณหภูมิกาแฟ : ต่ำ/เหมาะสม/สูง
 AR درجة حرارة القهوة: منخفضة/متوسطة/مرتفعة

Hot water temperature :

EN Hot water temperature: Low/Optimum/High
 FR Température eau chaude: Basse/Optimale/Haute
 DE Heisswassertemperatur: Niedrig/Optimal/Hoch
 IT Temperatura acqua calda: Bassa/Ottimale/Alta
 ES Temperatura del agua caliente: baja/óptima/alta
 PT Temperatura da água quente: Baixa/Ótima /Alta
 NL Heetwater temperatuur: laag/optimaal/hoog
 DA Temperatur varmt vand: lav/optimal/høj
 SE Hett vattentemperatur: Låg/Optimal/Hög
 NO Varmtvann temperatur: Lav/Optimal/Høy
 FI Kuuman veden lämpötila: Alhainen/Normaali/Korkea
 RU Температура горячей воды: низкая, оптимальная, высокая
 PL Temperatura gorącej wody: Niska/Optymalna/Wysoka
 CZ Teplota horké vody: Nízká/Optimální/Vysoká
 SI Temperatura vroče vode: Nizka/Optimalna/Visoka
 BG Температура на горещата вода: Ниска/Оптимална/Висока
 HU Forró víz hőfoka: Alacsony/Optimális/Magas
 RO Temperatură apă fierbinte: Scăzută/Optimă/Ridică
 GR Θερμοκρασία ζεστού νερού: Χαμηλή/Ιδανική/Υψηλή
 TR Sıcak su sıcaklığı: Düşük/En Uygun/Yüksek
 CN 热水温度 : 低/最佳/高
 TW 熱水溫度: 較低/最佳/較高
 KR 온수 온도 : 낮음/최적/높음
 MY Suhu air panas: Rendah/Optimum/Tinggi
 TH อุณหภูมิน้ำร้อน: ต่ำ/เหมาะสม/สูง
 AR درجة حرارة الماء الساخن: منخفضة/متوسطة/مرتفعة

Water hardness :

EN	Water hardness: Soft/Medium/Hard/ Very Hard
FR	Durété d'eau: Douce/Moyenne/Dure/ Très Dure
DE	Wasserhärte: Weich/Mittel/Hart/ Sehr Hart
IT	Durezza dell'acqua: Dolce/Media/Dura/ Molto Dura
ES	Dureza del agua: baja/media/alta/ muy alta
PT	Dureza da água: Macia/Média/Dura/ Muito Dura
NL	Waterhardheid: zacht/medium/hard/ zeer hard
DA	Vandhårdhed: Blød/Medium/Hård/ Meget hård
SE	Vattenhårdhet : Mjuk/Medium/Hårt/ Väldigt hårt
NO	Hardhet vann: Bløtt/Medium/Hardt/ Veldig hardt
FI	Veden kovuus: Pehmeä/Keskikova/ Kova/Erittäin Kova
RU	Жесткость воды: мягкая, средней жесткости, жесткая, очень жесткая
PL	Twardość wody: Miękka/Średnia/ Twarda/Bardzo twarda
CZ	Tvrđost vody: Měkká/Střední/Tvrďá/ Velmi tvrďá
SI	Trdota vode: Mehka/Srednja/Trda/Zelo trda
BG	Твърдост на водата: Мека/Средна/ Твърда/Много твърда
HU	Vízkeménység: Lágy/Közepes/ Kemény/Nagyon Kemény
RO	Duritate apă: Redusă/Medie/Crescută/ Foarte dură
GR	Σκληρότητα νερού: Μαλακό/Μεσαίο/ Σκληρό/Πολύ σκληρό
TR	Su sertliği: Yumuşak/Orta/Sert/Çok Sert
CN	水硬度 : 软/中等/硬/非常硬
TW	水質硬度 : 軟水/適中/硬水/超硬水
KR	물의 경도: 연수/중수/경수/심한 경수
MY	Keliatan air: Lembut/Sederhana/Liat/ Sangat Liat
TH	ความกระด้างของน้ำ: อ่อน/ปานกลาง/ กระด้าง/กระด้างมาก
AR	عسر الماء: قليل/متوسط/مرتفع/مرتفع جداً

Descaling alarm :

EN	Descaling Alarm: ON/OFF
FR	Alerte détartrage: MARCHÉ/ARRÊT
DE	Entkalkungsalarm: EIN/AUS
IT	Allerta decalcificazione: ON/OFF
ES	Aviso de descalcificación: Encendido/ Apagado
PT	Alarme de descalcificação: ON/OFF (Ligar/Desligar)
NL	Ontkalkingssignaal: AAN/UIT
DA	Afkalkningsalarm: ON/OFF
SE	Avkalkningsalarm : PÅ/AV
NO	Avkalking alarm: PÅ/AV
FI	Ilmoitus kalkinpoiston tarpeesta: Päällä/ Pois
RU	Сообщение о необходимости очистки от накипи: ВКЛ/ВЫКЛ
PL	Sygnalizacja odkamieniania" WŁ./WYŁ.
CZ	Signalizace odvápnění: ZAPNUTO/VYPNUTO
SI	Opozorilo za odstranjevanje vodnega kamna: Vklp/izklop
BG	Аларма за котлен камък: ВКЛ/ИЗКЛ
HU	Vízkömentesítési figyelmeztetés: BE/KI
RO	Alarmă decalcifiere: PORNIT/OPRIT
GR	Ενδειξη αφάλατωσης: ON/OFF
TR	Kireç çözme Uyarısı: AÇIK/KAPALI
CN	除垢提醒 : 开/关
TW	除鈣提醒 : 打開/關閉
KR	디스케일링 알람:ON/OFF
MY	Penggera Penyahkerakan: HIDUPKAN/MATIKAN
TH	เตือนเพื่อชะล้างคราบ: เปิด/ปิด
AR	منبه إزالة الترسبات: تشغيل/إيقاف

Start descaling :

EN	Start descaling: YES/NO
FR	Démarrer détartrage: OUI/NON
DE	Entkalkung starten: JA/NEIN
IT	Avvio decalcificazione: SI/NO
ES	Iniciar la descalcificación: SÍ/NO
PT	Iniciar a Descalcificação: SIM/NÃO
NL	Start ontkalking: JA/NEE
DA	Start afkalkningen: JA/NEJ
SE	Börja avkalkningen : JA/NEJ
NO	Start avkalking: JA/NEI
FI	Aloita kalkinpoisto: Kyllä/Ei
RU	Начать процесс удаления накипи: ДА/НЕТ
PL	Rozpocznij odkamienianie: TAK/NIE
CZ	Spustit odvápnění: ANO/NE
SI	Začnite odstranjevanje vodnega kamna: Da/Ne
BG	Стартирайте отстраняването на котления камък: ДА/НЕ
HU	Vízkömentesítés indítása: IGEN/NEM
RO	Începere decalcifiere: DA/NU
GR	Εκκίνηση αφάλατωσης: YES/NO
TR	Kireç çözme işlemini başlatın: EVET/HAYIR
CN	开始除垢 : 是/否
TW	開始除鈣 : 確認/否
KR	디스케일링 시작 : YES/NO
MY	Mulakan penyahkerakan: YA/TIDAK
TH	เริ่มทำการชะล้างคราบ: ใช่/ไม่
AR	البدء بإزالة الترسبات: نعم/لا

Filter :

EN Filter: OFF/ON/Change filter/Exit
 FR Filtre: ARRÊT/MARCHE/Changer filtre/Sortie
 DE Filter: AUS/EIN/Filter tauschen/Beenden
 IT Filtro: OFF/ON/Cambio Filtro/Esci
 ES Filtro: Activado/Desactivado/Cambiar filtro/Salir
 PT Filtro: OFF/ON/Mudar o filtro/Sair
 NL Filter: UIT/AAN/Vervang filter/Beëindigen
 DA Filter: OFF/ON/Skift filter/Exit
 SE Filter : AV/PÅ/Byt filter/Avsluta
 NO Filter: AV/PÅ/Bytt filter/Ut av meny
 FI Suodatin: Pois/Päällä/Vaihda suodatin/Exit
 RU Фильтр: ВЫКЛ/ВКЛ/Заменить фильтр/Выход
 PL Filtr: WYŁ./WŁ./Wymień filtr/Wyjście
 CZ Filtr: VYPNUTO/ZAPNUTO/Vyměnit filtr/Odejít
 SI Filter: Izklop/Vklop/Zamenjaj filter/Izhod
 BG Филтър: ИЗКЛ/ВКЛ/Смени филтъра/Изход
 HU Filter: KI/BE/Filter cseréje/Kilépés
 RO Filtrare: OPRIT/PORNIT/Schimbă filtru/Ieșire
 GR Φίλτρο: OFF/ON/Αλλαγή φίλτρου/Εξοδος
 TR Filtre: KAPALI/AÇIK/Filtreyi değiştirin/Çıkış
 CN 过滤器 : 未安装/已安装/更换/退出
 TW 濾心 : 未安裝/已安裝/更換濾心/退出
 KR 정수 필터: OFF/ON/정수 필터 교환/나가기
 MY Penapis: MATIKAN/HIDUPKAN/Tukar penapis/Keluar
 TH ที่กรอง: ปิด/เปิด/เปลี่ยนที่กรอง/ออก
 AR الفلتر: تشغيل/إيقاف/تغيير الفلتر/خروج

Display contrast :

EN Display contrast: 1/2/.../10
 FR Contraste affichage: 1/2/.../10
 DE Display Kontrast: 1/2/.../10
 IT Contrasto display:1/2/.../10
 ES Contraste de la pantalla: 1/2/.../10
 PT Contraste do visor: 1/2/.../10
 NL Contrast van de display: 1/2/.../10
 DA Display kontrast: 1/2/.../10
 SE Display kontrast :1/2/.../10
 NO Skjerm kontrast: 1/2/.../10
 FI Näytön kontrasti: 1/2/.../10
 RU Яркость экрана: 1/2/.../10
 PL Kontrast wyświetlacza: 1/2/.../10
 CZ Kontrast displeje: 1/2/.../10
 SI Kontrast prikazovalnika: 1/2/.../10
 BG Контраст на дисплея: 1/2/.../10
 HU Kijelző kontraszt: 1/2/.../10
 RO Contrast display: 1/2/.../10
 GR Αντίθεση οθόνης: 1/2/.../10
 TR Kontrastı görüntüleyin: 1/2/.../10
 CN 显示器对比度 : 1/2/.../10
 TW 顯示對比: 1/2/.../10
 KR 디스플레이 대비: 1/2/.../10
 MY Kontras paparan: 1/2/.../10
 TH ความคมชัดของจอแสดงผล: 1/2/.../10
 AR 1/2/.../10: تباين الشاشة

Reset to factory settings :

EN Reset to factory settings: YES/NO
 FR Retour aux réglages usine: OUI/NON
 DE Wiederherstellen der Werkseinstellungen: JA/NEIN
 IT Reset alle impostazioni di fabbrica: SI/NO
 ES Restablecer la configuración de fábrica: SÍ/NO
 PT Repor as definições de origem: SIM/NÃO
 NL Terug naar fabrieksinstellingen: JA/NEE
 DA Gendan fabriksindstillinger: JA/NEJ
 SE Återställ till fabriksinställningar: JA/NEJ
 NO Tilbakestill til fabrikkinnstillinger: JA/NEI
 FI Palauta tehdasasetukset: Kyllä/Ei
 RU Возврат к заводским настройкам: ДА/НЕТ
 PL Przywróć ustawienia fabryczne: TAK/NIE
 CZ Obnovit výrobní nastavení: ANO/NE
 SI Ponastavi tovarniške nastavitve: Da/Ne
 BG Нулиране до фабричните настройки: ДА/НЕ
 HU Gyári értékek visszaállítása: IGEN/NEM
 RO Revenire la setările din fabrică: DA/NU
 GR Διαγραφή εργοστασιακών ρυθμίσεων: YES/NO
 TR Fabrika ayarlarına dönüş: EVET/HAYIR
 CN 恢复出厂设置 : 是/否
 TW 回復原廠設定 : 確認/否
 KR 공장 출하 설정으로 초기화 : YES/NO
 MY Set semula ke menetapan kilang: YA/TIDAK
 TH ตั้งค่าเครื่องใหม่เป็นค่าโรงงาน: ใช่/ไม่
 AR إعادة ضبط المصنع: نعم/لا

Exit :

EN Exit
 FR Sortie
 DE Beenden
 IT Esci
 ES Salir
 PT Sair
 NL Beëindigen
 DA Exit
 SE Avsluta
 NO Ut av meny
 FI Exit
 RU Выход
 PL Wyjście
 CZ Odejít
 SI Izhod
 BG Изход
 HU Kilépés
 RO Ieșire
 GR Εξοδος
 TR Çıkış
 CN 退出
 TW 退出
 KR 나가기
 MY Keluar
 TH ออก
 AR خروج

EN Removal of water tanks - with direct water connection
FR Ôter les réservoirs d'eau - avec connexion à l'eau courante
DE Wassertanks abnehmen - bei direktem Anschluss an das Wasserleitungsnetz
IT Rimozione dei serbatoi per l'acqua - con collegamento diretto alla rete idrica
ES Extracción de los depósitos de agua (con toma directa de agua)
PT Remoção dos depósitos de água - com ligação direta ao abastecimento de água
NL Verwijderen van watertanks - met directe wateraansluiting
DA Aftagning af vandtanke - med direkte vandtilslutning

SE Borttagning av vattentankar - med direktvattenanslutning
NO Fjerne vanntanker - med vanntilkobling
FI Vesisäiliön irrottaminen - Suoravesiliitäntä
RU Извлечение резервуара для воды (с прямым подключением воды)
PL Usuwanie zbiorników wody - z bezpośrednim podłączeniem wody
CZ Vyjmutí nádob na vodu - s připojením na vodu
SI Odstranjevanje posod za vodo - z neposrednim priključkom za vodo
BG Отстраняване на контейнерите за вода - с пряко свързване с воден източник

HU A víztartály eltávolítása - közvetlen vízcsatlakozás esetén
RO Scoatere recipiente apă - cu conexiune directă la rețea
GR Αφαίρεση δεξαμενών νερού - με απευθείας σύνδεση με παροχή νερού
TR Su haznesinin çıkartılması - direkt su bağlantısı varsa
CN 移除水箱-有外接水源时
TW 移除水箱-外接水源時
KR 물통 제거하기 - 직수 연결인 경우
MY Pengalihan tangki air - dengan sambungan sumber air
TH การถอดถังน้ำ - โดยมีสายต่อน้ำหลัก
AR فك خزانات الماء - مع وصلة الماء المباشر

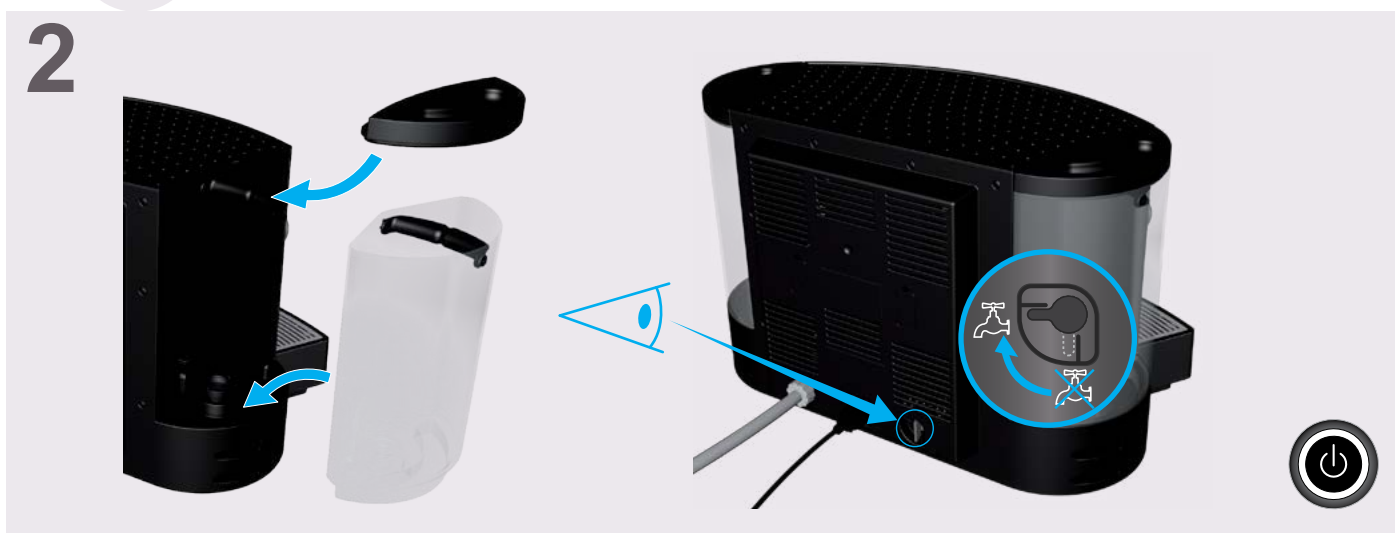
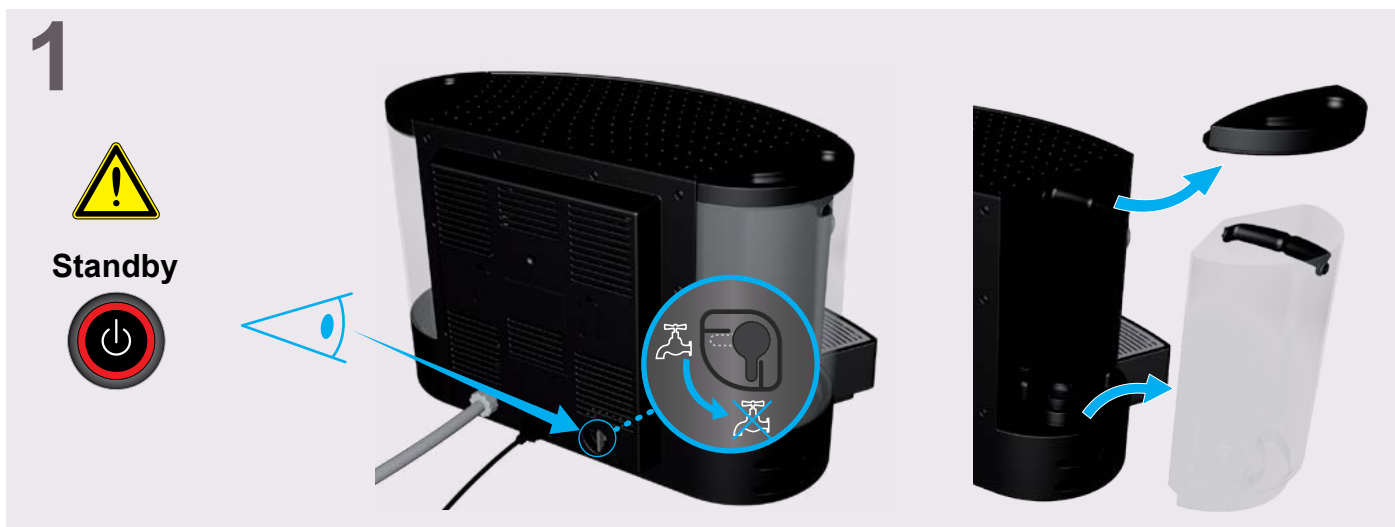

EN Removal of water tanks - without direct water connection
FR Ôter les réservoirs d'eau - sans connexion à l'eau courante
DE Wassertanks abnehmen - ohne Anschluss an das Wasserleitungsnetz
IT Rimozione dei serbatoi per l'acqua - senza collegamento diretto alla rete idrica
ES Extracción de los depósitos de agua (sin toma directa de agua)
PT Remoção dos depósitos de água - sem ligação direta ao abastecimento de água
NL Verwijderen van watertanks - zonder directe wateraansluiting
DA Aftagning af vandtanke - uden direkte vandtilslutning

SE Borttagning av vattentankar - utan direktvattenanslutning
NO Fjerne vanntanker - uten vanntilkobling
FI Vesisäiliön irrottaminen - ilman suoravesiliitintää
RU Извлечение резервуара для воды (без прямого подключения воды)
PL Usuwanie zbiorników wody - bez bezpośredniego podłączenia wody
CZ Vyjmutí nádob na vodu - bez připojení na vodu
SI Odstranjevanje posod za vodo - brez neposrednega priključka za vodo
BG Отстраняване на контейнери за вода без пряко свързване с воден източник

HU A víztartály eltávolítása - közvetlen vízcsatlakozás nélkül
RO Scoatere recipiente apă - fără conexiune directă la rețea
GR Αφαίρεση δεξαμενών νερού - χωρίς απευθείας σύνδεση με παροχή νερού
TR Su haznesinin çıkartılması - direkt su bağlantısı yoksa
CN 移除水箱-未使用外接水源时
TW 移除水箱-無外接水源時
KR 물통 제거하기 - 직수 연결이 아닌 경우
MY Pengalihan tangki air - tanpa sambungan sumber air
TH การถอดถังน้ำ - โดยไม่มีสายต่อ น้ำหลัก
AR فك خزانات الماء - بدون وصلة الماء المباشر

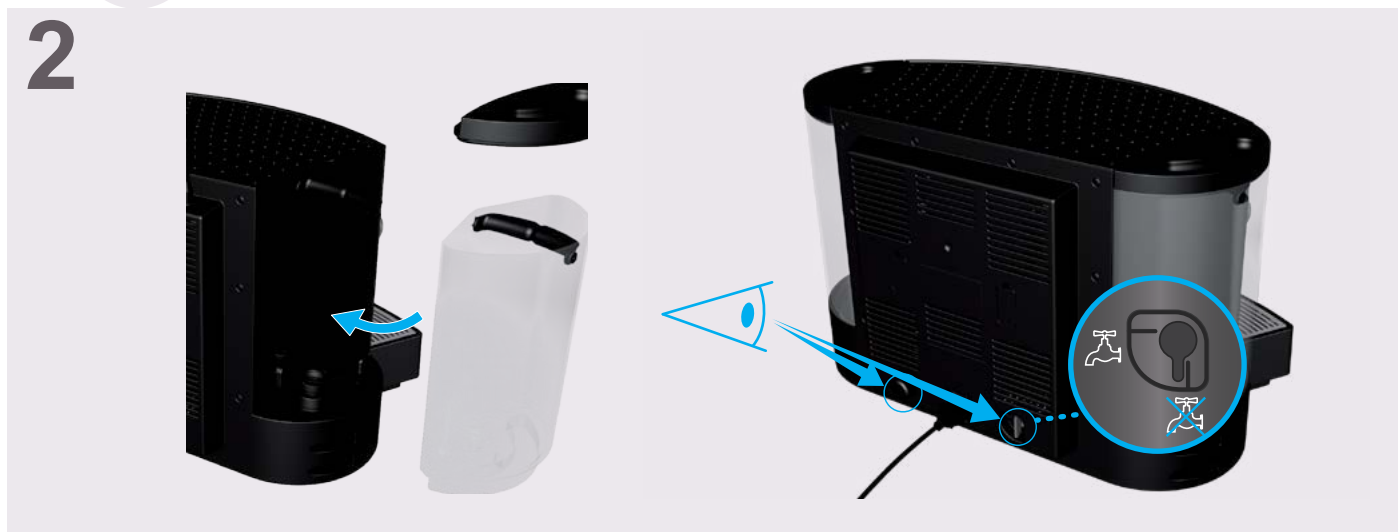

EN Daily cleaning - with direct water connection
FR Entretien quotidien - avec connexion directe à l'eau
DE Tägliche Reinigung - bei direktem Anschluss an das Wasserleitungsnetz
IT Pulizia giornaliera - con collegamento diretto alla rete idrica
ES Limpieza diaria (con toma directa de agua)
PT Limpeza diária - com ligação direta ao abastecimento de água
NL Dagelijkse reiniging - met directe wateraansluiting
DA Daglig rengøring - med direkte vandtilslutning
SE Daglig rengöring - med direktvattenanslutning

NO Daglig rengjøring - med vanntilkobling
FI Päivittäinen puhdistus - Suoravesiliitäntä
RU Ежедневная очистка (с прямым подключением воды)
PL Codzienne czyszczenie - z bezpośrednim podłączeniem wody
CZ Každodenní čištění - s připojením na vodu
SI Vsakodnevno čiščenje - z neposrednim priključkom za vodo
BG Ежедневно почистване - с пряко свързване с воден източник
HU Napi tisztítás - közvetlen vízcsatlakozás esetén

RO Curățare zilnică - cu conexiune directă la rețeaua de apă
GR Ημερήσιος καθαρισμός - με απευθείας σύνδεση με παροχή νερού
TR Günlük temizlik - direkt su bağlantısı varsa
CN 日常清洗-已启用外接水源时
TW 日常清潔-外接水源時
KR 일상적인 청소 - 직수 연결인 경우
MY Pembersihan harian - dengan sambungan sumber air
TH การทำความสะอาดประจำวัน - โดยมีสายต่อน้ำหลัก
AR التنظيف اليومي - مع وصلة الماء المباشر

1



Standby

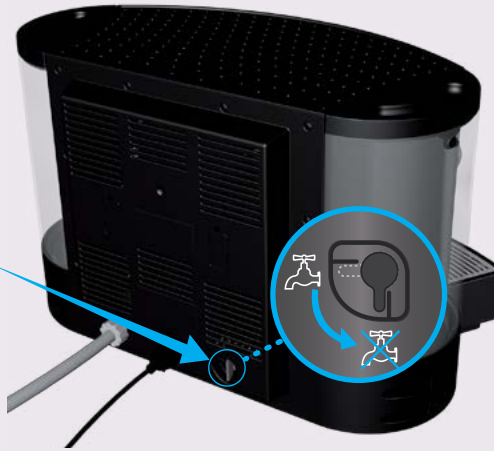

2

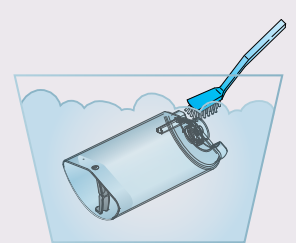
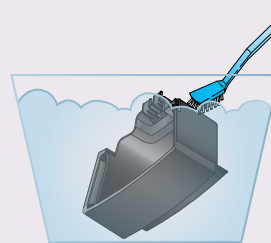
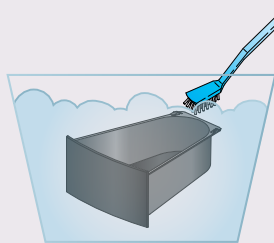
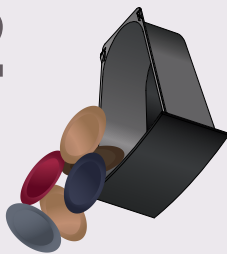

3

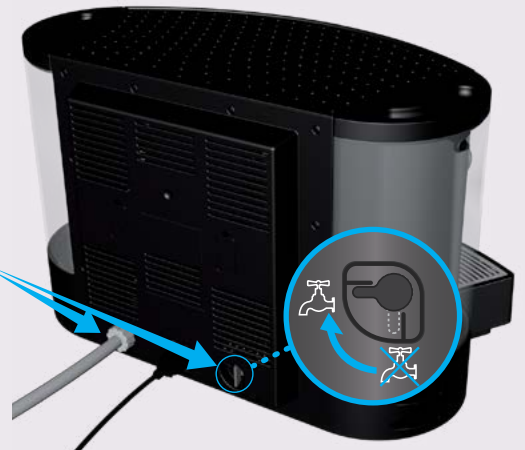
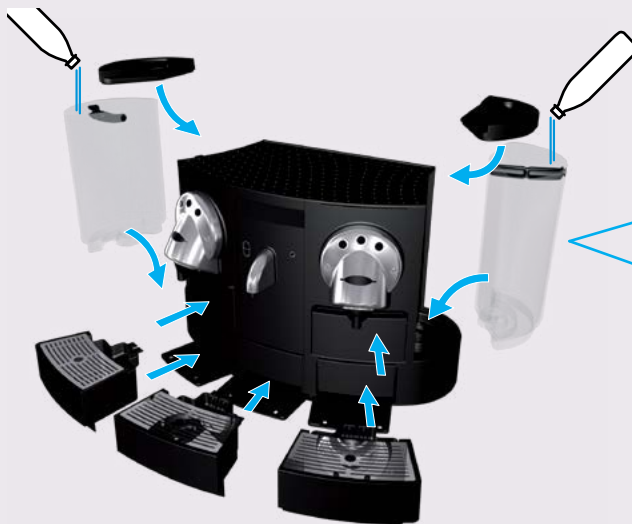

EN Daily cleaning - without direct water connection
FR Entretien quotidien - sans connexion directe à l'eau
DE Tägliche Reinigung - ohne Anschluss an das Wasserleitungsnetz
IT Pulizia giornaliera - senza collegamento diretto alla rete idrica
ES Limpieza diaria (sin toma directa de agua)
PT Limpeza diária - sem ligação direta ao abastecimento de água
NL Dagelijkse reiniging - zonder directe wateraansluiting
DA Daglig rengøring - uden direkte vandtilslutning
SE Daglig rengöring - utan direktvattenanslutning

NO Daglig rengjøring - uten vannfôkbling
FI Päivittäinen puhdistus - ilman suoravesiliitäntää
RU Ежедневная очистка (без прямого подключения воды)
PL Codzienne czyszczenie - bez bezpośredniego podłączenia wody
CZ Každodenní čištění - bez připojení na vodu
SI Vsakodnevno čiščenje - brez neposrednega priključka za vodo
BG Ежедневно почистване - без пряко свързване с воден източник
HU Napi tisztítás - közvetlen vízcsatlakozás nélkül

RO Curățare zilnică - fără conexiune directă la rețeaua de apă
GR Ημερήσιος καθαρισμός - χωρίς απευθείας σύνδεση με παροχή νερού
TR Günlük temizlik - direkt su bağlantısı yoksa
CN 日常清洗-未启用外接水源时
TW 日常清潔-無外接水源時
KR 일상적인 청소 - 직수 연결이 아닌 경우
MY Pembersihan harian - tanpa sambungan sumber air
TH การทำความสะอาดประจำวัน - โดยไม่มีสายต่อน้ำหลัก
AR التنظيف اليومي - بدون وصلة الماء المباشر



1

Standby

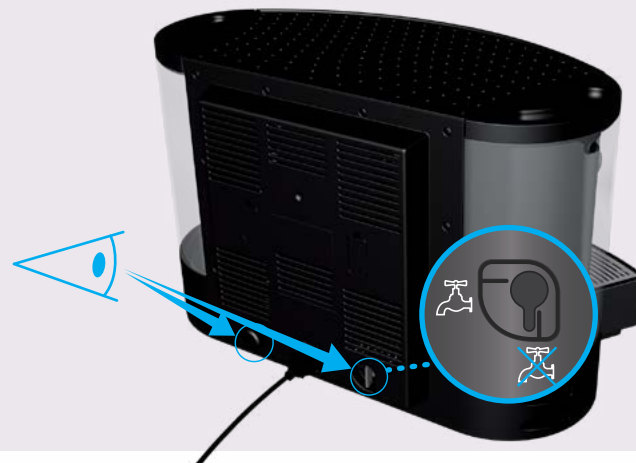

2

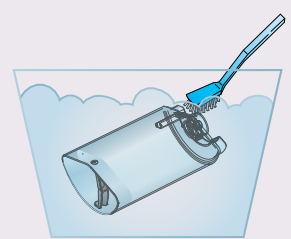
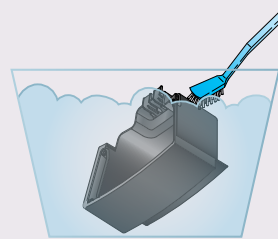
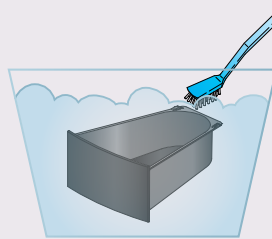
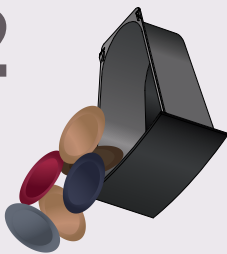

3

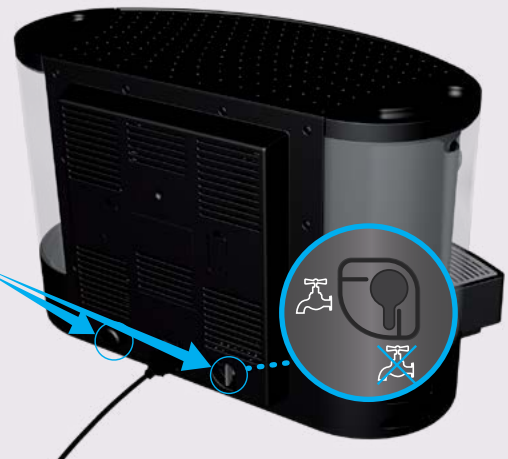
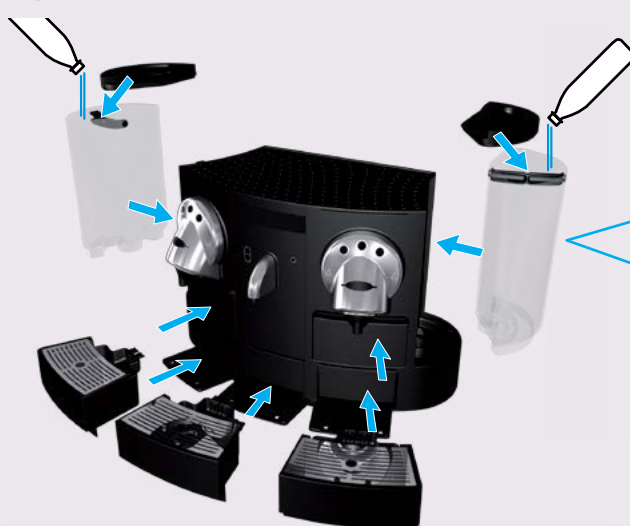

EN Programming cup length
FR Programmation de la grandeur de tasse
DE Tassenvolumen programmieren
IT Programmazione volume tazza
ES Programación del tamaño de la taza
PT Programar o tamanho da chávena
NL Kopplengte programmeren

DA Programmering af kopstørrelse
SE Programmera koppstorlek
NO Programmere kopplengde
FI Kuppikoon ohjelmointi
RU Программирование объема чашки
PL Programowanie ilości kawy
CZ Programování objemu šálku
SI Programiranje dolžine skodelice
BG Програмирайте обема на чашата:

HU Kávémennyiség programozása
RO Programare dimensi. ceașcă
GR Προγραμματισμός ποσότητας κούπας
TR Fincan boyutu programlama
CN 设定杯量
TW 調整杯量設定
KR 추출량 프로그램 하기
MY Pengaturcaraan ukuran cawan
TH การตั้งโปรแกรมระดับน้ำ
AR برمجة حجم الكوب

1

EN Check in the machine settings menu (see page 12) that the "program cup length" setting is activated (ON).
FR Contrôlez dans le menu de réglages machine (cf. page 12) si le paramètre „Programmation volume tasse“ est activé.
DE Im Menü der Maschineneinstellungen (siehe Seite 12) sicherstellen, dass die Tassenvolumenprogrammierung aktiviert ist (EIN).
IT Verificare nel menu impostazioni macchina (vedi pag.12) che il programma volume tazza sia attivato (ON).
ES Compruebe en el menú de configuración de la máquina (véase página 12) que la opción „programación del tamaño de la taza“ está activada (Encendido).
PT Verifique no menu de configurações da máquina (ver página 12) se a opção "programar tamanho da chávena" está ativada (ON).
NL Ga in het machine usermenu na (zie pagina 12) of de setting „kopplengte programmeren“ is geactiveerd (AAN).
DA I menuen „maskinindstillinger“ (s. 12) kontrolleres at „indstilling af kopstørrelse“ er aktiveret (On).
SE Kontrollera maskinens inställningsmeny (se sid 12) att „programering av koppstorlek“ är aktiverad (PÅ).
NO Kontroller i menyen maskin innstillinger (se side 12) at „program kopplengde“ er aktivert (PÅ).

FI Tarkista keittimen asetuksista (katso sivu 12), että "kuppikoon ohjelmointi" on asennossa (Päällä).
RU Проверьте в меню кофе-машины (см. стр. 12), что настройка „Программирование объема чашки“ активирована (ВКЛ.).
PL Sprawdź w ustawieniach menu (patrz str.12) czy „Programowanie ilości kawy“ jest włączone (WŁ.).
CZ Zkontrolujte v menu nastavení kávovaru (viz str. 12), že nastavení „programu objemu šálku“ je aktivováno (ZAPNUTO).
SI Preverite meni z nastavitvami naprave (glejte stran 12), ali je vključena nastavitve »Dolžina skodelice programa«.
BG Проверете в менюто за настройки на машината (виж стр. 12) дали настройката "програмиране обема на чаша" е активирана (ВКЛ)
HU Ellenőrizze a beállítások menüben (lásd 12. oldal), hogy a „Mennyiség-programozás“ aktiválva van-e (BE).
RO Verifică în meniul pentru setări mașină (vezi pg. 12) dacă opțiunea de setare a dimensiunii ceștii este activată (PORNIT).
GR Ελέγξτε το μενού ρυθμίσεων της μηχανής (βλέπε σελίδα 12), ότι η ρύθμιση «προγραμματισμός ποσότητας κούπας» είναι ενεργοποιημένη (ON).
TR „Fincan boyutu programlama“ ayarının etkinleştirildiğini (AÇIK) makine ayarları menüsünden (bkz. sayfa 12) kontrol edin.

CN 在机器设定菜单中检查 (1 2 页) " 设定杯量 " 功能被开启 (开)
TW 確認咖啡機設定中調整杯量設定功能已打開 (請見第12頁).
KR 머신 설정 메뉴 (12페이지 참조)에서 „커피 추출량 프로그램“ 설정이 활성화(ON)되어 있는지 확인합니다.
MY Semak di menu penetapan mesin (lihat ms 12) yang menunjukkan „pengaturcaraan ukuran cawan“ diaktifkan (HIDUPKAN).
TH ตรวจสอบที่เมนูการตั้งค่าเครื่อง (ดูหน้า 12) ว่าได้เปิดใช้งาน (เปิด) „ตั้งโปรแกรมระดับน้ำ“ แล้ว
AR تأكد من وضع خيار "برمجة حجم الكوب" (12 الصفحة) في قائمة إعدادات الماكينة (الصفحة 12) على وضعية التشغيل ON

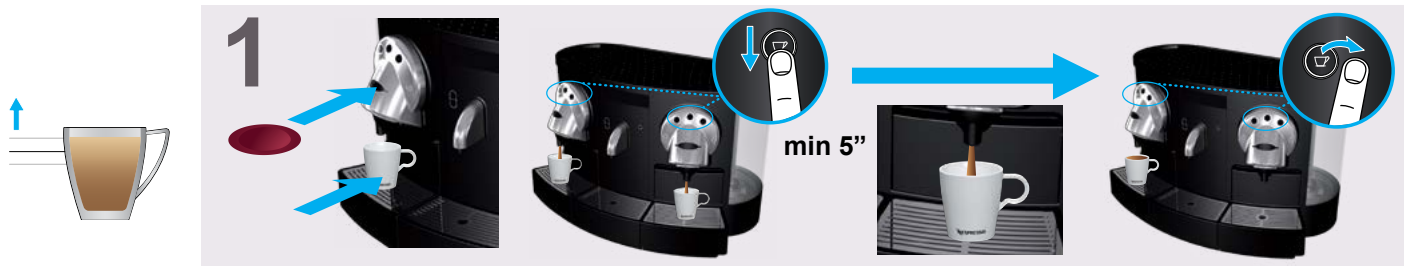

EN Descaling (▲ Remove filters)
FR Détartrage (▲ Retirez les filtres)
DE Entkalkung (▲ Filter entfernen)
IT Decalcificazione (▲ Rimuovere i filtri)
ES Descalcificación (▲ Extraiga los filtros)
PT Descalcificação (▲ Remova os filtros)
NL Ontkalken (▲ Verwijder filters)

DA Afkalkning (▲ Skift filter)
SE Avkalkning (▲ Ta bort filter)
NO Avkalking (▲ Ta av filter)
FI Kalkinpoisto (▲ Poista mahdolliset/vedensuodattimet)
RU Удаление накипи (▲ Снимите фильтры)
PL Odkamienianie (▲ Usuń filtry)
CZ Odvápnění (▲ Naplňte odvápnovačem)

SI Odstranjevanje vodnega kamna (▲ Odstranite filtre)
BG Отстраняване на котлен камък (▲ Отстранете филтрите)
HU Vízkömentesítés (▲ Vegye ki/a filtereket)
RO Decalcifiere (▲ Scoateți filtrele)
GR Αφαλάτωση (▲ Αφαιρέστε τα φίλτρα)

TR Kireç çözme işlemi (▲ Filtreleri çıkarın)
CN 除垢 (▲ 移除过滤器)
TW 除鈣 (▲ 移除濾心)
KR 디스케일링 (▲ 정수 필터를 제거하십시오)
MY Penyahkerakan (▲ Alih keluar penapis)
TH กำล้างตะกอน (▲ ถอดที่กรอง)
AR إزالة الترسبات (▲ إزالة الفلتر)

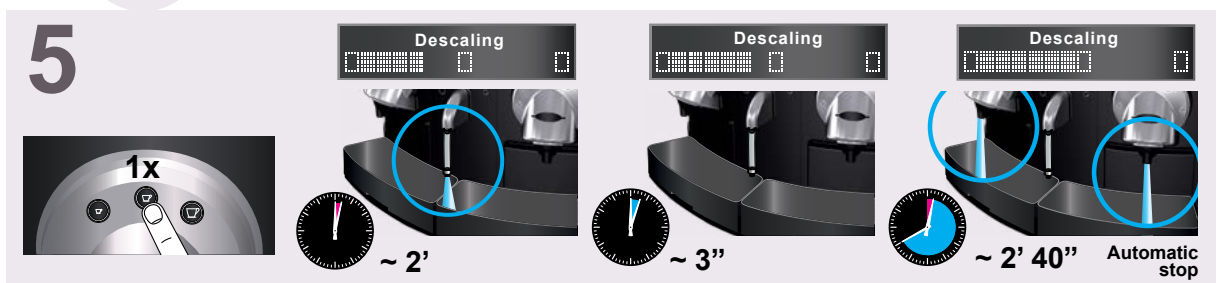
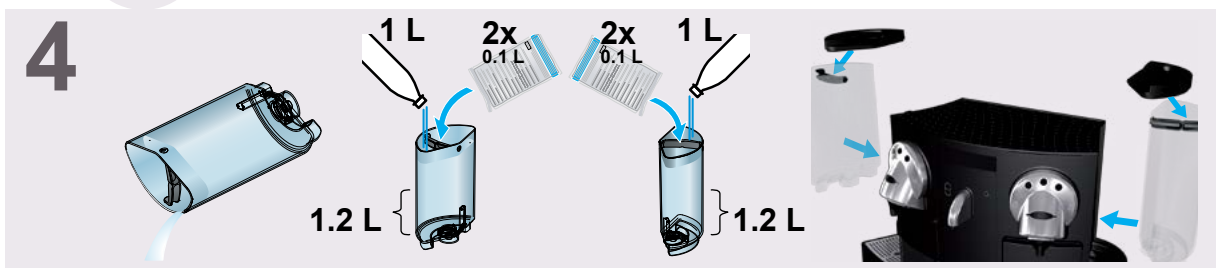
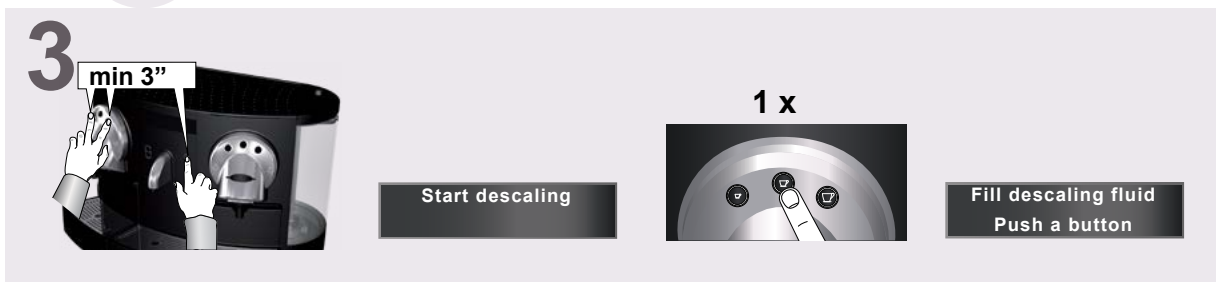
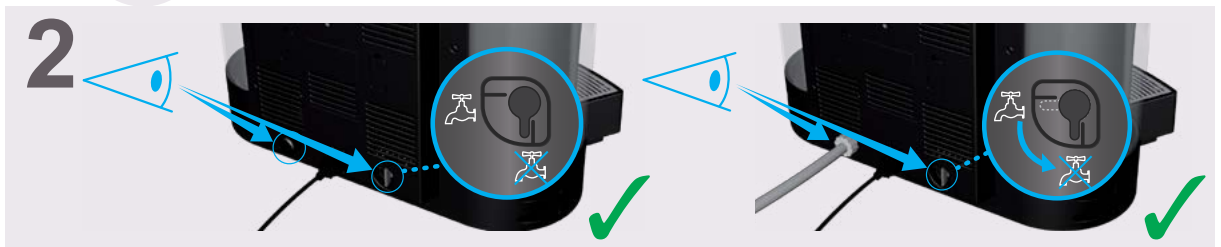
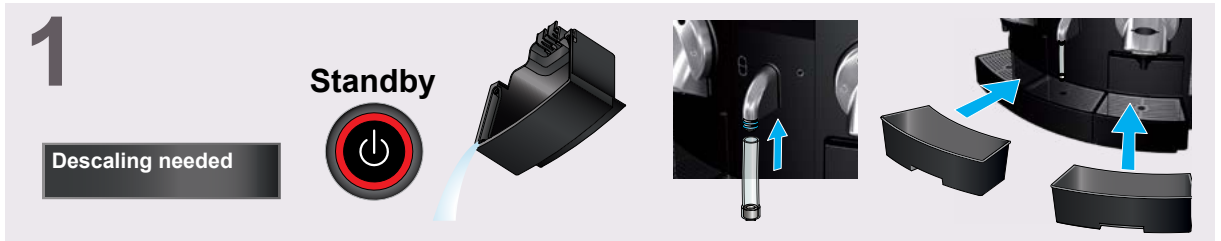

EN Descaling (rinsing)
FR Détartrage (rinçage)
DE Entkalkung (spülen)
IT Decalcificazione (risciacquo)
ES Descalcificación (aclorado)
PT Descalcificação (limpeza)
NL Ontkalken (spoelen)
DA Afkalkning (rensning)
SE Avkalkning (sköljning)
NO Avkalkning (skylle)

FI Kalkinpoisto (huuhtelu)
RU Процесс удаления накипи (промывка)
PL Odkamienianie (płukanie)
CZ Odvápňování (proplachování)
SI Odstranjevanje vodnega kamna (spiranje)
BG Отстраняване на котлен камък (изплакване)
HU Vízkömentesítés (öblítés)

RO Decalifiere (clătire)
GR Αφαλάτωση (έκπλυση)
TR Kireç çözme işlemi (durulama)
CN 除垢 (冲洗)
TW 除鈣(清洗中)
KR 디스케일링중 (깨끗한 물로 헹굼)
MY Penyahkerakan (bilasan)
TH การชะล้างคราบ (การล้าง)
AR إزالة الترسبات (الغسل)

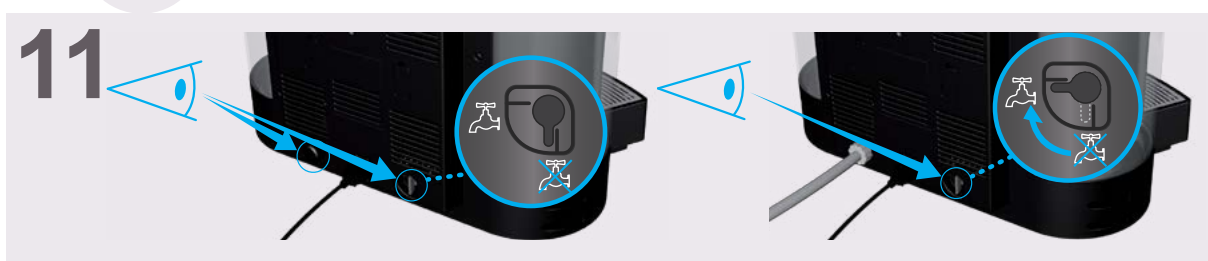
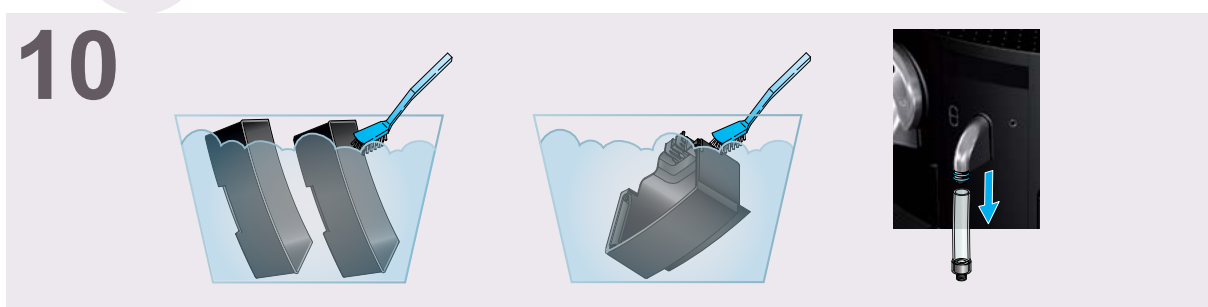
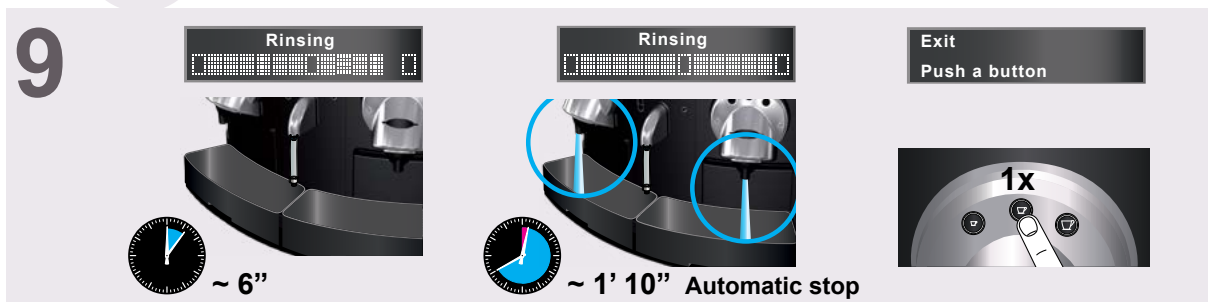
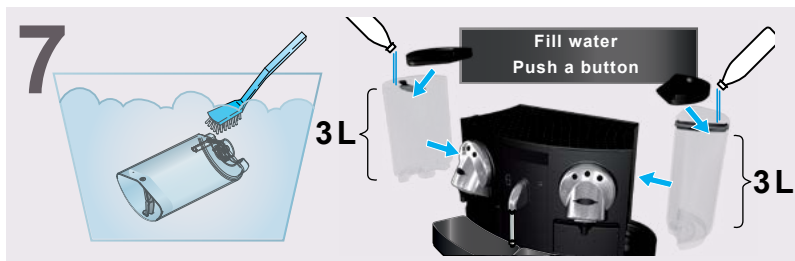

EN Accessories (not included)
FR Accessoires (non inclus)
DE Zubehör (nicht inklusive)
IT Accessori (non inclusi)
ES Accesorios (no incluidos)
PT Acessórios (não incluídos)
NL Accessoires (niet inbegrepen)
DA Tilbehør (ikke inkluderet)
SE Accessorier (inte inkluderade)
NO Tilbehør (ikke inkludert)

FI Lisätarvikkeet (tilattavissa)
RU Аксессуары
PL Akcesoria (nie zawrte w zestawie)
CZ Příslušenství (není součástí)
SI Dodatna oprema (ni priložena)
BG Аксесоари (не са включени)
HU Kiegészítők (nem részei a csomagnak)

RO Accesorii (nu sunt incluse)
GR Αξεσουάρ (δεν συμπεριλαμβάνονται)
TR Aksesuarlar (dahil değil)
CN 附件 (需另行购买)
TW 附件(不含在包裝內)
KR 액세서리 (포함되어 있지 않음)
MY Aksesori (tidak disertakan)
TH อุปกรณ์เสริม (ไม่มามีใน)
AR الإكسسوارات (غير مشمولة)

5035/GEMINI

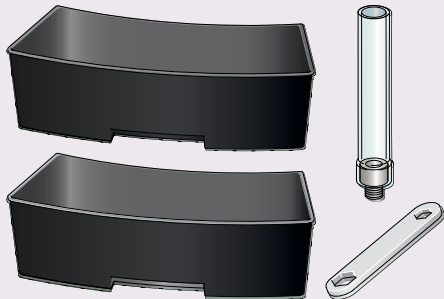

EN Descaling kit
FR Kit détartrage
DE Entkalkungs-Set
IT Kit di decalcificazione
ES Kit de descalcificación
PT Kit de descalcificação
NL Ontkalkingsset
DA Afkalkningskit
SE Avkalkningskit
NO Avkalkningsett
FI Kalkinpoistoaine
RU Набор для удаления накипи
PL Zestaw do odkamieniania
CZ Odvápňovací sada
SI Komplet za odstranjevanje vodnega kamna
BG Комплект за отстраняване на котлен камък
HU Vízkömentesítő készlet
RO Kit decalcifiere
GR Kit απαλάτωσης
TR Kireç çözme kiti
CN 除垢工具包
TW 除鈣工具包
KR 디스케일링 키트
MY Kit penyahkerakan
TH ชุดการชะล้างคราบ
AR مجموعة إزالة الترسبات

5036/CS

12x

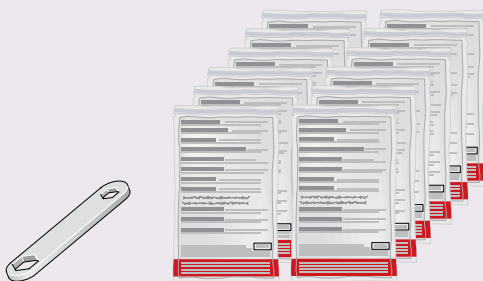

5045/2

2x

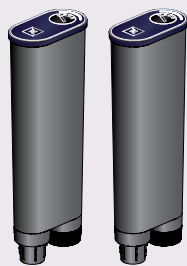







EN Filter kit
FR Kit filtre
DE Filter-Set
IT Kit filtro
ES Kit de filtros
PT Kit de filtro
NL Filterset
DA Filterkit
SE Filter kit
NO Filter sett
FI Vedensuodatin
RU Комплект фильтров
PL Zestaw filtrów
CZ Sada filtrů
SI Komplet s filtrom
BG Комплект филтри
HU Filter készlet
RO Kit filtrare
GR Kit φίλτρου
TR Filtre seti
CN 过滤器套件
TW 濾心
KR 정수 필터 키트
MY Kit penapis
TH ชุดที่กรอง
AR مجموعة الفلتر

EN Technical data
FR Données techniques
DE Technische Daten
IT Dati tecnici
ES Datos técnicos
PT Especificações técnicas
NL Technische gegevens
DA Teknisk data
SE Teknisk data
NO Tekniske data

FI Tekniset tiedot
RU Технические данные
PL Dane techniczne
CZ Technická specifikace
SI Tehnični podatki
BG Технически данни
HU Technikai adatok
RO Date tehnice
GR Τεχνικές πληροφορίες
TR Teknik veriler

CN 技术参数
TW 技術規格
KR 기술 자료
MY Data teknikal
TH ข้อมูลทางเทคนิค
AR البيانات التقنية







GEMINI 200

	 56 cm  36.9 cm  41.5 cm
	max. 2300 W
	16 Bar Max. 19 Bar
	15 Kg
	3 L
	< 70 dbA

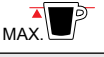
EN Machine performance
FR Performance machine
DE Maschinenleistung
IT Performance della macchina
ES Rendimiento de la máquina
PT Desempenho da máquina
NL Capaciteit van de machine
DA Maskinens ydeevne
SE Maskinprestanda
NO Maskinytelse

FI Laitteen suorituskyky
RU Производительность кофе-машины
PL Wydajność ekspresu
CZ Představení kávovaru
SI Zmogljivost naprave
BG Технически показатели на машината
HU Teljesítmény adatok
RO Performanțe ale mașinii

GR Απόδοση μηχανής
TR Makine performansı
CN 机器性能
TW 咖啡機效能
KR 머신 성능
MY Prestasi mesin
TH สมรรถนะของเครื่อง
AR أداء الماكينة

	 AUTO	 MAX.	 60'
	25 ml	60 ml	~ 160/hr
	40 ml	150 ml	~ 148/hr
	110 ml	300 ml	~ 80/hr
	125 ml	400 ml	10 L/hr - 15 L/hr

EN Recycling
FR Recyclage
DE Recycling
IT Riciclaggio
ES Reciclaje
PT Reciclagem
NL Recycling
DA Genanvendelse
SE Återvinning
NO Resirkulering

FI Kierrätys
RU Повторная переработка
PL Recykling
CZ Recyklace
SI Recikliranje
BG Рециклиране
HU Újrahasznosítás
RO Reciclare
GR Ανακύκλωση
TR Geri Dönüşüm

CN 回收
TW 資源回收
KR 재활용
MY Kitaran semula
TH การรีไซเคิล
AR إعادة التدوير



EN Environment protection first!
FR Participons à la protection de l'environnement!
DE Denken Sie an den Schutz der Umwelt!
IT Prima di tutto la salvaguardia dell'ambiente!
ES La protección del medio ambiente es lo primero.
PT A proteção ambiental em primeiro lugar!
NL Milieubescherming eerst!
DA Beskyttelse af miljøet kommer først!
SE Miljöskydd först!
NO Miljøvern først!
FI Ympäristöystävällisyys
RU Позаботьтесь о защите окружающей среды!
PL Ochrona środowiska na pierwszym miejscu!
CZ Ochrana životního prostředí na prvním místě!
SI Najprej zavarujte okolje!
BG Опазването на околната среда е от първостепенно значение!
HU A környezetvédelem fontos!

RO Protejarea mediului înconjurător este cea mai importantă!
GR Προστασία του περιβάλλοντος πρώτα!
TR İlk önce çevre koruması!
CN 环境保护第一!
TW 環境保護優先!
KR 환경 보호가 제일!
MY Utamakan perlindungan persekitaran!
TH ปกป้องสิ่งแวดล้อมเป็นอย่างแรก!
AR حماية البيئة أولاً!

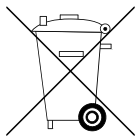

EN Your appliance contains valuable materials which can be recovered or recycled. Leave it at a collection point.
FR Votre appareil contient de nombreux matériaux valorisables ou recyclables. Retournez donc l'appareil à un point de récolte de votre ville ou de votre commune.
DE Ihr Gerät enthält wertvolle Rohstoffe, die wieder verwertet werden können. Geben Sie Ihr Gerät deshalb bitte bei einer Sammelstelle Ihrer Stadt oder Gemeinde ab.
IT Il vostro apparecchio contiene materiali che possono essere riciclati. Lasciatelo in un punto di raccolta.
ES Su máquina contiene materiales valiosos que se pueden recuperar o reciclar. Llévela a un punto de reciclaje.
PT O seu equipamento contém materiais valiosos que podem ser recuperados ou reciclados. Deixe-o num ponto de recolha.
NL Uw apparaat bevat waardevolle materialen die hersteld of gerecycled kunnen worden. Breng het naar een verzamelpunt.
DA Apparatet indeholder værdifulde materialer, der kan genanvendes eller genbruges. Efterlad det på en genbrugsstation.
SE Din maskin innehåller värdefulla material som kan återvändas eller återvinnas. Lämna den på en återvinningsstation.
NO Apparatet inneholder verdifulle materialer som kan gjenvinnes eller resirkuleres. Leveres til gjenvinning.
FI Laitteesi valmistusmateriaalit voidaan käyttää uudelleen tai kierrättää.
RU Ваша кофе-машина содержит ценные материалы, для которых возможно восстановление или повторная переработка. Отправьте его на пункт сбора отходов.
PL Twoje urządzenie zbudowane jest z materiałów, które mogą być odzyskane lub poddane recyklingowi. Pozostaw je w odpowiednim punkcie zbiórki.
CZ Váš přístroj obsahuje cenné materiály, které lze recyklovat. Odevzdejte jej do sběrného místa.
SI Vaša naprava vsebuje dragocene materiale, ki jih je mogoče znova uporabiti ali reciklirati. Zavržite jo na zbirno mesto.
BG Вашият уред съдържа ценни материали, които могат да бъдат обработени или рециклирани. Оставете го в събирателен пункт.
HU Az Ön készüléke értékes, újra felhasználható vagy újrahasznosítható anyagokat tartalmaz. A készüléket juttassa el egy gyűjtőpontra.

RO Dispozitivul dvs. conține materiale valoroase, ce pot fi reciclate. Lăsați-l la un centru de colectare.
GR Η συσκευή σας περιέχει πολύτιμα υλικά, τα οποία μπορούν να ανακτηθούν ή να ανακυκλωθούν. Αφήστε τα σε ένα σημείο συλλογής.
TR Cihazınız, geri dönüşürebilen veya geri kazanılabilen değerli malzemeler içermektedir. Nespresso Club ile iletişime geçin.
CN 您的设备包含一些可再生或可回收的有价值的材料。请将其放在回收点。
TW 你的咖啡機包含可再利用或回收的物質，請將它放在回收收集點。
KR 이 기기는 회수되거나 재활용 가능한 소중한 재료들을 포함하고 있습니다. 보다 자세한 사항은 관할 지자체에 문의하십시오.
MY Perkakasan anda mengandungi material berharga yang boleh di pakai gunakan atau dikitar semula. Tinggalkan ia di pusat kutipan.
TH อุปกรณ์ของคุณประกอบด้วยวัสดุที่สามารถนำมาใช้คืนสภาพหรือนำกลับมาใช้ใหม่ได้ กรุณาทิ้งเครื่องไว้กับโรงงานรีไซเคิล
AR تشمل ماكنتك مواداً قيمة قابلة للتصليح وإعادة التدوير. لذلك اتركها عند نقطة التجميع.

EN EC declaration of conformity
FR Déclaration de conformité CE
DE EG Konformitätserklärung
IT Dichiarazione di conformità CE
ES Declaración de conformidad con la CE
PT Declaração de conformidade CE
NL EG-verklaring van overeenstemming

DA EF-overensstemmelseserklæring
SE EC-försäkran om överensstämmelse
NO EU samsvars erklæring
FI Keittimen laatustandardit
RU Декларация о соответствии EC
PL Deklaracja zgodności EC
CZ ES prohlášení o shodě
SI Izjava o skladnosti za EU

BG ЕО декларация за съответствие
HU EC megfeleléségi nyilatkozat
RO Declarația de conformitate EC
GR EC δήλωση συμμόρφωσης
TR EC Uygunluk beyanı
CN 欧盟和规范性声明
TW 歐盟規範符合性聲明
KR EC 준수 선언
MY Pengisytiharan pematuhan EC

TH ใบรับรองของ EC
AR مطابقة للمواصفات الأوروبية

EN Espresso Coffee Machine: this product complies with the Machinery Directive 2006/42/EC and the EMC Directive 2004/108/EC.
 Espresso Coffee Maker: this product complies with the Low Voltage Directive 2006/95/EC, the EMC Directive 2004/108/EC and the EuP Directive 2009/125/EC.
FR Machine à espresso: ce produit est conforme aux directives européennes Machines 2006/42/CE et CEM 2004/108/CE.
 Cafetière espresso: ce produit est conforme aux directives européennes Basse Tension 2006/95/CE, CEM 2004/108/CE et Ecoconception 2009/125/CE.
DE Espresso-Kaffeemaschine: dieses Produkt stimmt mit der Maschinenrichtlinie 2006/42/EG und der EMV-Richtlinie 2004/108/EG überein.
 Espresso-Kaffeemaschine: dieses Produkt stimmt mit der Niederspannungsrichtlinie 2006/95/EG, der EMV-Richtlinie 2004/108/EG und der Ökodesign-Richtlinie 2009/125/EG überein.
IT Macchina da Caffè Espresso: Questo prodotto è conforme alla Direttiva Macchine 2006/42/CE e alla Direttiva EMC 2004/108/CE.
 Macchina da Caffè Espresso: Questo prodotto è conforme alla Direttiva Bassa Tensione 2006/95/CE, alla Direttiva EMC 2004/108/CE e alla direttiva EuP 2009/125/CE.
ES Máquina de café Espresso: este producto cumple la Directiva 2006/42/CE sobre máquinas y la Directiva 2004/108/CE sobre compatibilidad electromagnética.
 Máquina de café Espresso: este producto cumple la Directiva 2006/95/CE sobre baja tensión, la Directiva 2004/108/CE sobre compatibilidad electromagnética y la Directiva 2009/125/CE sobre los productos que utilizan energía.
PT Máquina de Café Espresso: Este produto está em conformidade com a Diretiva 2006/42/CE relativa às máquinas e com a Diretiva 2004/108/CE relativa à compatibilidade eletromagnética.
 Máquina de Café Espresso: Este produto está em conformidade com a Diretiva 2006/95/CE relativa a limites de tensão, com a Diretiva 2004/108/CE relativa à compatibilidade eletromagnética e com a Diretiva 2009/125/CE relativa a consumo de energia.
NL Espresso koffiezetapparaat: dit product voldoet aan de machinerichtlijn 2006/42/EG en de EMC-richtlijn 2004/108/EG.
 Espresso koffiezetapparaat: dit product voldoet aan laagspanningsrichtlijn 2006/95/EG, de EMC-richtlijn 2004/108/EG en de EuP-richtlijn 2009/125/EG
DA Espresso Kaffemaskine: Dette produkt hører under maskindirektiv 2006/42/EF og EMC-direktiv 2004/108/EF.
 Espresso Kaffemaskine: Dette produkt hører under Lavspændingsdirektiv 2006/95/EC EMC-direktiv 2004/108/EC og EuP-direktiv 2009/125/EF.

SE Espresso kaffemaskin: Denna produkt uppfyller maskin-direktivet 2006/42/EC och EMC-direktiv 2004/108/EC.
 Espresso Kaffemaskin: Denna produkt uppfyller lågspänningsdirektiv 2006/95/EC, EMC-direktiv 2004/108/EC och EuP-direktiv 2009/125/EC.
NO Espresso kaffe maskin: Dette produktet oppfyller kravene til maskin direktiv 2006/42/EC samt EMC Direktiv 2004/108/EC
 Espresso kaffe maskin: Dette produktet oppfyller kravene til lav spenning direktiv 2006/95/EC, EMC Direktiv 2004/108/EC samt EuP direktiv 2009/125/EC
FI Espresso kahvinkeitin: Tämä tuote on valmistettu direktiivin 2006/42/EC ja EMC 2004/108/EC mukaisesti.
 Espresso kahvinkeitin: Tämä tuote on valmistettu pienjännitte direktiivin 2006/95/EC, EMC Directive 2004/108/EC, sekä EuP 2009/125/EC mukaisesti.
RU Данное устройство соответствует Директиве о механическом оборудовании 2006/42/ЕС и Директиве о совместимости изделий, излучающих электромагнитное поле 2004/108/ЕС.
 Данное устройство разработано в соответствии с Директивой о низковольтном оборудовании 2006/95/ЕС, Директивой о совместимости изделий, излучающих электромагнитное поле 2004/108/ЕС и Директиве об изделиях, использующих электроэнергию 2009/125/ЕС.
PL Ekspres do kawy: Produkt ten jest zgodny z Dyrektywą Maszynową 2006/42/EC oraz Dyrektywą EMC 2004/108/EC.
 Ekspres do kawy: Produkt ten jest zgodny z Dyrektywą Niskiego Napięcia 2006/95/EC, Dyrektywą EMC 2004/108/EC oraz Dyrektywą 2009/125/EC.
CZ Espresso kávovar: tento výrobek splňuje požadavky Směrnice o strojních zařízeních 2006/42/EC a Směrnice EMC 2004/108/EC.
 Espresso kávovar: tento výrobek splňuje požadavky Směrnice pro nízké napětí 2006/95/EC, Směrnice o elektromagnetické kompatibilitě EMC 2004/108/EC a Směrnice EuP 2009/125/EC.
SI Naprava za pripravo kave Espresso: Ta izdelek je skladen z Direktivo za stroje 2006/42/ES in Direktivo o elektromagnetni združljivosti 2004/108/ES.
 Naprava za pripravo kave Espresso: Ta izdelek je skladen z Direktivo za nizkonapetostne naprave 2006/95/ES, Direktivo o elektromagnetni združljivosti 2004/108/ES in Direktivo o izdelkih, ki porabljajo energijo, 2009/125/ES.
BG Кафе машина за еспresso: Този продукт съответства на Директивата за машините 2006/42/ЕО и Директивата за Директивата за електромагнитна съвместимост 2004/108/ЕО.
 Машина за приготвяне на еспresso: Този продукт съответства на Директивата за ниско напрежение 2006/95/ЕО, Директивата за Директивата за електромагнитна съвместимост 2004/108/ЕО и Директивата за екодизайн 2009/125/ЕО.
HU Espresso kávéfőző: Ez a készülék megfelel a 2006/42/EC Készülék Direktívának és a 2004/108/EC EMC Direktívának.
 Espresso kávéfőző: Ez a készülék megfelel a 2006/95/EC Alacsony-feszültség Direktívának, a 2004/108/EC EMC Direktívának, és a 2009/125/EC EuP Direktívának.

RO Mașină de cafea espresso: Acest produs este în conformitate cu Directiva pentru mașinării 2006/42/EC și cu Directiva EMC 2004/108/EC.
 Aparat de cafea espresso: Acest produs este în conformitate cu Directiva de Joasă Tensiune 2006/95/EC, Directiva EMC 2004/108/EC și Directiva EuP 2009/125/EC.
GR Μηχανή Καφέ Espresso: Αυτό το προϊόν συμμορφώνεται με την Οδηγία Μηχανημάτων 2006/42/ΕΚ και την Οδηγία EMC 2004/108/ΕΚ.
 Μηχανή Παραγωγής Espresso: Αυτό το προϊόν συμμορφώνεται με την Οδηγία Χαμηλής Τάσης 2006/95/ΕΚ, την οδηγία EMC 2004/108/ΕΚ και την οδηγία 2009/125/ΕΚ EuP.
TR Espresso Kahve Makinesi: Bu ürün, Makine Direktifi 2006/42/EC ve EMC Direktifi 2004/108/EC ile uyumludur.
 Espresso Kahve Makinesi: Bu ürün, Düşük Gerilim Direktifi 2006/95/EC, EMC Direktifi 2004/108/EC ve EuP Direktifi 2009/125/EC ile uyumludur.
CN 浓缩咖啡机: 本产品符合欧盟对机器设备的指令 2006/42/EC 和抗电磁干扰 EMC 的指令 2004/108/EC。
 浓缩咖啡机: 本产品符合低电压产品指令 2006/95/EC, 抗电磁干扰 EMC 指令 2004/108/EC 和 EuP 指令 2009/125/EC。
TW 濃縮咖啡機: 本產品符合機器指令 2006/42/EC 規範與電磁波 EMC 指令 2004/108/EC 規範。
 濃縮咖啡機: 本產品符合低電壓 LVD 指令 2006/95/EC 規範與電磁波 EMC 指令 2004/108/EC 規範與耗能指令 2009/125/EC 規範。
KR 에스프레소 커피머신: 이 제품은 EU 의 기계류 지시 2006/42/EC 및 EMC 2004/108/EC 를 준수합니다.
 에스프레소 커피메이커: 이 제품은 EU 의 저전압 지시 2006/95/EC, EMC 지시 2004/108/EC 및 EuP 지시 2009/125/EC 를 준수합니다.
MY Mesin Kopi Espresso: Produk ini mematuhi Arahan Pemesinan 2006/42/EC dan Arahan EMC 2004/108/EC.
 Pembancuh Kopi Espresso: Produk ini mematuhi Arahan Voltan Rendah 2006/95/EC, Arahan EMC 2004/108/EC dan Arahan EuP 2009/125/EC.
TH เครื่องชงกาแฟเอสเปรสโซ: ผลิตภัณฑ์นี้ได้รับการรับรองตาม Machinery Directive 2006/42/EC และ EMC Directive 2004/108/EC
 เครื่องชงกาแฟเอสเปรสโซ: ผลิตภัณฑ์นี้ได้รับการรับรองตาม Low Voltage Directive 2006/95/EC และ EMC Directive 2004/108/EC และ EuP Directive 2009/125/EC
AR ماكينة قهوة إسبريسو: يتسجم هذا المنتج مع توجيهات الماكينات رقم EC/2006/42 و توجيهات التوافق المغناطيسي الكهربائي رقم EC/2004/108.
 صانع قهوة إسبريسو: يتسجم هذا المنتج مع توجيهات الجهد المنخفض رقم EC/2006/95, و توجيهات التوافق المغناطيسي الكهربائي رقم EC/2004/108 و توجيهات EuP رقم EC/2009/125.



Nestlé Nespresso SA
 1007 Lausanne - Switzerland